

**TÁBUA DE PASSAR CRIATIVA**  
TABLA DE PLANCHAR CREATIVA  
CREATIVE IRONING BOARD

VOLUME | VOLUMEN | VOLUME: 01

**NOTÁVEL**  
móveis

**INSTRUÇÕES:**  
INSTRUCTIONS:  
INSTRUCCIONES:

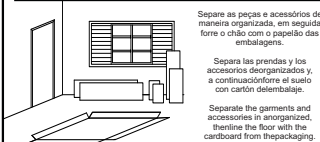

Separe as peças e acessórios de maneira organizada, em seguida forre o chão com o papelão das embalagens.

Separe las prendas y los accesorios deorganizados y a continuaciónforre el suelo con cartón deembalaje.

Separate the garments and accessories in anorganized, thenline the floor with the cardboard from thepackaging.

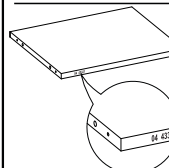

A marcação do número de lote e código da peça que aparece nas fitas de bordas é facilmente removida com pano umedecido no álcool.

El marcado del número de lote y código de pieza que aparece en ellas elimina fácilmente con un pañococon un paño humedecido en alcohol.

The marking of the batch number and part code that appears on theirs easily removedwith a cloth dampened in alcohol.

**FERRAMENTAS NECESSÁRIAS (NÃO INCLUSAS)**  
HERRAMIENTAS NECESARIAS (NO INCLUIDO)  
TOOLS NEEDED (NOT INCLUDED)

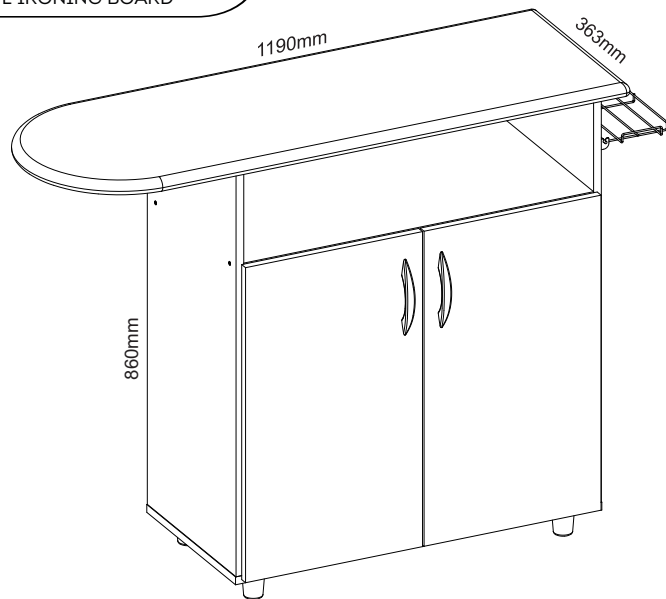
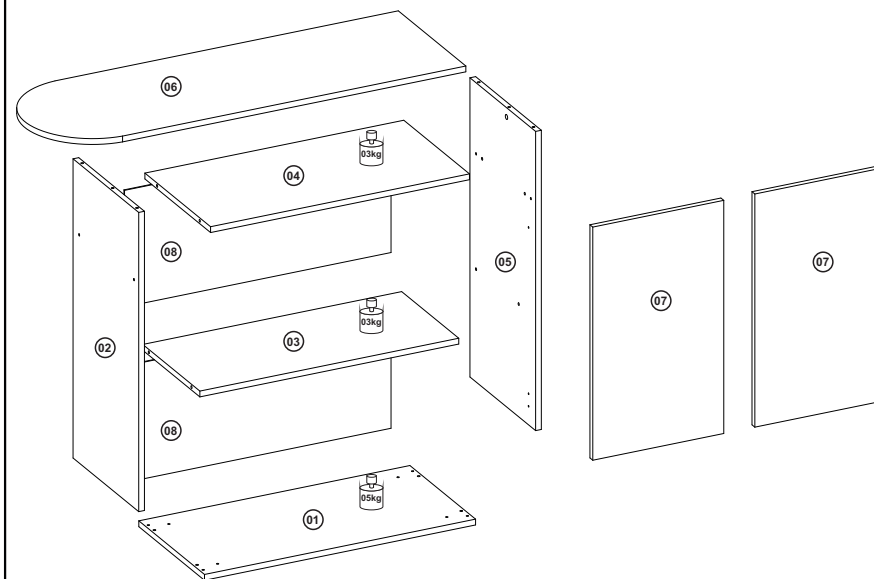

**TERMO DE GARANTIA | TÉRMINO DE GARANTIA | WARRANTY TERM**

Sr. Montador, favor conferir as peças antes da montagem, pois só efetuamos a troca do produto antes de ser montado. Garantimos este produto contra eventuais defeitos de fabricação por um período de (90) dias, conforme prevista no artigo 26 do Código do Consumidor a contar a partir da entrega do produto comprovado pela nota fiscal. Constatado o defeito de fabricação o consumidor(a) deverá solicitar assistência técnica através do estabelecimento da compra tendo em mãos a etiqueta do produto com o número do lote. Este termo de garantia será anulado e sem efeito na ocorrência das seguintes hipóteses:

- O peso suportado por cada prateleira deverá obedecer os valores indicados na ilustração;
- Não forem cumpridas as recomendações de montagem contidas neste manual;
- O defeito apresentado for causado pelo proprietário ou terceiros;
- Armazenamento do móvel em locais impróprios;
- Todo e qualquer recorte ou alteração no móvel;
- Manuseio e transporte do móvel de maneira inadequada.

Señor ensamblador, favor conferir las piezas antes del montaje, pues sólo cambiamos los productos antes de ensamblados. Esta garantía se ejerce dentro del periodo en el presente documento, con la presentación de este certificado y la factura. Si se detecta un defecto de fabricación, el consumidor debe solicitar asistencia técnica en el lugar de compra con la etiqueta del producto y el número de lote. Esta garantía quedará anulada y sin efecto en los siguientes casos:

- El peso soportado por cada balda debe respetar los valores indicados en la ilustración;
- No se siguen las recomendaciones de montaje contenidas en este manual;
- El defecto es causado por el propietario o por terceros;
- El almacenamiento del mueble en lugares inadecuados
- Cualquier corte o alteración en el mueble - Manipulación y transporte inadecuados del mueble.

Mr. Assembler, please check parts before assembling. We only replace products before put together. This warranty shall be applied within the time limits specified herein, by presentation of this certificate and invoice. If a manufacturing defect is found, the consumer must request technical assistance from the place of purchase, holding the product label with the batch number. This warranty will be null and void in the following cases:

- The weight supported by each shelf must comply with the values shown in the illustration;
- The assembly recommendations contained in this manual are not complied with;
- The defect is caused by the owner or third parties;
- Storage of the furniture in inappropriate places;
- Any cutting or alterations to the furniture;
- Improper handling and transportation of the furniture.

**CONSERVAÇÃO E LIMPEZA | CUIDADO Y LIMPIEZA | UPKEEP AND CLEANING**



Não utilize produtos abrasivos como álcool e detergentes, como também esponjas rígidas ou palhas de aço na limpeza dos móveis.

Do not use abrasives such as alcohol and detergent, tough soaker also steel wool to clean the furniture. No use limpiadores abrasivos como alcohol y detergentes, así como esponjas rígidas o lana de acero para limpiar los muebles.



Proteja a superfície do móvel de objetos que transmitam calor ou umidade. Protect the surface of the furniture against objects that can pass heat and humidity. Proteja la superficie del mueble de objetos que transmitan calor o humedad.



Evitar o contato de água e produto de limpeza com o rodapé do produto, pois poderá danificá-lo. Avoid the contact of water and cleaning products with baseboard, cause it should damage your product. Evitar el contacto con agua y producto de limpieza con el rodapié del producto, pues poderá dañarlo.



Procure sempre utilizar flanela limpa e seca para limpeza. Try always to use a clean and dry flannel to cleaning. Busque siempre utilizar flanela limpia y seca para la limpieza.

Data de atualização: 10/10/2025

**RÉGUA EM TAMANHO REAL | REGLA EN TAMAÑO REAL | RULER IN ACTUAL SIZE**

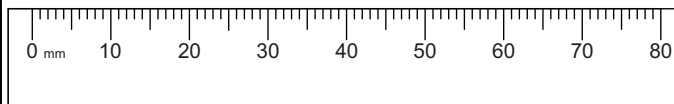

Este produto possui vídeo de montagem.  
Acesse o QR Code e assista.

Este producto tiene un video de montaje.  
Acceda al código QR y mírelo.

This product includes an assembly video.  
Scan the QR Code to watch it.

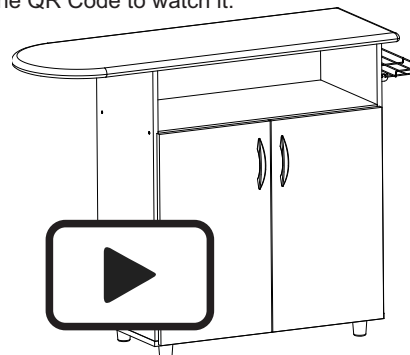

**RELAÇÃO DE PEÇAS | LISTA DE PIEZAS | PARTS LIST**

Nº PEÇA NR. PIEZA ITEM	DESCRIÇÃO DESCRIPTION	MATERIAL	COD PEÇA COD PIEZA PART CODE	QTD CTD. QTY.	COMPR. LARGO LENGTH	LARG ANCHO WIDTH	ESP ESP THICK
1	BASE	MDP	46059-01	1	712	345	15
2	LATERAL ESQUERDA	MDP	46060-02	1	770	345	15
3	PRATELEIRA INFERIOR	MDP	46061-03	1	680	300	15
4	TAMPO INTERMEDIÁRIO	MDP	46062-04	1	680	345	15
5	LATERAL DIREITA	MDP	46063-05	1	770	345	15
6	TAMPO TAPEÇADO	MDP	41112-06	1	1070	355	15
7	PORTA	MDP	46065-07	2	600	344	15
8	FUNDO	HDF	46066-08	2	700	300	3
9	KIT ACESSÓRIO	-	46067-09	1	-	-	-

ACOMPANHE A NOTÁVEL MÓVEIS NAS REDES SOCIAIS.  
SIGA EL NOTAVEL MOVEIS EN LAS REDES SOCIALES.  
FOLLOW THE NOTAVEL MOVEIS ON THE SOCIAL NETWORKS













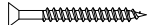

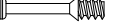
/NOTAVELMOVEIS



@NOTAVELMOVEIS

RELAÇÃO DE FERRAGENS | LISTA DE HARDWARE | LIST OF HARDWARE

<b>A</b> <b>16</b>	 6.0x30mm CAVILHA MADEIRA CLAVIA MADERA WOODEN DOWEL CÓDIGO:270 CÓDIGO:270 CODE:270	<b>PP</b> <b>20</b>	 3.5x12mm PARAFUSO CABEÇA CHATA TORNILLO CABEÇA PLANA FLAT-HEAD SCREW CÓDIGO:2202 CÓDIGO:2202 CODE:2202	<b>W</b> <b>04</b>	 3.5x25mm PARAFUSO CABEÇA CHATA TORNILLO CABEÇA PLANA FLAT-HEAD SCREW CÓDIGO:2 CÓDIGO:2 CODE:2	<b>Y</b> <b>08</b>	 3.5x40mm PARAFUSO CABEÇA CHATA TORNILLO CABEÇA PLANA FLAT-HEAD SCREW CÓDIGO:4 CÓDIGO:4 CODE:4	<b>PY</b> <b>04</b>	 4.0x35mm PARAFUSO CABEÇA CHATA TORNILLO CABEÇA PLANA FLAT-HEAD SCREW CÓDIGO:12 CÓDIGO:12 CODE:12	<b>D</b> <b>30</b>	 2.0x24mm PREGO CLAVO NAIL CÓDIGO:288 CÓDIGO:288 CODE:288
<b>B</b> <b>02</b>	 5.0x31mm PARAFIXO MINIFIX TORNILLO MINIFIX MINI-FIX SCREW CÓDIGO:324 CÓDIGO:324 CODE:324	<b>C</b> <b>02</b>	 TAMBOR MINIFIX BARRIL MINIFIX MINI-FIX BARREL CÓDIGO:286 CÓDIGO:286 CODE:286	<b>R</b> <b>02</b>	 TAPA FURO ADESIVO BOLSILLO ADESIVO ADHESIVE HOLE POCKET CÓDIGO:119 CÓDIGO:119 CODE:119	<b>PE</b> <b>04</b>	 PÉ PLÁSTICO PATA PLÁSTICA PLASTIC FOOT CÓDIGO:258 CÓDIGO:258 CODE:258	<b>S</b> <b>02</b>	 145mm PUXADOR PLÁSTICO MANGO DE PLÁSTICO PLASTIC HANDLE CÓDIGO:21 CÓDIGO:21 CODE:21	<b>E</b> <b>04</b>	 FIXADOR DE FUNDO FIJADOR DE FONDO BOTTOM FIXER CÓDIGO:44 CÓDIGO:44 CODE:44
<b>M</b> <b>04</b>	 DOBRAÇA CURVA BISAGRA CURVADA CURVED HINGE CÓDIGO:278685 CÓDIGO:278685 CODE:278685	<b>SF</b> <b>01</b>	 SUPORTE PARA FERRO SOPORTE DE HIERRO IRON HOLDER CÓDIGO:460 CÓDIGO:460 CODE:460								

MONTAGEM | MONTAJE | ASSEMBLY

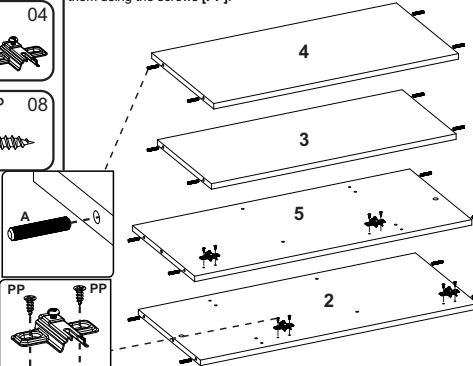
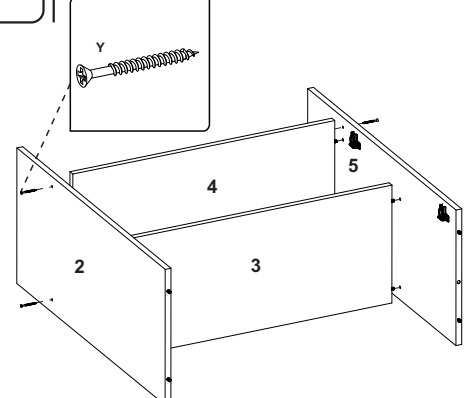
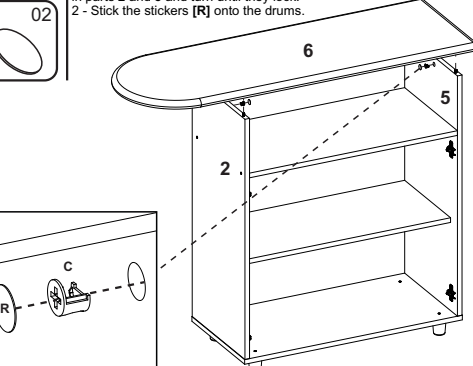
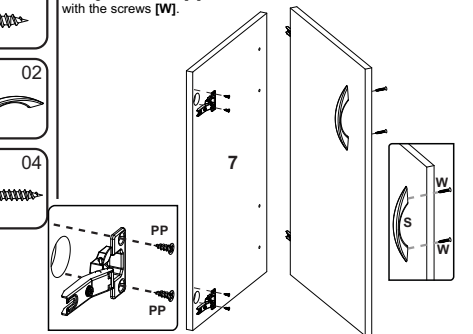
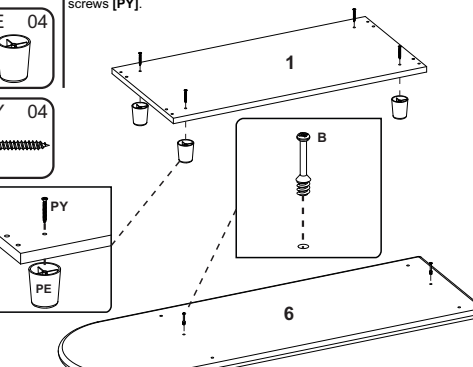
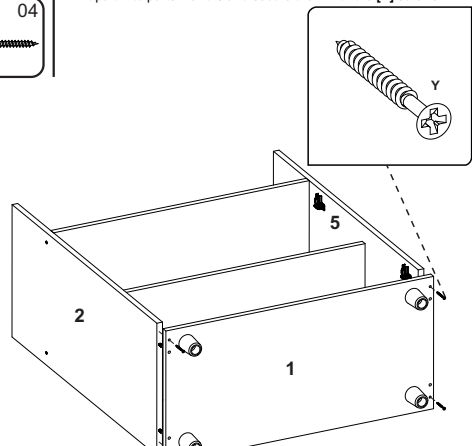
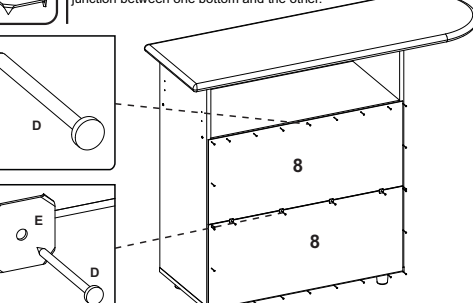
<p><b>PASSO 01</b> <b>PASO 01</b> <b>STEP 01</b></p> <p>1 - Insira as cavilhas [A] nas peças 2, 3, 4 e 5. 2 - Posicione os calços [M] nas marcações das peças 2 e 5 e fixe-os utilizando os parafusos [PP].</p> <p>1 - Introduzca los tacos [A] en las piezas 2, 3, 4 y 5. 2 - Coloque los calzos [M] en las marcas de las piezas 2 y 5 y fijelos con los tornillos [PP].</p> <p>1 - Insert the dowels [A] into parts 2, 3, 4 and 5. 2 - Position the shims [M] in the markings on parts 2 and 5 and secure them using the screws [PP].</p> 	<p><b>PASSO 03</b> <b>PASO 03</b> <b>STEP 03</b></p> <p>1 - Encaixe as peças 3 e 4 entre as peças 2 e 5 e fixe-as com os parafusos [Y].</p> <p>1 - Encaje las piezas 3 y 4 en las piezas 2 y 5 y fijelas con los tornillos [Y].</p> <p>1 - Fit parts 3 and 4 into parts 2 and 5 and secure them with the [Y] screws.</p> 	<p><b>PASSO 05</b> <b>PASO 05</b> <b>STEP 05</b></p> <p>1 - Encaixe a peça 6 nas peças 2 e 5. Encaixe os tambores minifix [C] nos furos das peças 2 e 5 e gire até travar. 2 - Cole os adesivos [R] sobre os tambores.</p> <p>1 - Encaje la pieza 6 en las piezas 2 y 5. Introduzca los tambores minifix [C] en los orificios de las piezas 2 y 5 y gírelas hasta que encajen. 2 - Pegue los adhesivos [R] en los tambores.</p> <p>1 - Fit part 6 into parts 2 and 5. Fit the minifix drums [C] into the holes in parts 2 and 5 and turn until they lock. 2 - Stick the stickers [R] onto the drums.</p> 	<p><b>PASSO 07</b> <b>PASO 07</b> <b>STEP 07</b></p> <p>1 - Posicione as dobradiças [M] nas portas 7 e fixe-as com os parafusos [PP]. 2 - Alinhe os puxadores [S] nos furos das portas e fixe-os com os parafusos [W].</p> <p>1 - Coloque las bisagras [M] en las puertas 7 y fijelas con los tornillos [PP]. 2 - Alinee las manillas [S] en los orificios de las puertas y fijelas con los tornillos [W].</p> <p>1 - Position the hinges [M] on the doors 7 and secure them with the screws [PP]. 2 - Align the handles [S] in the holes in the doors and secure them with the screws [W].</p> 
<p><b>PASSO 02</b> <b>PASO 02</b> <b>STEP 02</b></p> <p>1 - Fixe os parafusos minifix [B] na peça 6. 2 - Alinhe os pés [PE] nos furos da peça 1 e fixe-os com os parafusos [PY].</p> <p>1 - Fije los tornillos minifix [B] a la pieza 6. 2 - Alinee los calzos [PE] en los orificios de la pieza 1 y fijelos con los tornillos [PY].</p> <p>1 - Attach the minifix screws [B] to part 6. 2 - Align the feet [PE] in the holes in part 1 and secure them with the screws [PY].</p> 	<p><b>PASSO 04</b> <b>PASO 04</b> <b>STEP 04</b></p> <p>1 - Encaixe a peça 1 nas peças 2 e 5 e fixe-as com os parafusos [Y].</p> <p>1 - Coloque la pieza 1 en las piezas 2 y 5 y fijelas con los tornillos [Y].</p> <p>1 - Fit part 1 to parts 2 and 5 and secure them with the [Y] screws.</p> 	<p><b>PASSO 06</b> <b>PASO 06</b> <b>STEP 06</b></p> <p><b>Antes de fixar os fundos, verifique o esquadro do produto.</b> 1 - Alinhe os fundos 8, como na imagem abaixo, e fixe-os utilizando os pregos [D]. Na junção entre um fundo e o outro, utilize os fixadores [E] junto com os pregos [D].</p> <p><b>Antes de fijar los fondos, compruebe que el producto esté a esquadra.</b> 1 - Alinee los fondos 8, como en la imagen inferior, y fijelos con los clavos [D]. Utilice las fijaciones [E] junto con los clavos [D] en la unión entre un fondo y el otro.</p> <p><b>Before attaching the bottoms, check that the product is square.</b> 1 - Align the bottoms 8, as in the image below, and fix them using the nails [D]. Use the fasteners [E] together with the nails [D] at the junction between one bottom and the other.</p> 	<p><b>PASSO 08</b> <b>PASO 08</b> <b>STEP 08</b></p> <p>1 - Para montar as portas, encaixe as dobradiças [M] nos calços [M], travando-as no parafuso indicado com o número 1. 2 - Posicione o suporte para ferro [SF] nas marcações da peça 5 e fixe-o com os parafusos [PP].</p> <p>1 - Para montar las puertas, encaje las bisagras [M] en los calzos [M], fijándolas en el tornillo indicado con el número 1. 2 - Coloque la escuadra de hierro [SF] en las marcas de la pieza 5 y fijela con los tornillos [PP].</p> <p>1 - To assemble the doors, fit the hinges [M] onto the shims [M], locking them onto the screw indicated with the number 1. 2 - Position the iron bracket [SF] on the markings on part 5 and secure it with the screws [PP].</p> 