

MESA OFFICE
ESCRITÓRIO
OFFICE DESK

VOLUME | VOLUMEN | VOLUME: 01

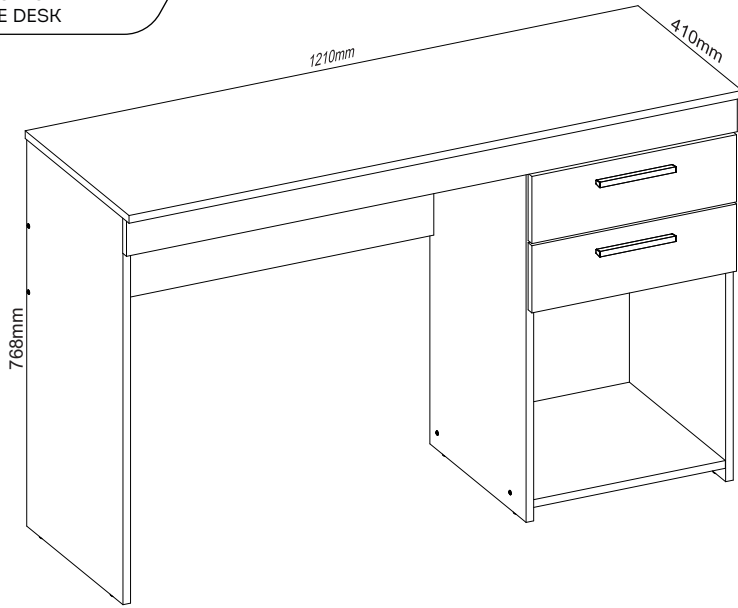

NOTÁVEL
móveis

INSTRUÇÕES:
INSTRUCCIONES:

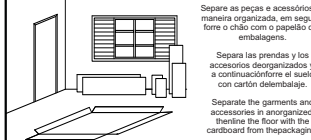

Separe as peças e acessórios de maneira organizada, em seguida forre o chão com o papelão das embalagens.

Separe las prendas y los accesorios deorganizados y a continuaciónforre el suelo con cartón deembalaje.

Separate the garments and accessories in anorganized, thenline the floor with the cardboard from thepackaging.

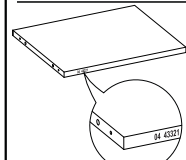

A marcação do número de lote e código da peça que aparece nas fitas de bordas é facilmente removida com pano umedecido no álcool.

El marcado del número de lote y código de pieza que aparece en el borde elimina fácilmente con un pañoco con agua humedecido en alcohol.

The marking of the batch number and part code that appears on their easily removedwith a cloth dampened in alcohol.

FERRAMENTAS NECESSÁRIAS (NÃO INCLUSAS)
HERRAMIENTAS NECESARIAS (NO INCLUIDO)
TOOLS NEEDED (NOT INCLUDED)

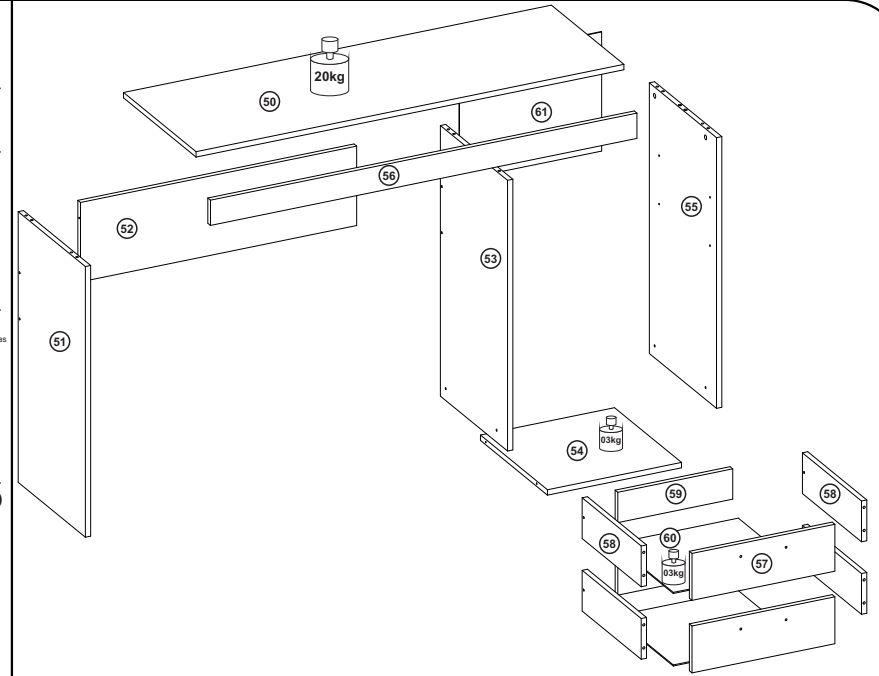

TERMO DE GARANTIA | TÉRMINO DE GARANTIA | WARRANTY TERM

Sr. Montador, favor conferir as peças antes da montagem, pois só efetuamos a troca do produto antes de ser montado. Garantimos este produto contra eventuais defeitos de fabricação por um período de (90) dias, conforme prevista no artigo 26 do Código do Consumidor a contar a partir da entrega do produto comprovado pela nota fiscal. Constatado o defeito de fabricação o consumidor(a) deverá solicitar assistência técnica através do estabelecimento da compra tendo em mãos a etiqueta do produto com o número do lote.

Este termo de garantia será anulado e sem efeito na ocorrência das seguintes hipóteses:

- O peso suportado por cada prateleira deverá obedecer os valores indicados na ilustração;
- Não forem cumpridas as recomendações de montagem contidas neste manual;
- O defeito apresentado for causado pelo proprietário ou terceiros;
- Armazenamento do móvel em locais impróprios;
- Todo e qualquer recorte ou alteração no móvel;
- Manuseio e transporte do móvel de maneira inadequada.

Señor ensamblador, favor conferir las piezas antes del montaje, pues sólo cambiamos los productos antes de ensamblados. Esta garantía se ejerce dentro del periodo en el presente documento, con la presentación de este certificado y la factura. Si se detecta un defecto de fabricación, el consumidor debe solicitar asistencia técnica en el lugar de compra con la etiqueta del producto y el número de lote. Esta garantía quedará anulada y sin efecto en los siguientes casos:

- El peso soportado por cada balda debe respetar los valores indicados en la ilustración;
- No se siguen las recomendaciones de montaje contenidas en este manual;
- El defecto es causado por el propietario o por terceros;
- El almacenamiento del mueble en lugares inadecuados;
- Cualquier corte o alteración en el mueble - Manipulación y transporte inadecuados del mueble.

Mr. Assembler, please check parts before assembling. We only replace products before put together. This warranty shall be applied within the time limits specified herein, by presentation of this certificate and invoice. If a manufacturing defect is found, the consumer must request technical assistance from the place of purchase, holding the product label with the batch number. This warranty will be null and void in the following cases:

- The weight supported by each shelf must comply with the values shown in the illustration;
- The assembly recommendations contained in this manual are not complied with;
- The defect is caused by the owner or third parties;
- Storage of the furniture in inappropriate places;
- Any cutting or alterations to the furniture;
- Improper handling and transportation of the furniture.

CONSERVAÇÃO E LIMPEZA | CUIDADO Y LIMPIEZA | UPKEEP AND CLEANING



Não utilize produtos abrasivos como álcool e detergentes, como também esponjas rígidas ou palhas de aço na limpeza dos móveis.

Do not use abrasives such as alcohol and detergent, tough soaker also steel wool to clean the furniture.

No use limpiadores abrasivos como alcohol y detergentes, así como esponjas rígidas o lana de acero para limpiar los muebles.



Proteja a superfície do móvel de objetos que transmitam calor ou umidade.

Protect the surface of the furniture against objects that can pass heat and humidity.

Proteja la superficie del mueble de objetos que transmitan calor o humedad.



Evitar o contato de água e produto de limpeza com o rodapé do produto, pois poderá danificá-lo.

Avoid the contact of water and cleaning products with baseboard, cause it should damage your product.

Evitar el contacto con agua y producto de limpieza con el rodapié del producto, pues poderá dañarlo.



Procure sempre utilizar flanela limpa e seca para limpeza.

Try always to use a clean and dry flannel to cleaning.

Busque siempre utilizar flanela limpia y seca para la limpieza.

Data de atualização: 08/12/2025

RÉGUA EM TAMANHO REAL | REGLA EN TAMAÑO REAL | RULER IN ACTUAL SIZE

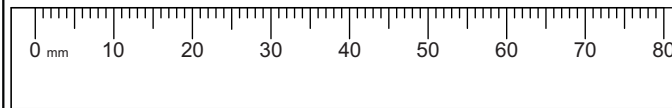

Este produto possui vídeo de montagem.
Acesse o QR Code e assista.

Este producto tiene un video de montaje.
Acceda al código QR y mírelo.

This product includes an assembly video.
Scan the QR Code to watch it.

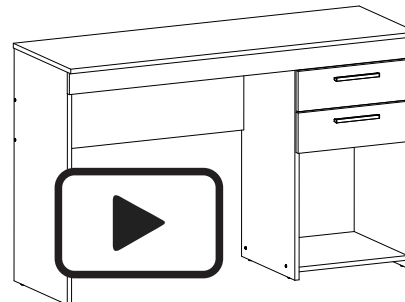

RELAÇÃO DE PEÇAS | LISTA DE PIEZAS | PARTS LIST











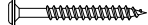

Nº PEÇA NR. ITEM	DESCRIÇÃO DESCRIPCIÓN DESCRIPTION	MATERIAL	COD PEÇA COD PIEZA PART CODE	QTDE. QTY.	COMP. LARGO LENGTH	LARG ANCHO WIDTH	ESP ESP THICK
50	TAMPO SUPERIOR CUBIERTA SUPERIOR UPPER TOP	MDP	41279-50	1	1210	410	15
51	LATERAL ESQUERDA LATERAL IZQUIERDA LEFT SIDE	MDP	41280-51	1	750	380	15
52	SUPOORTE TRAS. SOPORTE TRASERO REAR SUPPORT	MDP	41281-52	1	781	220	15
53	DIVISÓRIA CENT. DIVISION CENTRAL CENTRAL DIVISORY	MDP	41282-53	1	750	380	15
54	BASE INFERIOR BASE INFERIOR LOWER BASE	MDP	41283-54	1	379	379	15
55	LATERAL DIREITA LATERAL DERECHA RIGHT SIDE	MDP	41284-55	1	750	380	15
56	VISTA SUPERIOR VISTA SUPERIOR FRONTAL VIEW	MDP	41285-56	1	1206	70	15
57	FRENTE GAVETA FRONTAL CAJÓN DRAWER FRONT	MDP	41286-57	2	404	130	15
58	LATERAL GAVETA LATERAL CAJÓN DRAWER SIDE	MDP	41289-58	4	334	113	15
59	TRASEIRO GAVETA TRASERO CAJÓN REAR DRAWER	MDP	41287-59	2	325	84	15
60	FUNDO GAVETA FONDO CAJÓN DRAWER BOTTOM	HDF	41288-60	2	338	353	3
61	FUNDO INFERIOR FONDO INFERIOR LOWER BOTTOM	HDF	41289-61	1	330	402	3
62	KIT ACESSÓRIO KIT ACCESORIOS ACCESSORIES SET	-	41145-62	1	-	-	-

ACOMPANHE A NOTÁVEL MÓVEIS NAS REDES SOCIAIS.
SIGA EL NOTAVEL MOVEIS EN LAS REDES SOCIALES.
FOLLOW THE NOTAVEL MOVEIS ON THE SOCIAL NETWORKS

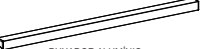

 /NOTAVELMOVEIS
 @NOTAVELMOVEIS

RELAÇÃO DE FERRAGENS | LISTA DE HARDWARE | LIST OF HARDWARE

A 14  6.0x30mm CAVILHA MADEIRA CLAVIJA MADERA WOODEN DOWEL CÓDIGO:270 CODIGO:270	PP 40  3.5x12mm PARAFUSO CABEÇA CHATA TORNILLO CABEZA PLANA FLAT HEAD SCREW CÓDIGO:2202 CODIGO:2202	W 04  3.5x25mm PARAFUSO CABEÇA CHATA TORNILLO CABEZA PLANA FLAT HEAD SCREW CÓDIGO:2 CODIG:2	PH 12  3.5x40mm PARAFUSO CABEÇA FLANGEADA TORNILLO DE CABEZA EMBRIDADADA FLANGED HEAD SCREW CÓDIGO:1572 CODIGO:1572	D 40  2.0x24mm PREGO CLAVO NAIL CÓDIGO:268 CODIGO:268	B 06  5.0x31mm PARAFUSO MINIFIX TORNILLO MINIFIX MINI-FIX SCREW CÓDIGO:324 CODIGO:324
R 06  TAPA FURO ADESIVO BOLSILLO ADESIVO ADHESIVE HOLE POCKET CÓDIGO:119 CODIGO:119	C 06  TAMBOR MINIFIX BARRIL MINIFIX CÓDIGO:286 CODIGO:286	L 06  SAPATA PLÁSTICA ZAPATO DE PLÁSTICO PLASTIC SHOE CÓDIGO:250 CODIGO:250	TA 04  CANTONEIRA 2 FURROS SOPORTE ANGULAR DE 2 ORIFICIOS 2 HOLE ANGLE BRACKET CÓDIGO:1916 CODIGO:1916	TT 04  CANTONEIRA 4 FURROS SOPORTE ANGULAR DE 4 ORIFICIOS 4 HOLE ANGLE BRACKET CÓDIGO:45 CODIGO:45	SC 01  COLA SACHE SOBRE DE COLA COLA SACHET CÓDIGO:40 CODIGO:40
S 02  PUXADOR ALUMÍNIO MANIJA DE ALUMÍNIO ALUMINUM HANDLE 128mm CÓDIGO:1354 CODIGO:1354	N 02  PAR DE CORREDIÇAS COMUM PAR DE CORREDERAS ESTÁNDAR PAIR OF STANDARD RUNNERS 350mm CÓDIGO:313 CODIGO:313				

MONTAGEM | MONTAJE | ASSEMBLY

PASSO 01 1 - Insira as cavilhas [A] nas peças 51, 53 e 55.
PASO 01 2 - Posicione as corrediças [N] nas marcações das peças 53 e 55 e fixe-as com os parafusos [PP].
STEP 01 Utilize os furos indicados na figura abaixo para a fixação.

1 - Inserte los pasadores [A] en las piezas 51, 53 y 55.
2 - Coloque las guías [N] en las marcas de las piezas 53 y 55 y fijelas con los tornillos [PP]. Utilice los orificios indicados en la figura siguiente para la fijación.

1 - Insert the pins [A] into parts 51, 53, and 55.
2 - Position the slides [N] on the markings on parts 53 and 55 and secure them with screws [PP]. Use the holes shown in the figure below for fastening.

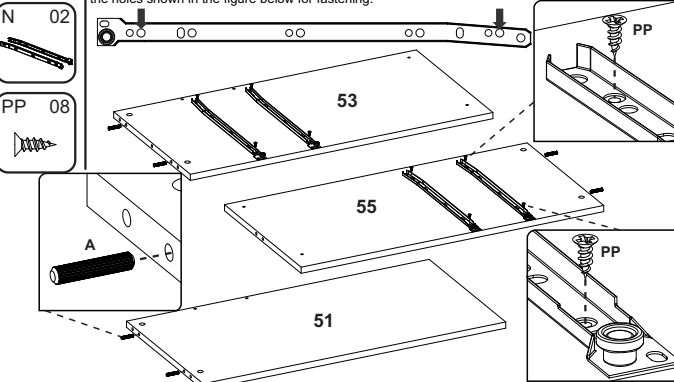

PASSO 03 1 - Insira as cavilhas [A] nas peças 58.
PASO 03 2 - Fixe as peças 58 na peça 59 utilizando os parafusos [PH]. Caso necessário, transpassar o parafuso [PH] pelo pré furo da peça 58 antes de fixá-la.
STEP 03

1 - Inserte los pasadores [A] en las piezas 58.
2 - Fije las piezas 58 a la pieza 59 utilizando los tornillos [PH]. Si es necesario, pase el tornillo [PH] por el orificio pretaladrado de la pieza 58 antes de fijarla.

1 - Insert the pins [A] into parts 58.
2 - Secure parts 58 to part 59 using screws [PH]. If necessary, pass the screw [PH] through the pre-drilled hole in part 58 before securing it.

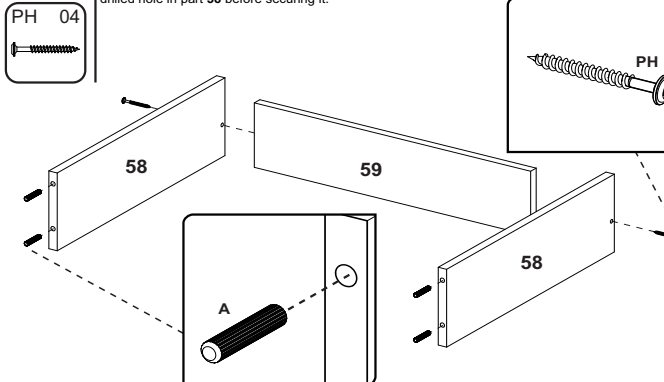

PASSO 05 1 - Encaixe o fundo 60 no canal da peça 57 e alinhe-o nas peças 58 e 59. Em seguida fixe o fundo 60 nas peças 58 e 59 com os pregos [D].
PASO 05 2 - Encaixe a corrediça [N] na frente da gaveta e no fundo, fixe-as com os parafusos [PP].
STEP 05

1 - Encaje la parte inferior 60 en el canal de la pieza 57 y alinéela con las piezas 58 y 59. A continuación, fije la parte inferior 60 a las piezas 58 y 59 con los clavos [D].
2 - Coloque la guía [N] en la parte delantera del cajón y en la parte inferior, y fijela con los tornillos [PP].

1 - Fit the bottom 60 into the channel of part 57 and align it with parts 58 and 59. Then secure the bottom 60 to parts 58 and 59 with the nails [D].
2 - Place the slide [N] against the front of the drawer and secure it to the bottom with the screws [PP].

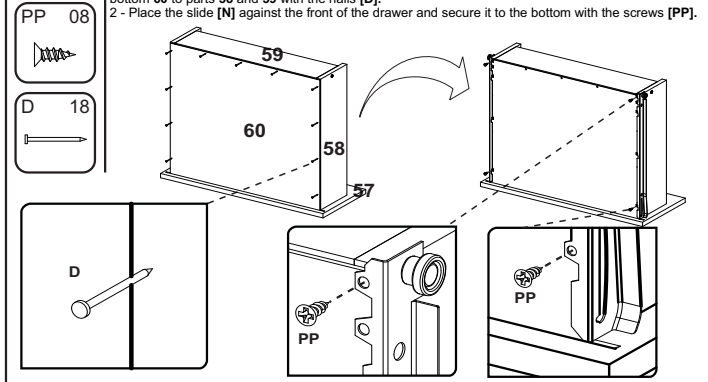

PASSO 02 1 - Fixe os minifix [B] na peça 50.
PASO 02 1 - Fije los minifix [B] en la pieza 50.
STEP 02

1 - Secure the minifixes [B] to part 50.

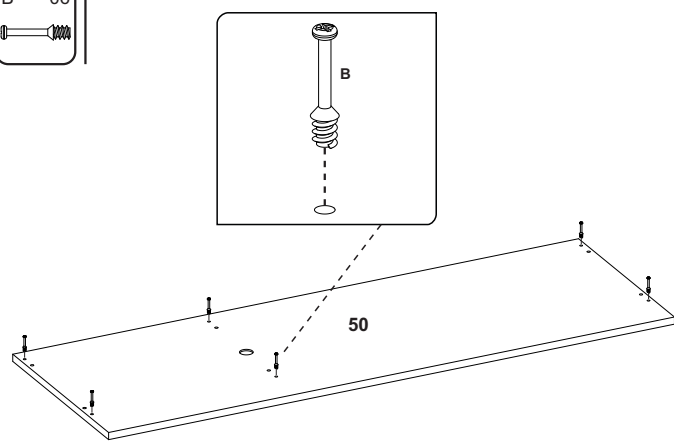

PASSO 04 1 - Passe a cola [SC] nos furos da peça 57 e encaixe-a no conjunto montado no passo anterior.
PASO 04 2 - Fixe as peças 58 na peça 57 utilizando as cantoneiras [TA] e os parafusos [PP].
STEP 04

1 - Aplique el pegamento [SC] en los orificios de la pieza 57 y encájela en el conjunto montado en el paso anterior.
2 - Fije las piezas 58 a la pieza 57 utilizando las escuadras [TA] y los tornillos [PP].

1 - Apply glue [SC] to the holes in part 57 and fit it into the assembly assembled in the previous step.
2 - Secure parts 58 to part 57 using angle brackets [TA] and screws [PP].

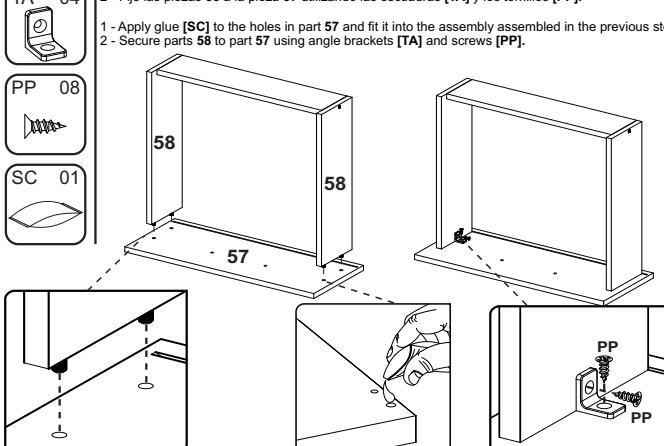

PASSO 06 1 - Alinhe os puxadores [S] nos furos das frentes de gaveta e fixe-os com os parafusos [W].
PASO 06 1 - Alinee los tiradores [S] en los orificios de los frentes de los cajones y fijelos con los tornillos [W].
STEP 06

1 - Align the handles [S] in the holes in the drawer fronts and secure them with the screws [W].

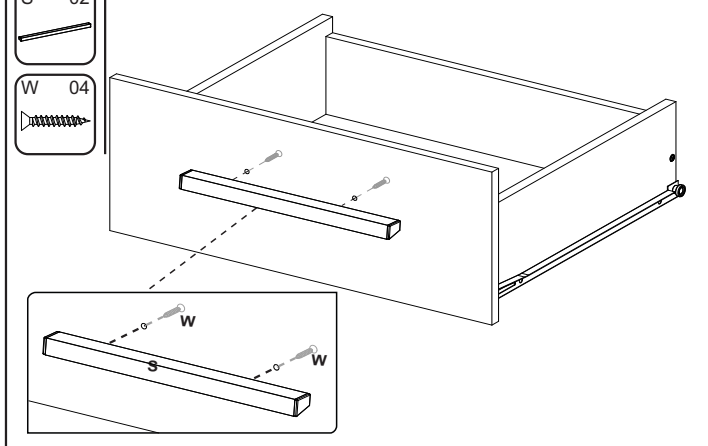

PASSO 07 1 - Fixe as peças **52** e **54** na peça **53**, utilizando os parafusos **[PH]**.

PASO 07
STEP 07

1 - Fije las piezas **52** y **54** a la pieza **53** utilizando los tornillos **[PH]**.

1 - Secure parts **52** and **54** to part **53** using screws **[PH]**.

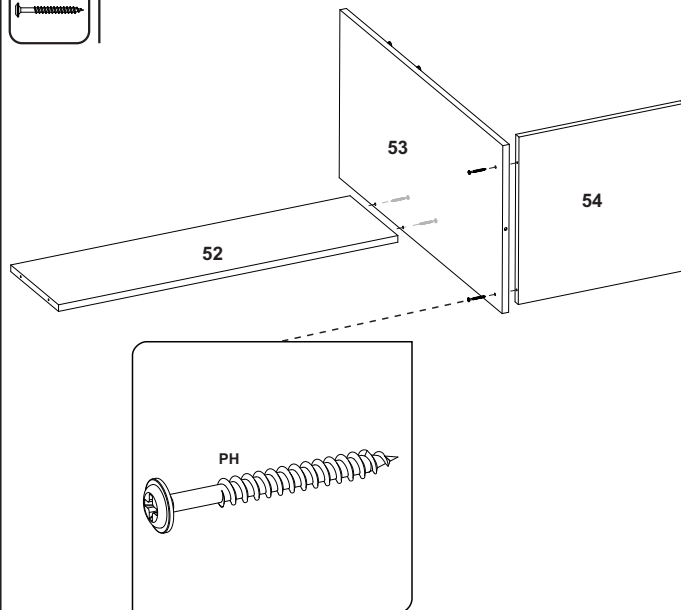

PASSO 09 1 - Encaixe a peça **50** nas peças **51**, **53** e **55**. Em seguida, encaixe os tambores **[C]** nos furos das peças **51**, **53** e **55**, e gire até travar.
2 - Cole os adesivos **[R]** sobre os tambores.

PASO 09
STEP 09

1 - Encaje la pieza **50** en las piezas **51**, **53** y **55**. A continuación, encaje los tambores **[C]** en los orificios de las piezas **51**, **53** y **55**, y gírelos hasta que encajen.
2 - Pegue las pegatinas **[R]** sobre los tambores.

1 - Fit part **50** into parts **51**, **53**, and **55**. Then fit the drums **[C]** into the holes in parts **51**, **53**, and **55**, and turn until they lock into place.
2 - Stick the stickers **[R]** onto the drums.

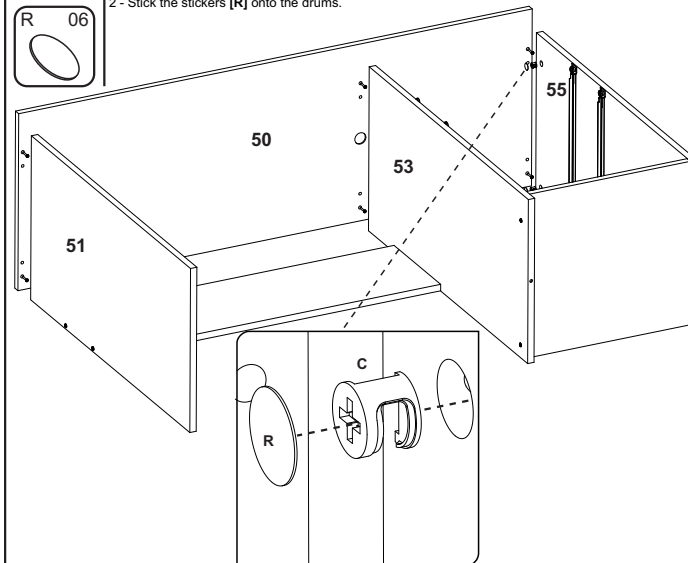

PASSO 11 **Antes de fixar o fundo, verifique o esquadro do produto.**
1 - Alinhe o fundo **61** nas peças **50**, **53** e **55**, como na imagem abaixo, e fixe-o com os pregos **[D]**.

PASO 11
STEP 11

Antes de fijar el fondo, compruebe la escuadra del producto.

1 - Alinee el fondo **61** con las piezas **50**, **53** y **55**, como se muestra en la imagen siguiente, y fíjelo con los clavos **[D]**.

Before securing the bottom, check the squareness of the product.

1 - Align the bottom **61** with parts **50**, **53**, and **55**, as shown in the image below, and secure it with nails **[D]**.

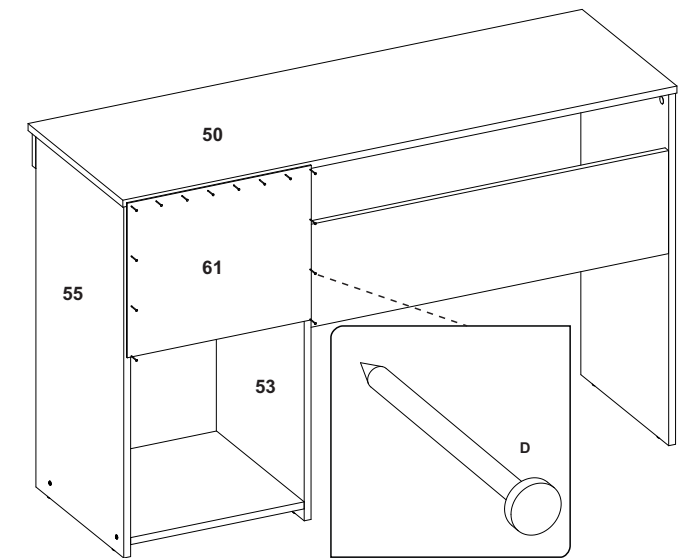

PASSO 08 1 - Fixe as peças **51** e **55** nas peças **52** e **54**, utilizando os parafusos **[PH]**.

PASO 08
STEP 08

1 - Fije las piezas **51** y **55** a las piezas **52** y **54** utilizando los tornillos **[PH]**.

1 - Secure parts **51** and **55** to parts **52** and **54** using screws **[PH]**.

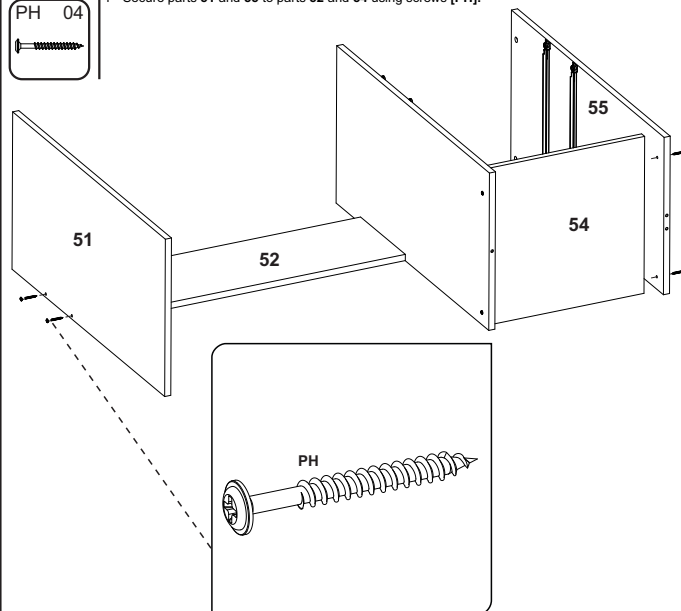

PASSO 10 1 - Alinhe a peça **56** nas peças **50**, **51**, **53** e **55** e fixe-a utilizando as cantoneiras **[TT]** e os parafusos **[PP]**.

PASO 10
STEP 10

2 - Fixe as sapatas **[L]** na peças **51**, **53** e **55** utilizando os pregos **[D]**.

1 - Alinee la pieza **56** con las piezas **50**, **51**, **53** y **55** y fíjela utilizando las escuadras **[TT]** y los tornillos **[PP]**.
2 - Fije las zapatas **[L]** en las piezas **51**, **53** y **55** utilizando los clavos **[D]**.

1 - Align part **56** with parts **50**, **51**, **53**, and **55** and secure it using the angle brackets **[TT]** and screws **[PP]**.
2 - Secure the shoes **[L]** to parts **51**, **53**, and **55** using nails **[D]**.

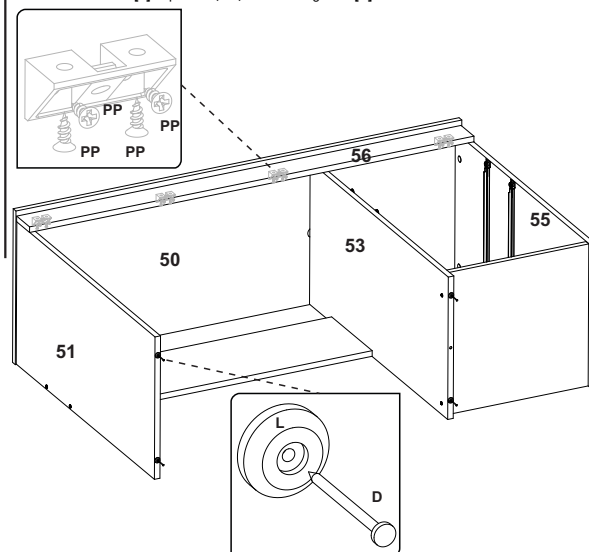

PASSO 12 1 - Encaixe as gavetas no produto, através das corredeiras.

PASO 12
STEP 12

1 - Encaje los cajones en el producto mediante las guías.

1 - Fit the drawers into the product using the slides.

