

BANCADA NT1385
BANCO NT1385
NT1385 BENCH

VOLUME | VOLUMEN | VOLUME: 01

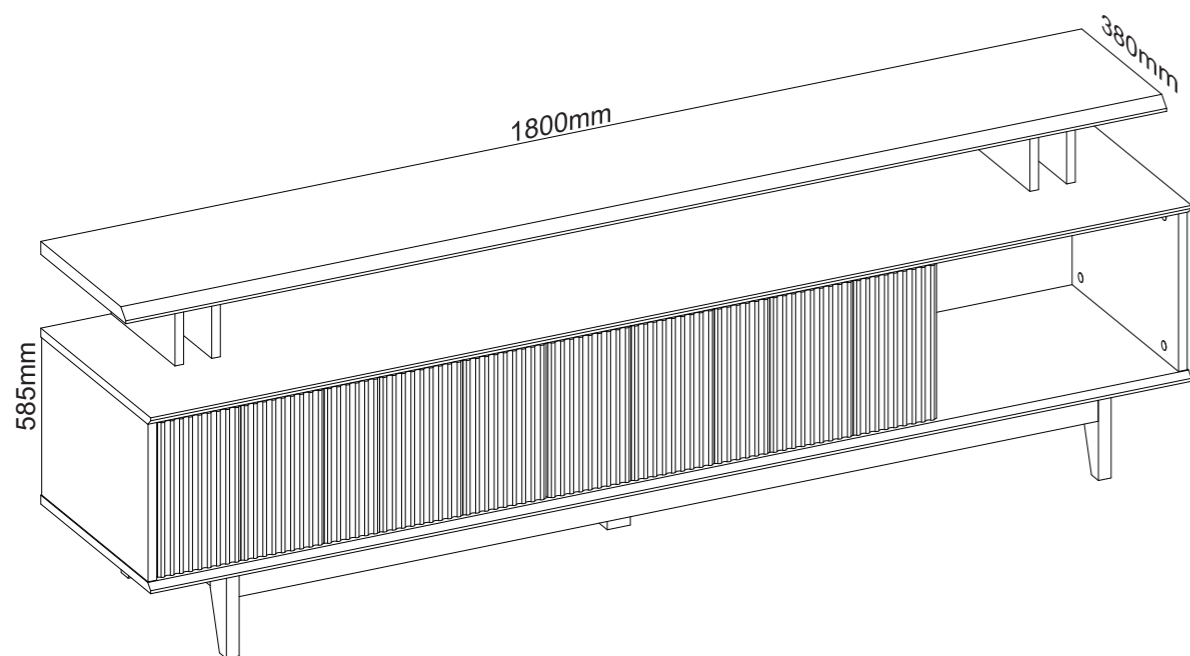

NOTÁVEL
móveis

INSTRUÇÕES:
INSTRUCTIONS:
INSTRUCCIONES:

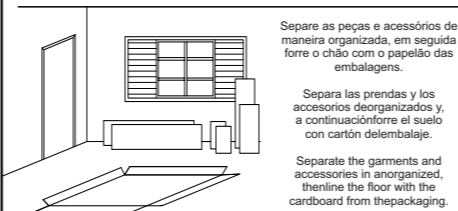

Separe as peças e acessórios de maneira organizada, em seguida forre o chão com o papelão das embalagens.

Separa las prendas y los accesorios deorganizados y, a continuaciónforre el suelo con cartón deembalaje.

Separate the garments and accessories in anorganized, thenline the floor with the cardboard from thepackaging.

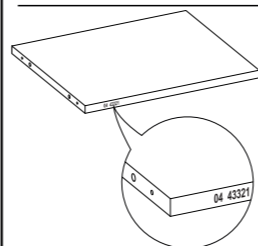

A marcação do número de lote e código da peça que aparece nas fitas de bordas é facilmente removida com pano umedecido no álcool.

El marcado del número de lote y código de pieza que aparece en else elimina fácilmente con un pañocon un paño humedecido en alcohol.

The marking of the batch number and part code that appears on their easily removedwith a cloth dampened in alcohol.

FERRAMENTAS NECESSÁRIAS (NÃO INCLUSAS)
HERRAMIENTAS NECESARIAS (NO INCLUIDO)
TOOLS NEEDED (NOT INCLUDED)

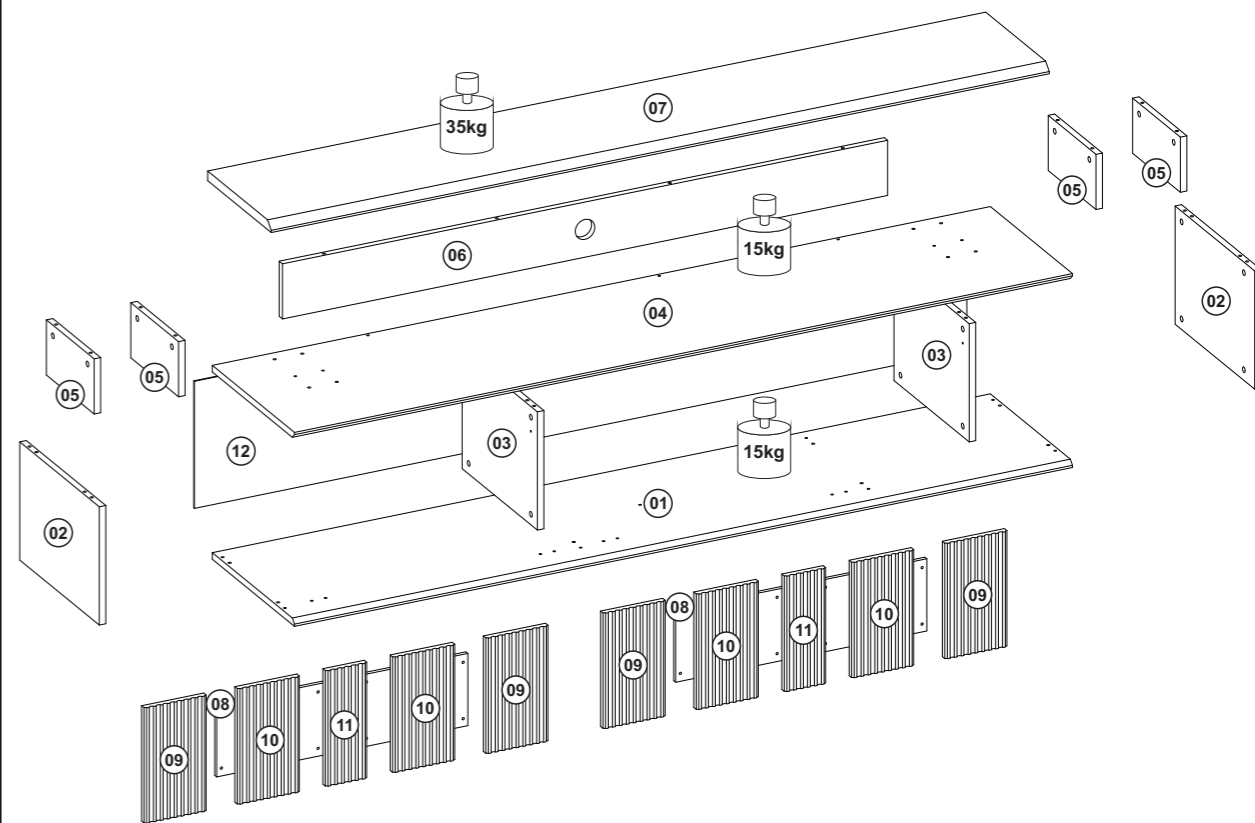
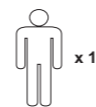

TERMO DE GARANTIA | TÉRMINO DE GARANTIA | WARRANTY TERM

Sr. Montador, favor conferir as peças antes da montagem, pois só efetuamos a troca do produto antes de ser montado. Garantimos este produto contra eventuais defeitos de fabricação por um período de (90) dias, conforme prevista no artigo 26 do Código do Consumidor a contar a partir da entrega do produto comprovado pela nota fiscal. Constatado o defeito de fabricação o consumidor(a) deverá solicitar assistência técnica através do estabelecimento da compra tendo em mãos a etiqueta do produto com o número do lote. Este termo de garantia será anulado e sem efeito na ocorrência das seguintes hipóteses:
- O peso suportado por cada prateleira deverá obedecer os valores indicados na ilustração;
- Não forem cumpridas as recomendações de montagem contidas neste manual;
- O defeito apresentado for causado pelo proprietário ou terceiros;
- Armazenamento do móvel em locais impróprios;
- Todo e qualquer recorte ou alteração no móvel;
- Manuseio e transporte do móvel de maneira inadequada.

Señor ensamblador, favor conferir las piezas antes del montaje, pues sólo cambiamos los productos antes de ensamblados. Esta garantía se ejerce dentro del periodo en el presente documento, con la presentación de este certificado y la factura. Si se detecta un defecto de fabricación, el consumidor debe solicitar asistencia técnica en el lugar de compra con la etiqueta del producto y el número de lote. Esta garantía quedará anulada y sin efecto en los siguientes casos:
- El peso soportado por cada balda debe respetar los valores indicados en la ilustración;
- No se siguen las recomendaciones de montaje contenidas en este manual;
- El defecto es causado por el propietario o por terceros;
- El almacenamiento del mueble en lugares inadecuados
- Cualquier corte o alteración en el mueble - Manipulación y transporte inadecuados del mueble.

Mr. Assembler, please check parts before assembling. We only replace products before put together. This warranty shall be applied within the time limits specified herein, by presentation of this certificate and invoice. If a manufacturing defect is found, the consumer must request technical assistance from the place of purchase, holding the product label with the batch number. This warranty will be null and void in the following cases:
- The weight supported by each shelf must comply with the values shown in the illustration;
- The assembly recommendations contained in this manual are not complied with;
- The defect is caused by the owner or third parties;
- Storage of the furniture in inappropriate places;
- Any cutting or alterations to the furniture;
- Improper handling and transportation of the furniture.

ACESSÓRIOS EM TAMANHO REAL | ACCESORIOS DE TAMAÑO NATURAL | LIFE-SIZE ACCESSORIES

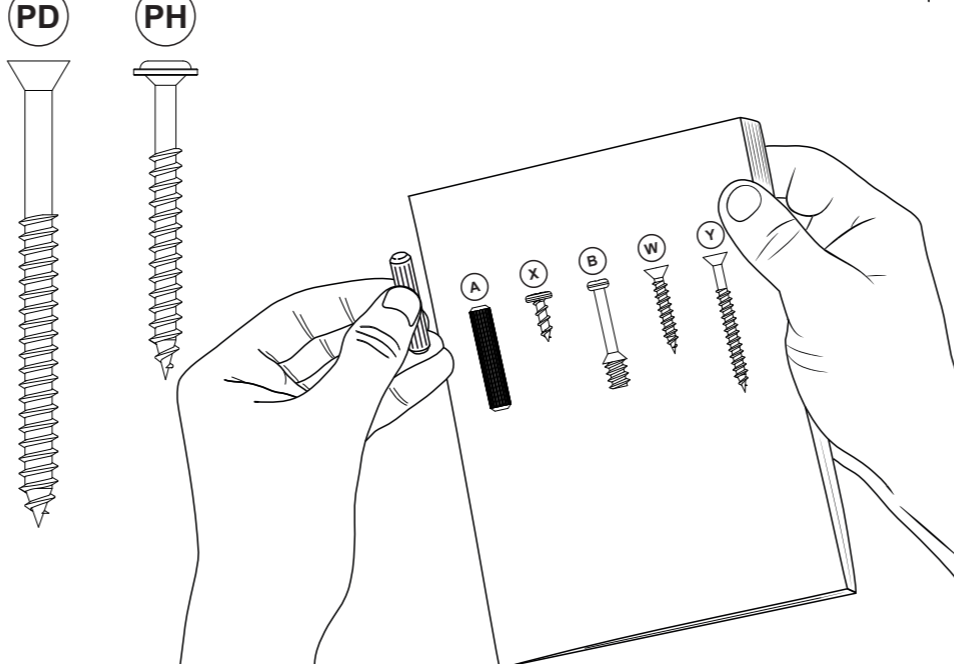
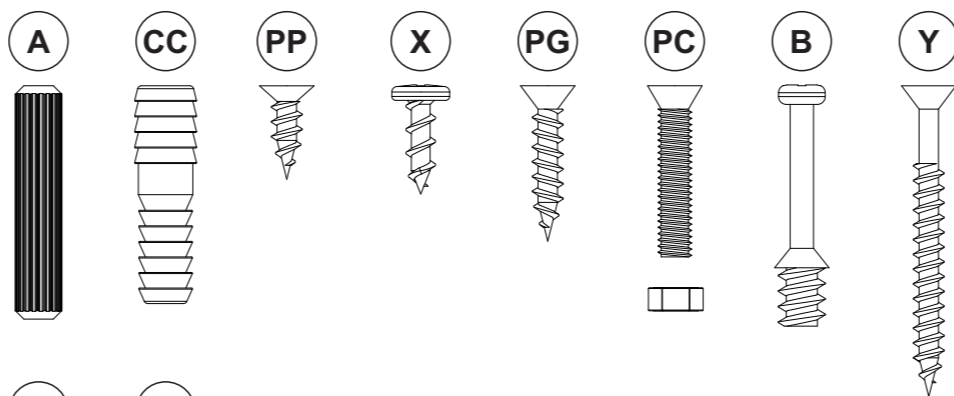

RELAÇÃO DE PEÇAS | LISTA DE PIEZAS | PARTS LIST

Nº PEÇA NR. PIEZA ITEM	DESCRIÇÃO DESCRIPCIÓN DESCRIPTION	MATERIAL	COD PEÇA COD PIEZA PART CODE	QTDE CTD. QTY.	COMP. LARGO LENGTH	LARG ANCHO WIDTH	ESP ESP THICK
1	BASE INFERIOR BASE INFERIOR LOWER BASE	MDF	70419-01	1	1800	380	15
2	LATERAL DIZESQ LADO DER/IZQ RIGHT/LEFT SIDE	MDF	70420-02	2	268	368	15
3	DIVISORIA INFERIOR DIVISION INFERIOR LOWER DIVISION	MDF	70421-03	2	268	348	15
4	TAMPO INFERIOR CUBIERTA INFERIOR LOWER TOP	MDF	70422-04	1	1800	380	15
5	DIVISORIA SUP DIVISION SUPERIOR UPPER DIVISION	MDF	70423-05	4	221	125	15
6	SUORTE SOPORTE SUPPORT	MDF	70424-06	1	1400	125	15
7	TAMPO SUPERIOR CUBIERTA SUPERIOR UPPER TOP	MDP	70425-07	1	1800	294	22
8	TRAVA BLOQUEO LOCK	MDF	70426-08	2	582	164	9
9	MOLDURA MOLDURA FRAME	MDF	2967	4	262	144	15
10	MOLDURA MOLDURA FRAME	MDF	2966	4	262	144	15
11	MOLDURA MOLDURA FRAME	MDF	2965	2	262	96	15
12	FUNDO FONDO BOTTOM	HDF	70427-12	1	1787	288	3
-	RODAPÉ FRO RODAPÉ FRONT FRONT SKIRTING BOARD	-	2742	1	1486	40	20
-	RODAPÉ TRA RODAPÉ TRASERO REAR SKIRTING BOARD	-	2953	1	1486	40	20
-	RODAPÉ LATERAL RODAPÉ LADO SIDE SKIRTING BOARD	-	2741	2	252	40	20
-	PÉ DIREITO PIE DERECHO RIGHT FOOT	-	2950	2	-	-	-
-	PÉ ESQUERDO PIE IZQUIERDO LEFT FOOT	-	2951	2	-	-	-
-	PÉ QUADRADO PIE CUADRADO SQUARE FOOT	-	2952	1	-	-	-
13	KIT ACESSÓRIO KIT ACCESORIOS ACCESSORIES SET	-	70428-13	-	-	-	-

CONSERVAÇÃO E LIMPEZA | CUIDADO Y LIMPIEZA | UPKEEP AND CLEANING

- Não utilize produtos abrasivos como álcool e detergentes, como também esponjas rígidas ou palhas de aço na limpeza dos móveis.
Do not use abrasives such as alcohol and detergent, taugh soaker also steel wool to clean the furniture.
No use limpiadores abrasivos como alcohol y detergentes, así como esponjas rígidaso lana de acero para limpiar los muebles.
- Proteja a superfície do móvel de objetos que transmitam calor ou umidade.
Protect the surface of the furniture against objects that can pass heat and humidity.
Proteja la superficie del mueble de objetos que transmitan calor o humedad.
- Evitar o contato de água e produto de limpeza com o rodapé do produto, pois poderá danificá-lo.
Avoid the contact of water and cleaning products with baseboard, cause it should damage your product.
Evitar el contacto con agua y producto de limpieza con el rodapié del producto, pues poderá dañar.
- Procure sempre utilizar flanela limpa e seca para limpeza.
Try always to use a clean and dry flannel to cleaning.
Busque siempre utilizar franela limpia y seca para la limpieza.

ACOMPANHE A NOTÁVEL MÓVEIS NAS REDES SOCIAIS.
SIGA EL NOTAVEL MOVEIS EN LAS REDES SOCIALES.
FOLLOW THE NOTAVEL MOVEIS ON THE SOCIAL NETWORKS



/NOTAVELMOVEIS



@NOTAVELMOVEIS

Data de atualização: 13/02/2026

RELAÇÃO DE FERRAGENS | LISTA DE HARDWARE | LIST OF HARDWARE

A 24 6,0x30mm CAVILHA MADEIRA CLAVIJA MADERA WOODEN DOWEL CÓDIGO:270 CODIGO:270 CODE:270	CC 12 6,0x8,0x28mm CAVILHA PLÁSTICA ESCALONADA TACO DE PLÁSTICO ESCALONADO STEPPED PLASTIC DOWEL CÓDIGO:275 CODIGO:275 CODE:275	PP 04 3,5x12mm PARAFUSO CABEÇA CHATA TORNILLO CABEÇA PLANA FLAT HEAD SCREW CÓDIGO:2202 CODIGO:2202 CODE:2202	PG 40 3,5x20mm PARAFUSO CABEÇA CHATA TORNILLO CABEÇA PLANA FLAT HEAD SCREW CÓDIGO:1 CODIGO:1 CODE:1	Y 07 3,5x40mm PARAFUSO CABEÇA CHATA TORNILLO CABEÇA PLANA FLAT HEAD SCREW CÓDIGO:4 CODIGO:4 CODE:4	PH 08 3,5x40mm PARAFUSO CABEÇA FLANGEADA TORNILLO DE CABEÇA EMBRIDADA FLANGED HEAD SCREW CÓDIGO:1572 CODIGO:1572 CODE:1572
X 36 4,0x12mm PARAFUSO CABEÇA PANELA TORNILLO CABEÇA SARTEN PAN HEAD SCREW CÓDIGO:13 CODIGO:13 CODE:13	PD 01 4,5x60mm PARAFUSO CABEÇA CHATA TORNILLO CABEÇA PLANA FLAT HEAD SCREW CÓDIGO:11 CODIGO:11 CODE:11	PC 08 5,0x22mm PARAFUSO CABEÇA CHATA COM PORCA TORNILLO DE CABEÇA PLANA CON TUERCA FLAT HEAD SCREW WITH NUT CÓDIGO:6/7 CODIGO:6/7 CODE:6/7	B 24 5,0x31mm PARAFUSO MINIFIX TORNILLO MINIFIX MINI-FIX SCREW CÓDIGO:324 CODIGO:324 CODE:324	C 24 TAMBOR MINIFIX BARRIL MINIFIX MINI-FIX BARREL CÓDIGO:286 CODIGO:286 CODE:286	R 25 TAPA FURO ADESIVO BOLSILLO ADHESIVO ADHESIVE HOLE POCKET CÓDIGO:119 CODIGO:119 CODE:119
D 32 2,0x24mm PREGO CLAVO NAIL CÓDIGO:268 CODIGO:268 CODE:268	PS 01 PASSA FIO PASE DE CABLES THREAD GUIDE CÓDIGO:1098 CODIGO:1098 CODE:1098	CM 05 CANTONEIRA 2 FURROS SOPORTE ANGULAR DE 2 ORIFICIOS 2 HOLE ANGLE BRACKET CÓDIGO:2014 CODIGO:2014 CODE:2014	EE 04 SUPORTE DE FIXAÇÃO SOPORTE DE FIJACIÓN FIXING BRACKET CÓDIGO:247 CODIGO:247 CODE:247	F 02 FACHO TOQUE PULSADOR MAGNÉTICO MAGNETIC PUSH LATCH CÓDIGO:1771 CODIGO:1771 CODE:1771	Z 02 PISTÃO A GÁS PISTÓN DE GAS GAS PISTON CÓDIGO:2251 CODIGO:2251 CODE:2251
M 04 DOBRADIÇA SUPER CURVA BISAGRA SUPER CURVADA SUPER CURVED HINGE CÓDIGO:280 CODIGO:280 CODE:280					

MONTAGEM | MONTAJE | ASSEMBLY

<p>PASSO 01 PASO 01 STEP 01</p> <p>1 - Insira as cavilhas [A] nas peças 2, 3 e 5. 1 - Inserte las espigas [A] en las piezas 2, 3 y 5. 1 - Insert the dowels [A] into parts 2, 3, and 5.</p>	<p>PASSO 03 PASO 03 STEP 03</p> <p>1 - Insira as cavilhas [CC] na peça 6. 2 - Encaixe a peça 6 na peça 7. 3 - Encaixe o passa-fio [PS] na peça 6. 1 - Inserte las espigas [CC] en la pieza 6. 2 - Encaje la pieza 6 en la pieza 7. 3 - Encaje el pasa-cables [PS] en la pieza 6. 1 - Insert the dowels [CC] into part 6. 2 - Fit part 6 into part 7. 3 - Insert the cable pass-through [PS] into part 6.</p>	<p>PASSO 05 PASO 05 STEP 05</p> <p>1 - Encaixe a peça 4 nas peças 5. Em seguida, fixe a peça 4 nas peças 5 e 6 com os parafusos [Y]. 1 - Encaje la pieza 4 en las piezas 5. Luego, fije la pieza 4 a las piezas 5 y 6 con los tornillos [Y]. 1 - Insert part 4 into parts 5. Then, secure part 4 to parts 5 and 6 with screws [Y].</p>
<p>PASSO 02 PASO 02 STEP 02</p> <p>1 - Fixe os parafusos minifix [B] nas peças 1, 4 e 7. 1 - Fije los tornillos minifix [B] en las piezas 1, 4 y 7. 1 - Fix the minifix screws [B] into parts 1, 4, and 7.</p>	<p>PASSO 04 PASO 04 STEP 04</p> <p>1 - Encaixe as peças 5 na peça 7. Em seguida, insira os tambores minifix [C] nas peças 5 e gire até travar. 2 - Cole os adesivos [R] sobre os tambores [C]. 1 - Encaje las piezas 5 en la pieza 7. Luego, inserte los tambores Minifix [C] en las piezas 5 y gire hasta que queden bloqueados. 2 - Pegue los adhesivos [R] sobre los tambores [C]. 1 - Fit parts 5 into part 7. Then, insert the Minifix dowels [C] into parts 5 and rotate until locked. 2 - Stick the stickers [R] onto the dowels [C].</p> <p>Pode acontecer que uma de suas peças fique ao contrário; basta inverter a ordem de fixação. Puede ocurrir que una de sus piezas quede al revés; solo invierta el orden de fijación. It may happen that one of your pieces is reversed; just switch the fastening order.</p>	<p>PASSO 06 PASO 06 STEP 06</p> <p>1 - Alinhe o fecho toque [F] com as marcações da peça 4 e fixe-os com os parafusos [X]. 1 - Aline el cierre toque [F] con las marcas de la pieza 4 y fijelo con los tornillos [X]. 1 - Align the push latch [F] with the markings on part 4 and secure it with the screws [X].</p>

PASSO 07
PASO 07
STEP 07

1 - Encaixe as peças 2 e 3 na peça 4. Em seguida, insira os tambores Minifix [C] nas peças 2 e 3 e gire até travar.
2 - Cole os adesivos [R] sobre os tambores [C].

1 - Encaje las piezas 2 y 3 en la pieza 4. Luego, inserte los tambores Minifix [C] en las piezas 2 y 3 y gírelos hasta que traben.
2 - Pegue los adhesivos [R] sobre los tambores [C].

1 - Insert parts 2 and 3 into part 4. Then, insert the Minifix cams [C] into parts 2 and 3 and turn them until they lock.
2 - Stick the stickers [R] over the cams [C].

PASSO 10
PASO 10
STEP 10

1 - Fixe os rodapés laterais nos pés com as junções [EE] e os parafusos [X].
2 - Fixe os rodapés frontal e traseiro nos pés com as cantoneiras [CM] e os parafusos [X].

1 - Fije los zócalos laterales a las patas con las uniones [EE] y los tornillos [X].
2 - Fije los zócalos frontal y trasero a las patas con las escuadras [CM] y los tornillos [X].

1 - Attach the side baseboards to the legs using the joints [EE] and screws [X].
2 - Attach the front and rear baseboards to the legs with the brackets [CM] and screws [X].

PASSO 13
PASO 13
STEP 13

1 - Alinhe as peças conforme a imagem abaixo e fixe-as com os parafusos [PG].
2 - Alinhe o suporte do fecho toque no centro da porta e fixe-o com o parafuso do kit.
3 - Fixe as dobradiças [M] na peça com os parafusos [X].

1 - Aline las piezas según la imagen a continuación y fijelas con los tornillos [PG].
2 - Aline el soporte del cierre toque en el centro de la puerta y fijelo con el tornillo del kit.
3 - Fije las bisagras [M] en la pieza con los tornillos [X].

1 - Align the parts as shown in the image below and secure them with screws [PG].
2 - Align the push latch bracket in the center of the door and secure it with the screw from the kit.
3 - Attach the hinges [M] to the part with screws [X].

PASSO 08
PASO 08
STEP 08

1 - Encaixe a peça 1 nas peças 2 e 3. Em seguida, insira os tambores Minifix [C] nas peças 2 e 3 e gire até travar.
2 - Cole os adesivos [R] sobre os tambores [C].

1 - Encaje la pieza 1 en las piezas 2 y 3. Luego, inserte los tambores Minifix [C] en las piezas 2 y 3 y gírelos hasta que traben.
2 - Pegue los adhesivos [R] sobre los tambores [C].

1 - Insert part 1 into parts 2 and 3. Then, insert the Minifix cams [C] into parts 2 and 3 and turn them until they lock.
2 - Stick the stickers [R] over the cams [C].

PASSO 11
PASO 11
STEP 11

1 - Alinhe o conjunto montado no passo anterior com as marcações da peça 1 e fixe-o com os parafusos [PH].
2 - Fixe o pé à peça 1 com o parafuso [PD]. Também utilize as cantoneiras [CM] com os parafusos [X].

1 - Aline el conjunto montado en el paso anterior con las marcas de la pieza 1 y fijelo con los tornillos [PH].
2 - Fije la pata a la pieza 1 con el tornillo [PD]. También use las escuadras [CM] con los tornillos [X].

1 - Align the assembled set from the previous step with the markings on part 1 and secure it with screws [PH].
2 - Attach the leg to part 1 with screw [PD]. Also, use the brackets [CM] with screws [X].

PASSO 14
PASO 14
STEP 14

1 - Para montar a porta, encaixe as dobradiças nos calços, travando-a no parafuso indicado com o número 1 abaixo.
2 - Fixe os pistões [Z] nas marcações das peças 3, conforme o desenho abaixo, utilizando os parafusos [X].

1 - Para montar la puerta, encaje las bisagras en las bases, trabándolas en el tornillo indicado con el número 1 abajo.
2 - Fije los pistones [Z] en las marcas de las piezas 3, según el dibujo abajo, utilizando los tornillos [X].

1 - To assemble the door, insert the hinges into the mounting plates, locking them onto the screw marked with number 1 below.
2 - Attach the pistons [Z] to the markings on parts 3 as shown in the drawing below, using screws [X].

PASSO 09
PASO 09
STEP 09

1 - Insira as cavilhas [CC] nos rodapés.
2 - Aplique cola nas cavilhas [CC] e encaixe os pés nos rodapés.

1 - Inserte las espigas [CC] en los zócalos.
2 - Aplique pegamento en las espigas [CC] y encaje las patas en los zócalos.

1 - Insert the dowels [CC] into the baseboards.
2 - Apply glue to the dowels [CC] and insert the legs into the baseboards.

PASSO 12
PASO 12
STEP 12

1 - Alinhe as dobradiças [M] com os furos da peça 1 e fixe-as com os parafusos e porcas [PC].

1 - Aline las bisagras [M] con los orificios de la pieza 1 y fijelas con los tornillos y tuercas [PC].

1 - Align the hinges [M] with the holes in part 1 and secure them with screws and nuts [PC].

PASSO 15
PASO 15
STEP 15

ATENÇÃO: Antes de fixar os fundos, verifique o esquadro do produto.
1 - Alinhe o fundo 12 conforme a imagem abaixo e fixe-o com os pregos [D].

ATENCIÓN: Antes de fijar los fondos, verifique la escuadra del producto.
1 - Alinee el fondo 12 según la imagen abajo y fijelo con los clavos [D].

ATTENTION: Before securing the back panels, check the product's squareness.
1 - Align back panel 12 as shown in the image below and secure it with nails [D].