

CÔMODA NT5185
COMODA NT5185
NT5185 DRESSER

VOLUME | VOLUMEN | VOLUME: 02

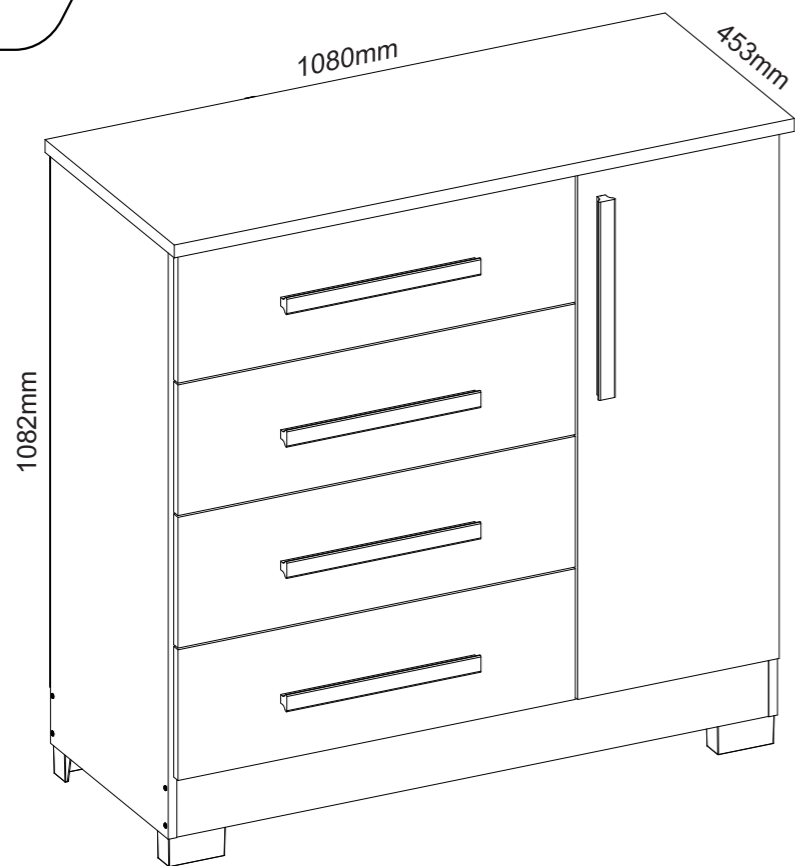

NOTÁVEL
móveis

INSTRUÇÕES:
INSTRUCTIONS:
INSTRUCCIONES:

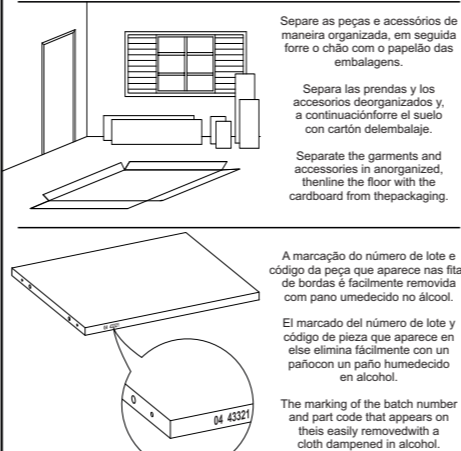

Separe as peças e acessórios de maneira organizada, em seguida forre o chão com o papelão das embalagens.

Separa las prendas y los accesorios deorganizados y, a continuaciónforre el suelo con cartón deembalaje.

Separate the garments and accessories in anorganized, thenline the floor with the cardboard from thepackaging.

A marcação do número de lote e código da peça que aparece nas fitas de bordas é facilmente removida com pano umedecido no álcool.

El marcado del número de lote y código de pieza que aparece en else elimina fácilmente con un pañocon un paño humedecido en alcohol.

The marking of the batch number and part code that appears on this easily removedwith a cloth dampened in alcohol.

FERRAMENTAS NECESSÁRIAS (NÃO INCLUSAS)
HERRAMIENTAS NECESARIAS (NO INCLUIDO)
TOOLS NEEDED (NOT INCLUDED)

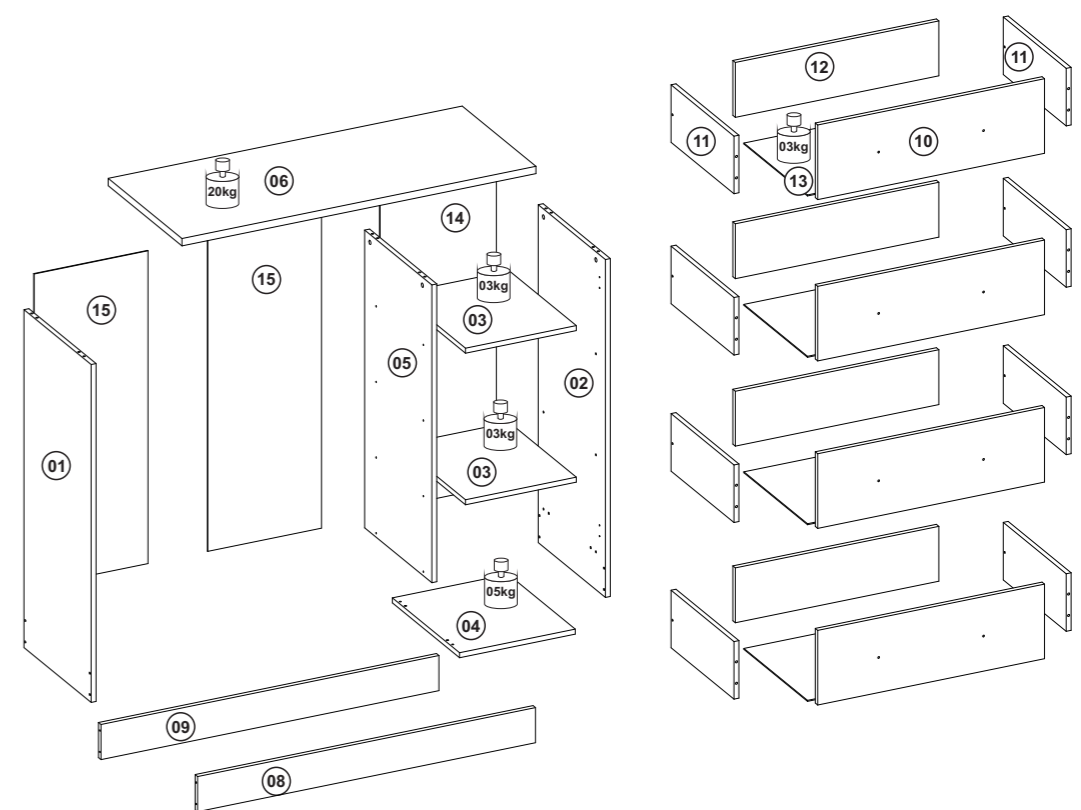
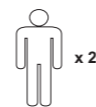

TERMO DE GARANTIA | TÉRMINO DE GARANTIA | WARRANTY TERM

Sr. Montador, favor conferir as peças antes da montagem, pois só efetuamos a troca do produto antes de ser montado. Garantimos este produto contra eventuais defeitos de fabricação por um período de (90) dias, conforme prevista no artigo 26 do Código do Consumidor a contar a partir da entrega do produto comprovado pela nota fiscal. Constatado o defeito de fabricação o consumidor(a) deverá solicitar assistência técnica através do estabelecimento da compra tendo em mãos a etiqueta do produto com o número do lote. Este termo de garantia será anulado e sem efeito na ocorrência das seguintes hipóteses:
- O peso suportado por cada prateleira deverá obedecer os valores indicados na ilustração;
- Não forem cumpridas as recomendações de montagem contidas neste manual;
- O defeito apresentado for causado pelo proprietário ou terceiros;
- Armazenamento do móvel em locais impróprios;
- Todo e qualquer recorte ou alteração no móvel;
- Manuseio e transporte do móvel de maneira inadequada.

Señor ensamblador, favor conferir las piezas antes del montaje, pues sólo cambiamos los productos antes de ensamblados. Esta garantía se ejerce dentro del periodo en el presente documento, con la presentación de este certificado y la factura. Si se detecta un defecto de fabricación, el consumidor debe solicitar asistencia técnica en el lugar de compra con la etiqueta del producto y el número de lote. Esta garantía quedará anulada y sin efecto en los siguientes casos:
- El peso soportado por cada balda debe respetar los valores indicados en la ilustración;
- No se siguen las recomendaciones de montaje contenidas en este manual;
- El defecto es causado por el propietario o por terceros;
- El almacenamiento del mueble en lugares inadecuados
- Cualquier corte o alteración en el mueble - Manipulación y transporte inadecuados del mueble.

Mr. Assembler, please check parts before assembling. We only replace products before put together. This warranty shall be applied within the time limits specified herein, by presentation of this certificate and invoice. If a manufacturing defect is found, the consumer must request technical assistance from the place of purchase, holding the product label with the batch number. This warranty will be null and void in the following cases:
- The weight supported by each shelf must comply with the values shown in the illustration;
- The assembly recommendations contained in this manual are not complied with;
- The defect is caused by the owner or third parties;
- Storage of the furniture in inappropriate places;
- Any cutting or alterations to the furniture;
- Improper handling and transportation of the furniture.

CONSERVAÇÃO E LIMPEZA | CUIDADO Y LIMPIEZA | UPKEEP AND CLEANING

- Não utilize produtos abrasivos como álcool e detergentes, como também esponjas rígidas ou palhas de aço na limpeza dos móveis.
Do not use abrasives such as alcohol and detergent, tough soaker also steel wool to clean the furniture.
No use limpiadores abrasivos como alcohol y detergentes, así como esponjas rígidas o lana de acero para limpiar los muebles.
- Proteja a superfície do móvel de objetos que transmitam calor ou umidade.
Protect the surface of the furniture against objects that can pass heat and humidity.
Proteja la superficie del mueble de objetos que transmitan calor o humedad.
- Evitar o contato de água e produto de limpeza com o rodapé do produto, pois poderá danificá-lo.
Avoid the contact of water and cleaning products with baseboard, cause it should damage your product.
Evitar el contacto con agua y producto de limpieza con el rodapié del producto, pues podrá dañarlo.
- Procure sempre utilizar flanela limpa e seca para limpeza.
Try always to use a clean and dry flannel to cleaning.
Busque siempre utilizar franela limpia y seca para la limpieza.

Data de atualização: 13/08/2025

ACESSÓRIOS EM TAMANHO REAL | ACCESORIOS DE TAMAÑO NATURAL | LIFE-SIZE ACCESSORIES

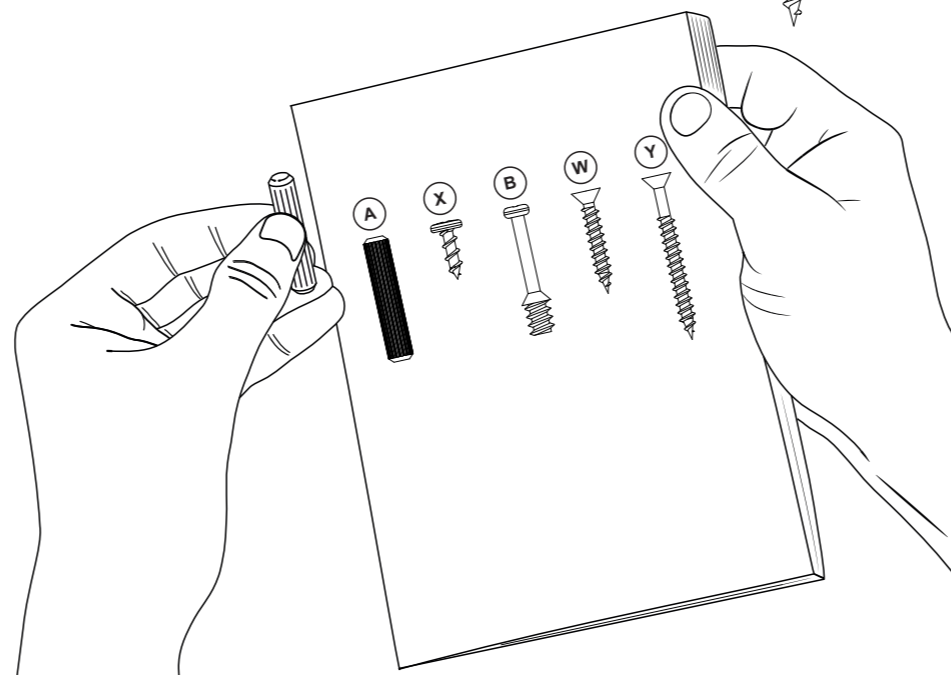
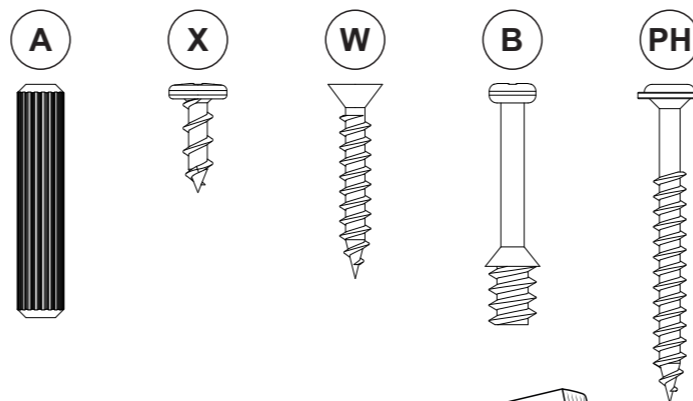

RELAÇÃO DE PEÇAS | LISTA DE PIEZAS | PARTS LIST

Nº PEÇA NR. PIEZA ITEM	DESCRIÇÃO DESCRIPCIÓN DESCRIPTION	MATERIAL	COD PEÇA COD PIEZA PART CODE	QTDE CTD. QTY.	COMP. LARGO LENGTH	LARG ANCHO WIDTH	ESP ESP THICK
1	LATERAL ESQUERDA LATERAL IZQUIERDA LEFT SIDE	MDP	43914-01	1	1010	410	15
2	LATERAL DIREITA LATERAL DERECHA RIGHT SIDE	MDP	43915-02	1	1010	410	15
3	PRA TELEIRA SOLTA REPISA SHELF	MDP	43916-03	2	338	409	15
4	BASE INFERIOR BASE INFERIOR LOWER BASE	MDP	43917-04	1	353	410	15
5	DIVISÓRIA CENTRAL DIVISIÓN CEN CENTRAL DIVISORY	MDP	43918-05	1	890	410	15
6	TAMPO SUPERIOR CUBIERTA SUPERIOR UPPER TOP	MDP	43919-06	1	1080	450	22
7	PORTA DIREITA PUERTA DERECHA RIGTH DOOR	MDP	70539-07	1	902	351	15
8	RODAPÉ FRO RODAPIÉ FRO FRONT SKIRTING BOARD	MDP	43921-08	1	1031	105	15
9	RODAPÉ TRAS RODÉ TRASERO REAR SKIRTING BOARD	MDP	43922-09	1	1031	105	15
10	FRENTE GAVETA FRONTAL CAJÓN DRAWER FRONT	MDP	70540-10	4	692	223	15
11	LATERAL GAVETA LATERAL CAJÓN DRAWER SIDE	MDP	43924-11	8	384	172	15
12	TRA SEIRO GAVETA TRASERO CAJÓN REAR DRAWER	MDP	43925-12	4	621	164	15
13	FUNDO GAVETA FONDO CAJÓN DRAWER BOTTOM	HDF	43926-13	4	647	387	3
14	FUNDO TRASERO FONDO TRASERO REAR BOTTOM	HDF	43927-14	1	920	355	3
15	FUNDO GAV FONDO DE CAJONES BOTTOM DRAWER	HDF	43928-15	2	935	347	3
16	KIT ACESSÓRIO KIT ACCESORIOS ACCESSORIES SET	-	43929-16	-	-	-	-

ACOMPANHE A NOTÁVEL MÓVEIS NAS REDES SOCIAIS.
SIGA EL NOTAVEL MOVEIS EN LAS REDES SOCIALES.
FOLLOW THE NOTAVEL MOVEIS ON THE SOCIAL NETWORKS











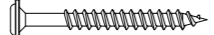

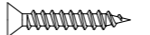
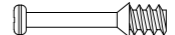

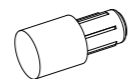
/NOTAVELMOVEIS

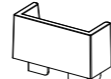

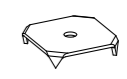
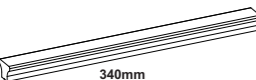
@NOTAVELMOVEIS

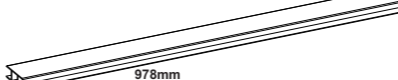
RELAÇÃO DE FERRAGENS | LISTA DE HARDWARE | LIST OF HARDWARE

A 26	 6,0x30mm CAVILHA MADEIRA CLAVIJA MADERA WOODEN DOWEL CÓDIGO:270 CODIGO:270	PH 18	 3,5x40mm PARAFUSO CABEÇA FLANGEADA TORNILLO DE CABEZA EMBRIDADA FLANGED HEAD SCREW CÓDIGO:1572 CODIGO:1572	X 92	 4,0x12mm PARAFUSO CABEÇA PANELA TORNILLO CABEÇA SARTÉN PAN HEAD SCREW CÓDIGO:13 CODIGO:13	W 10	 3,5x25mm PARAFUSO CABEÇA CHATA TORNILLO CABEÇA PLANA FLAT HEAD SCREW CÓDIGO:2 CODIGO:2	B 08	 5,0x31mm PARAFUSO MINIFIX TORNILLO MINIFIX MINI-FIX SCREW CÓDIGO:324 CODIGO:324	D 100	 2,0x24mm PREGO CLAVO NAIL CÓDIGO:268 CODIGO:268
R 02	 TAPA FURO ADESIVO BOLSILLO ADHESIVO ADHESIVE HOLE POCKET CÓDIGO:119 CODIGO:119	J 08	 SUPORTE/BATENTE DE PLÁSTICO SOPORTE DE PLÁSTICO / LISTÓN PLASTIC SUPPORT/BATTEN CÓDIGO:239 CODIGO:239	TA 20	 CANTONEIRA 2 FURUS SOPORTE ANGULAR DE 2 ORIFICIOS 2 HOLE ANGLE BRACKET CÓDIGO:1916 CODIGO:1916	PE 04	 PÉ PLÁSTICO PATA PLÁSTICA PLASTIC FOOT CÓDIGO:617 CODIGO:617	C 08	 TAMBOR MINIFIX BARRIL MINIFIX MINI-FIX BARREL CÓDIGO:286 CODIGO:286	E 07	 FIXADOR DE FUNDO FIJADOR DE FONDO BOTTOM FIXER CÓDIGO:44 CODIGO:44
S 05	 340mm PUXADOR MDF MANIJA MDF MDF HANDLE CÓDIGO:2948 CODIGO:2948	M 02	 DOBRADIÇA RETA BISAGRA RECTA STRAIGHT HINGE CÓDIGO:279 CODIGO:279	N 04	 400mm PAR CORREDIÇA TELESCÓPICA PAR DE CORREDIZA TELESCÓPICO TELESCOPIC SLIDE PAIR CÓDIGO:1532 CODIGO:1532	H 01	 978mm PERFIL H PERFIL EN H H-PRILL CÓDIGO:1122 CODIGO:1122	SC 01	 COLA SACHE SOBRE DE COLA COLA SACHET CÓDIGO:40 CODIGO:40		

MONTAGEM | MONTAJE | ASSEMBLY

PASSO 01
PASO 01
STEP 01

1 - Insira as cavilhas [A] nas peças 1, 2, 4 e 5.
1 - Introduzca los tacos [A] en las piezas 1, 2, 4 y 5.
1 - Insert the dowels [A] into parts 1, 2, 4 and 5.

A 10

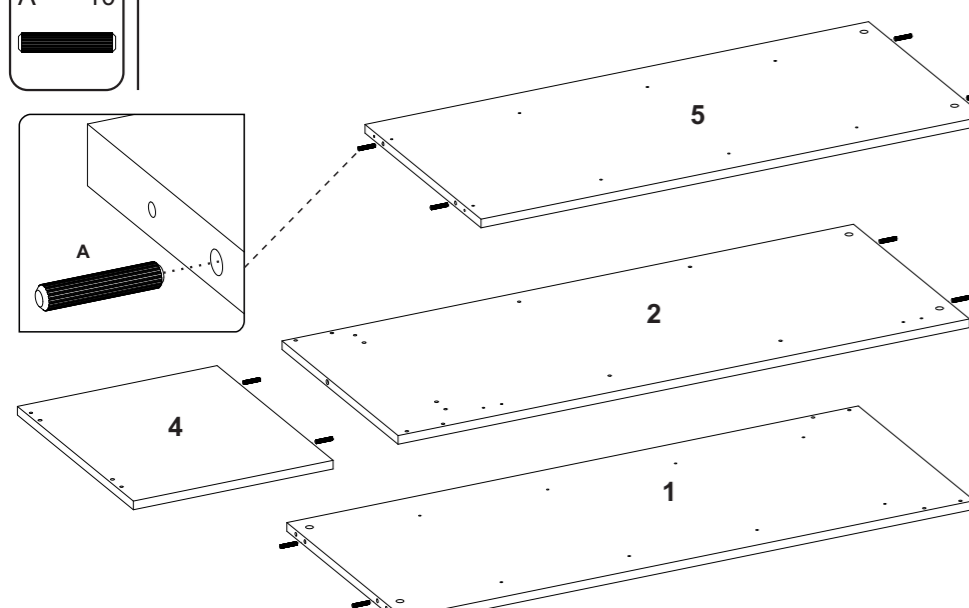

PASSO 03
PASO 03
STEP 03

1 - Posicione as corredeiras [N] nas marcações das peças 1 e 5, e fixe-as com os parafusos [X]. utilize os furos indicados na imagem abaixo para a fixação.
1 - Coloque las guías [N] en las marcas de las piezas 1 y 5, y fijelas con los tornillos [X]. utilice los orificios que se muestran en la imagen inferior para la fijación.
1 - Position the runners [N] at the markings on parts 1 and 5, and fix them with the screws [X]. use the holes shown in the image below for fixing.

N 04
X 16

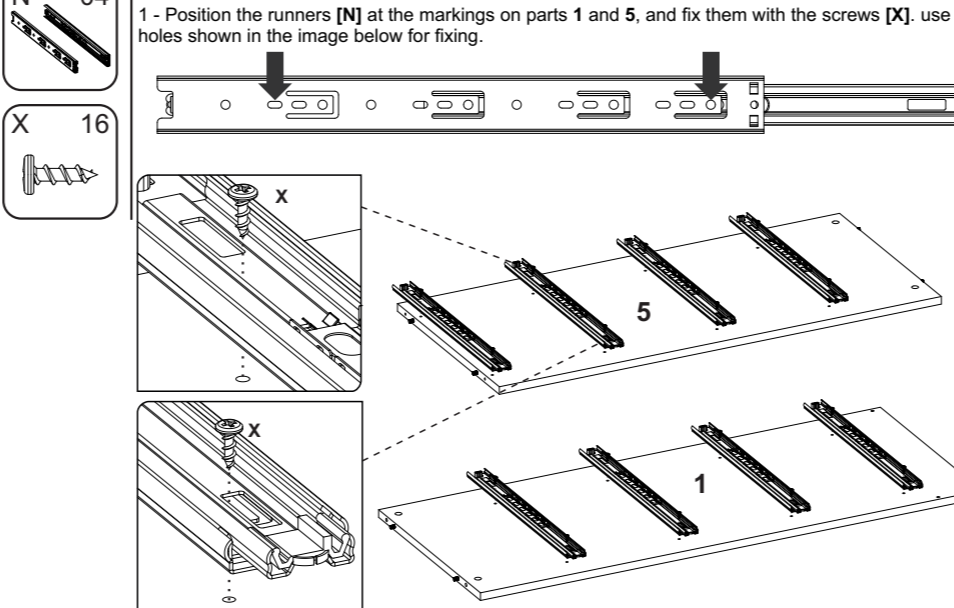

PASSO 05
PASO 05
STEP 05

1 - Encaixe os batentes [J] nos furos das peças 2 e 5.
1 - Introduzca los topes [J] en los orificios de las piezas 2 y 5.
1 - Fit the stops [J] into the holes in parts 2 and 5.

J 08

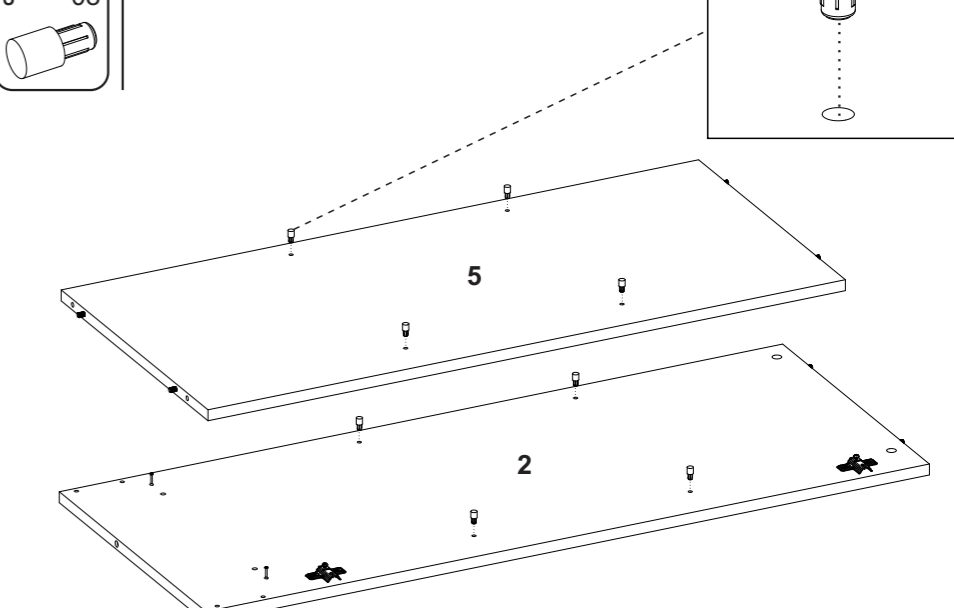

PASSO 02
PASO 02
STEP 02

1 - Para a montagem das corredeiras nas laterais e nas gavetas, é necessário primeiramente separá-las.
2 - Levante a trava indicada no desenho abaixo e puxe a peça 1 até separá-las totalmente.
1 - Para montar las guías de los laterales y cajones, primero hay que separarlas.
2 - Levante el pestillo que se muestra en el siguiente dibujo y tire de la pieza 1 hasta que quede completamente separada.
1 - To assemble the runners on the sides and drawers, they must first be separated.
2 - Lift the latch shown in the drawing below and pull piece 1 until it is completely separated.

M 02
X 04
B 08

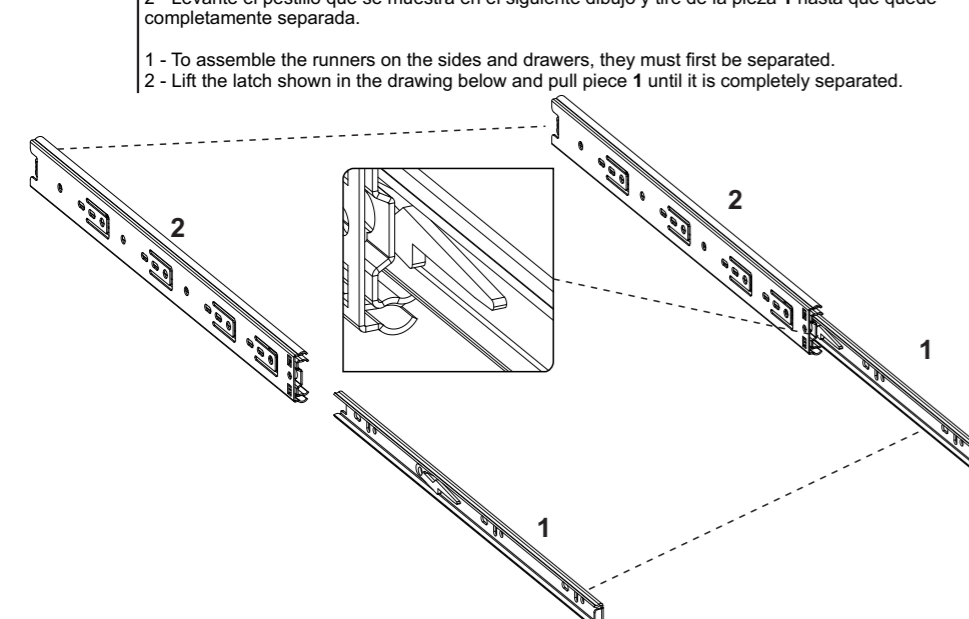

PASSO 04
PASO 04
STEP 04

1 - Posicione os calços [M] nas marcações da peça 2 e fixe-os utilizando os parafusos [X].
2 - Fixe os parafusos minifix [B] na peça 2 e 6.
1 - Coloque los calzos [M] en las marcas de la pieza 2 y fijelos con los tornillos [X].
2 - Fije los tornillos minifix [B] a la pieza 2 y 6.
1 - Position the shims [M] on the markings on part 2 and secure them using the screws [X].
2 - Attach the minifix screws [B] to part 2 and 6.

M 02
X 04
B 08

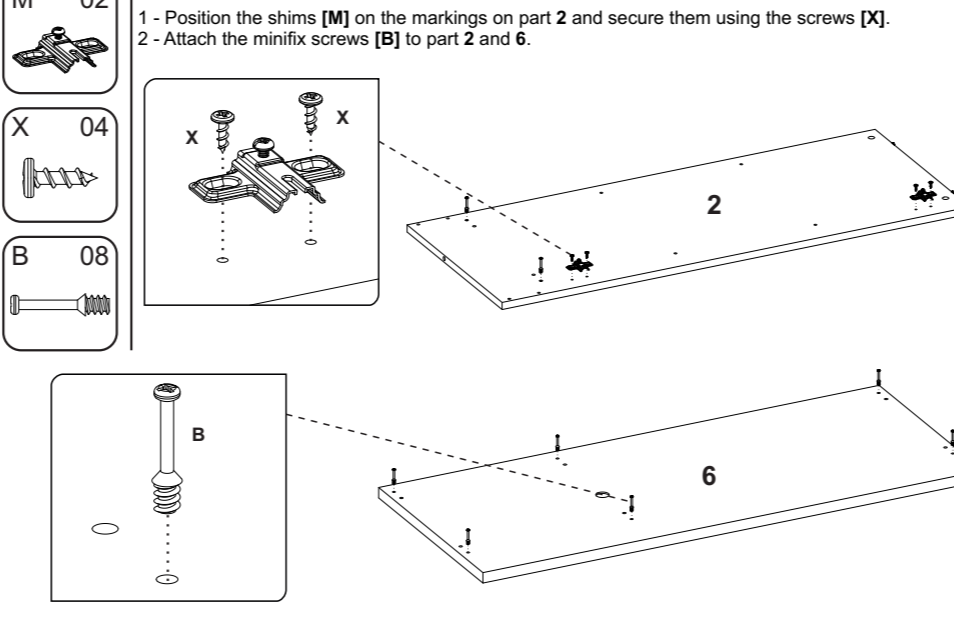

PASSO 06
PASO 06
STEP 06

1 - Encaixe a peça 4 na peça 2. Encaixe os tambores minifix [C] na peça 4 e gire até travar.
1 - Montar la pieza 4 en la pieza 2. Monte los tambores minifix [C] en la pieza 4 y gírelos hasta que encajen.
1 - Fit part 4 onto part 2. Insert the minifix drums [C] into part 4 and turn until they lock.

C 02

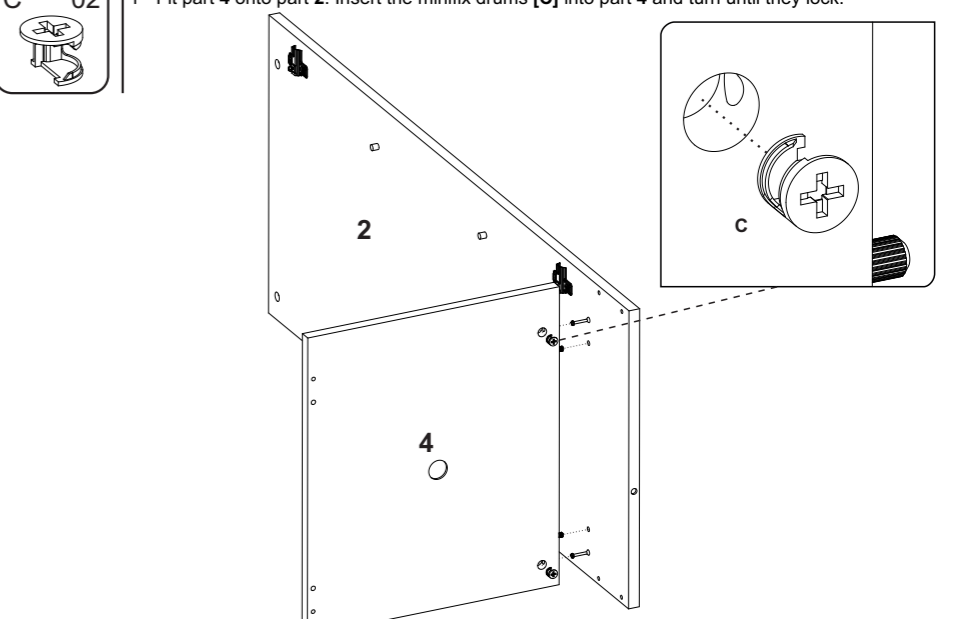

PASSO 07
PASO 07
STEP 07

1 - Encaixe a peça 5 na peça 4 e fixe-a com os parafusos [PH].
1 - Coloque la pieza 5 en la pieza 4 y fijela con los tornillos [PH].
1 - Fit part 5 to part 4 and secure it with the screws [PH].

PH 02

PASSO 10
PASO 10
STEP 10

1 - Encaixe a peça 6 nas peças 1, 2 e 5. Encaixe os tambores minifix [C] nas peças 1, 2 e 5 e gire até travar.
2 - Cole os adesivos [R] sobre os tambores da peça 2.
1 - Coloque la pieza 6 en las piezas 1, 2 y 5. Coloque los tambores minifix [C] en las piezas 1, 2 y 5 y gírelos hasta que encajen.
2 - Pegue los adhesivos [R] en los tambores de la pieza 2.
1 - Fit part 6 onto parts 1, 2 and 5. Fit the minifix drums [C] onto parts 1, 2 and 5 and turn until they lock.
2 - Stick the stickers [R] onto the drums of part 2.

C 06
R 02

PASSO 13
PASO 13
STEP 13

Repita os passos a seguir, até montar todas as gavetas.
1 - Passe a cola [SC] nos furos da peça 10 e encaixe-a no conjunto montado no passo anterior.
2 - Fixe as peças 11 na peça 10 utilizando as cantoneiras [TA] e os parafusos [X].
Repita los siguientes pasos hasta montar todos los cajones.
1 - Aplique el pegamento [SC] en los orificios de la pieza 10 y encájela en el conjunto montado en el paso anterior.
2 - Fije las piezas 11 a la pieza 10 utilizando las escuadras [TA] y los tornillos [X].
Repeat the following steps until all drawers are assembled.
1 - Apply glue [SC] to the holes in part 10 and fit it into the assembly assembled in the previous step.
2 - Secure parts 11 to part 10 using the angle brackets [TA] and screws [X].

TA 16
X 32
SC 01

PASSO 16
PASO 16
STEP 16

1 - Posicione as dobradiças [M] na peça 7 e fixe-as com os parafusos [X].
2 - Alinhe o puxador [S] nos furos da peça 7, e fixe-o utilizando os parafusos [W].
1 - Coloque las bisagras [M] en la pieza 7 y fijelas con los tornillos [X].
2 - Alinee la empuñadura [S] en los orificios de la pieza 7 y fijela con los tornillos [W].
1 - Position the hinges [M] on part 7 and secure them with the screws [X].
2 - Align the handle [S] in the holes in part 7 and fix it using the screws [W].

M 02
X 04
S 01
W 02

PASSO 08
PASO 08
STEP 08

1 - Alinhe as peças 8 e 9 nos furos das peças 1 e 2 e fixe-as com os parafusos [PH].
2 - Fixe as peças 8 e 9 na peça 4 utilizando as cantoneiras [TA] e os parafusos [X].
1 - Alinee las piezas 8 y 9 en los orificios de las piezas 1 y 2 y fijelas con los tornillos [PH].
2 - Fije las piezas 8 y 9 a la pieza 4 con las escuadras [TA] y los tornillos [X].
1 - Align parts 8 and 9 in the holes in parts 1 and 2 and secure them with the screws [PH].
2 - Attach parts 8 and 9 to part 4 using the angle brackets [TA] and screws [X].

PH 08
TA 04
X 08

PASSO 11
PASO 11
STEP 11

Antes de fixar os fundos, verifique o esquadro do produto.
1 - Alinhe os fundos 14 e 15, como na imagem abaixo, e fixe os utilizando os pregos [D]. Na junção entre os fundos 15 utilize o perfil [H].
2 - Na junção entre os fundos 14 e 15, utilize os fixadores [E] junto com os pregos [D].
Antes de fijar los fondos, compruebe que el producto está a esquadra.
1 - Alinee los fondos 14 y 15, como en la imagen inferior, y fijelos utilizando los clavos [D]. Utilice el perfil [H] en la unión entre los fondos 15.
2 - Utilice las fijaciones [E] junto con los clavos [D] en la unión entre los fondos 14 y 15.
Before attaching the bottoms, check that the product is square.
1 - Align the backgrounds 14 and 15, as in the image below, and fix them using the nails [D]. Use the profile [H] at the junction between bottom 15.
2 - Use the fasteners [E] together with the nails [D] at the junction between bottoms 14 and 15.

D 52
H 01
E 07

PASSO 14
PASO 14
STEP 14

Repita os passos a seguir, até montar todas as gavetas.
1 - Encaixe o fundo 13 no canal da peça 10 e fixe-o utilizando os pregos [D].
2 - Encoste a correia [N] no fundo e na frente de gaveta, e fixe-a com os parafusos [X].
Repita los pasos siguientes hasta haber montado todos los cajones.
1 - Introduzca el fondo 13 en el canal de la pieza 10 y fijelo con los clavos [D].
2 - Coloque la guía [N] contra el fondo y el frente del cajón y fijela con los tornillos [X].
Repeat the following steps until you have assembled all the drawers.
1 - Fit the bottom 13 into the channel of part 10 and secure it using the nails [D].
2 - Place the runner [N] against the bottom and drawer front and secure it with the screws [X].

D 48
N 04
X 16

PASSO 17
PASO 17
STEP 17

1 - Coloque as peças 3 sobre os suportes [J] já encaixados no produto.
2 - Encaixe as gavetas no produto, através das correias.
1 - Coloque las piezas 3 en los soportes [J] ya montados en el producto.
2 - Encaje los cajones en el producto utilizando las guías.
1 - Place parts 3 on the supports [J] already fitted to the product.
2 - Fit the drawers into the product using the runners.

PASSO 09
PASO 09
STEP 09

1 - Fixe os pés [PE] entre as laterais e os rodapés, utilizando os parafusos [X].
1 - Fije las patas [PE] entre los laterales y los rodapiés con los tornillos [X].
1 - Fix the feet [PE] between the sides and the skirting boards using the screws [X].

PE 04
X 12

PASSO 12
PASO 12
STEP 12

Repita os passos a seguir, até montar todas as gavetas.
1 - Insira as cavilhas [A] nas peças 11.
2 - Fixe as peças 11 na peça 12 utilizando os parafusos [PH]. Caso necessário, transpassar o parafuso [PH] pelo pré furo da peça 11 antes de fixá-la.
Repita los pasos siguientes hasta que haya montado todos los cajones.
1 - Introduzca los tacos [A] en la pieza 11.
2 - Fije la pieza 11 a la pieza 12 con los tornillos [PH]. Si es necesario, pase el tornillo [PH] por el orificio pretaladrado de la pieza 11 antes de fijarlo.
Repeat the following steps until you have assembled all the drawers.
1 - Insert the dowels [A] into part 11.
2 - Fix parts 11 to part 12 using the screws [PH]. If necessary, pass the screw [PH] through the pre-drilled hole in part 11 before attaching it.

A 16
PH 08

PASSO 15
PASO 15
STEP 15

Repita os passos a seguir, até montar todas as gavetas.
1 - Alinhe o puxador [S] nos furos das frentes de gaveta, e fixe-o com os parafusos [W].
Repita los pasos siguientes hasta montar todos los cajones.
1 - Alinee el tirador [S] en los orificios de las frentes de los cajones y fijelo con los tornillos [W].
Repeat the following steps until all the drawers are assembled.
1 - Align the handle [S] in the holes in the drawer fronts and secure it with the screws [W].

S 04
W 08

PASSO 18
PASO 18
STEP 18

1 - Para montar a porta, encaixe as dobradiças [M] nos calços [M], travando-as no parafuso indicado com o número 1.
1 - Para montar la puerta, encaje las bisagras [M] en las cuñas [M], bloqueándolas en el tornillo indicado con el número 1.
1 - To assemble the door, fit the hinges [M] onto the wedges [M], locking them onto the screw indicated with the number 1.