

PAINEL NT1115
PANEL NT1115
NT1115 PANEL

VOLUME | VOLUMEN | VOLUME: 02
CAPACIDADE TV | CAPACIDAD TV | TV SIZE: 60"

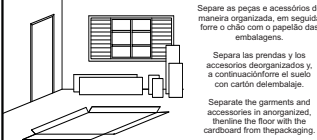

INSTRUÇÕES:
INSTRUCTIONS:
INSTRUCCIONES:



Separe as peças e acessórios de maneira organizada, em seguida fixe o chão com o papelão das embalagens.

Separa las prendas y los accesorios deorganizados y a continuaciónfíjelo el suelo con cartón deembalaje.

Separate the garments and accessories in anorganized, thentime the floor with the cardboard from thepackaging.

A marcação do número de lote e código da peça que aparece nas fitas de bordas é facilmente removida com pano umedecido no álcool.

El marcado del número de lote y código de pieza que aparece en ellas elimina fácilmente con un pañuelo con agua humedecido en alcohol.

The marking of the batch number and part code that appears on theirs easily removedwith a cloth dampened in alcohol.

FERRAMENTAS NECESSÁRIAS (NÃO INCLUIDAS)
HERRAMIENTAS NECESARIAS (NO INCLUIDO)
TOOLS NEEDED (NOT INCLUDED)

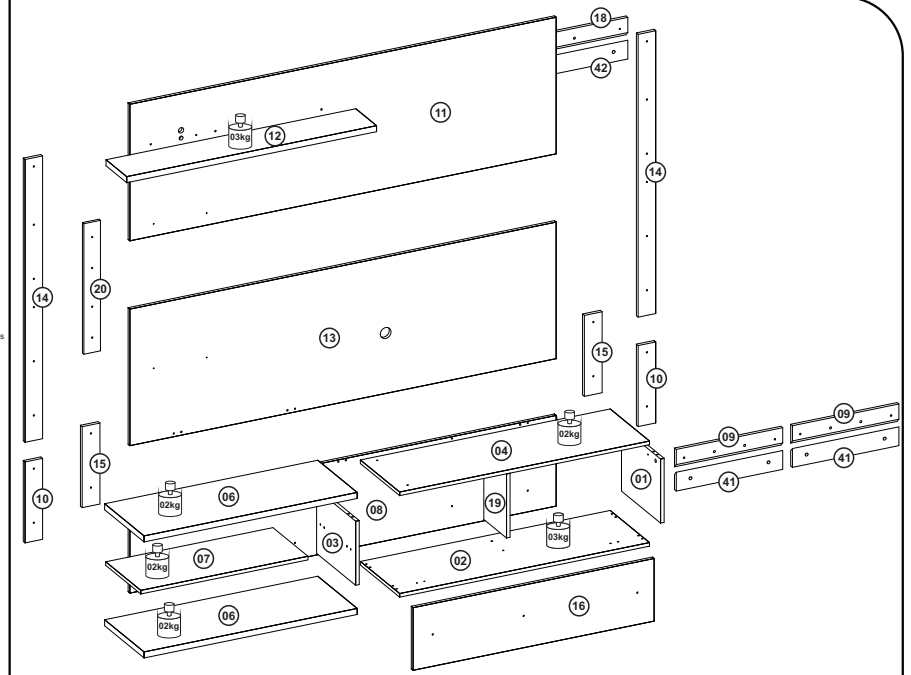

A TV DEVE SER INSTALADA NO PAINEL.
A TV NÃO DEVE SER APOIADA SOBRE O NICHOS.
EL TELEVISOR DEBE INSTALARSE SOBRE EL PAINEL.
EL TELEVISOR NO DEBE APOYARSE EN LA HORNACINA.
THE TV MUST BE INSTALLED ON THE PANEL.
THE TV SHOULD NOT BE SUPPORTED ON THE NICHE.

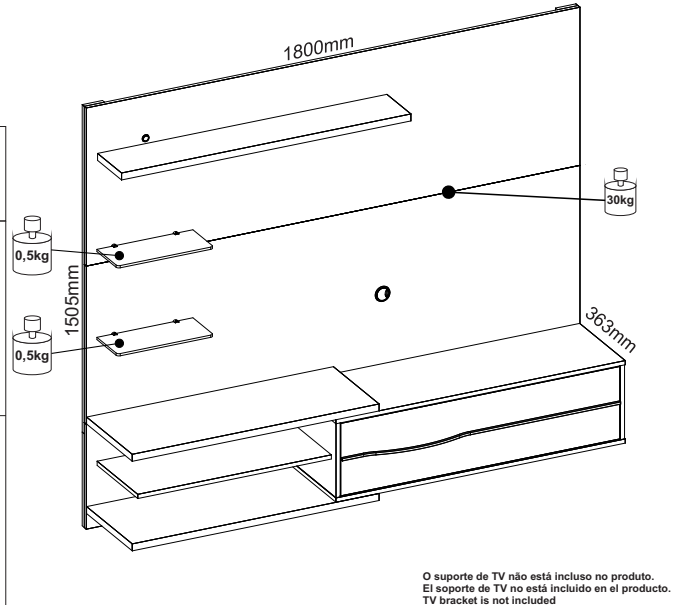
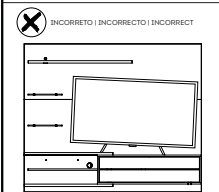
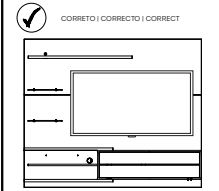

O suporte de TV não está incluído no produto.
El soporte de TV no está incluído en el producto.
TV bracket is not included

TERMO DE GARANTIA | TÉRMINO DE GARANTIA | WARRANTY TERM

Sr. Montador, favor conferir as peças antes da montagem, pois só efetuamos a troca do produto antes de ser montado. Garantimos este produto contra eventuais defeitos de fabricação por um período de (90) dias, conforme prevista no artigo 26 do Código do Consumidor a contar a partir da entrega do produto comprovado pela nota fiscal. Constatado o defeito de fabricação o consumidor(a) deverá solicitar assistência técnica através do estabelecimento da compra tendo em mãos a etiqueta do produto com o número do lote.

- Este termo de garantia será anulado e sem efeito na ocorrência das seguintes hipóteses:
 - O peso suportado por cada prateleira deverá obedecer os valores indicados na ilustração;
 - Não forem cumpridas as recomendações de montagem contidas neste manual;
 - O defeito apresentado for causado pelo proprietário ou terceiros;
 - Armazenamento do móvel em locais impróprios;
 - Todo e qualquer recorte ou alteração no móvel;
 - Manuseio e transporte do móvel de maneira inadequada.

Señor ensamblador, favor conferir las piezas antes del montaje, pues sólo cambiamos los productos antes de ensamblados. Esta garantía se ejerce dentro del periodo en el presente documento, con la presentación de este certificado y la factura. Si se detecta un defecto de fabricación, el consumidor debe solicitar asistencia técnica en el lugar de compra con la etiqueta del producto y el número de lote. Esta garantía quedará anulada y sin efecto en los siguientes casos:

- El peso soportado por cada balda debe respetar los valores indicados en la ilustración;
- No se siguen las recomendaciones de montaje contenidas en este manual;
- El defecto es causado por el propietario o por terceros;
- El almacenamiento del mueble en lugares inadecuados;
- Cualquier corte o alteración en el mueble - Manipulación y transporte inadecuados del mueble.

Mr. Assembler, please check parts before assembling. We only replace products before put together. This warranty shall be applied within the time limits specified herein, by presentation of this certificate and invoice. If a manufacturing defect is found, the consumer must request technical assistance from the place of purchase, holding the product label with the batch number. This warranty will be null and void in the following cases:

- The weight supported by each shelf must comply with the values shown in the illustration;
- The assembly recommendations contained in this manual are not complied with;
- The defect is caused by the owner or third parties;
- Storage of the furniture in inappropriate places;
- Any cutting or alterations to the furniture;
- Improper handling and transportation of the furniture.

RÉGUA EM TAMANHO REAL | REGLA EN TAMAÑO REAL | RULER IN ACTUAL SIZE

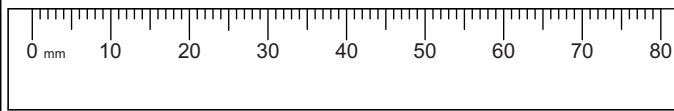

RELAÇÃO DE PEÇAS | LISTA DE PIEZAS | PARTS LIST

Nº PEÇA NR. PIEZA ITEM	DESCRIÇÃO DESCRIPTION	MATERIAL	COD PEÇA COD PIEZA PART CODE	QTDE QTY.	COMP. LARGO LENGHTH	LARG ANCHO WIDTH	ESP ESP THICK
1	LATERAL DIREITA LATERAL DERECHA RIGHT SIDE	MDP	43319-01	1	265	330	15
2	BASE PORTA BASE PUERTA DOOR BASE	MDP	43320-02	1	1055	332	15
3	LATERAL ESQUERDA LATERAL IZQUIERDA LEFT SIDE	MDP	43322-03	1	265	330	15
4	TAMPO PORTA CUBIERTA PUERTA DOOR TOP	MDP	43321-04	1	1055	332	15
6	BASE ESQUERDA BASE IZQUIERDA LEFT BASE	MDP	43324-06	2	900	333	25
7	PRATELEIRA INFERIOR REPISA INFERIOR LOWER SHELF	MDP	43325-07	1	706	296	15
8	PAINEL INFERIOR PANEL INFERIOR LOWER PANNEL	MDP	43326-08	1	1800	375	15
9	SUPOORTE PAREDE SOPORTE DE PANEL PANEL SUPPORT	MDP	43327-09	2	450	78	15
10	VISTA LATERAL VISTA LADO SIDE VIEW	MDP	43329-10	2	335	73	15
11	PAINEL SUPERIOR PANEL SUPERIOR UPPER PANEL	MDP	43330-11	1	1800	565	15
12	PRATELEIRA SUPERIOR REPISA SUPERIOR UPPER SHELF	MDP	43331-12	1	1055	175	25
13	PAINEL CENTRAL PANEL CENTRAL CENTER PANEL	MDP	43332-13	1	1800	565	15
14	VISTA LATERAL VISTA LADO SIDE VIEW	MDP	43333-14	2	1170	73	15
15	TRAVA CENTRAL CIERRE CENTRAL CENTRAL LOCK	MDP	43334-15	2	335	75	15
16	PORTA PUERTA DOOR	MDP	43335-16	1	1018	259	15
18	SUPOORTE PAINEL SOPORTE DE PANEL PANEL SUPPORT	MDP	43398-18	1	900	78	15
19	DIVISORIA DIVISION DIVISORY	MDP	43420-19	1	265	192	15
20	TRAVA SUPERIOR CIERRE SUPERIOR TOP LOCK	MDP	43429-20	1	540	70	12
41	SUPOORTE PAREDE SOPORTE MURAL WALL CRACKET	MDP	70300-41	2	450	78	15
42	SUPOORTE PAREDE SOPORTE MURAL WALL CRACKET	MDP	70301-42	1	900	78	15
17	KIT ACESSÓRIO KIT ACCESORIOS ACCESSORIES SET	-	43336-17	-	-	-	-
-	VÍDRIO INCOLOR VIDRIO INCOLORO COLORLESS GLASS	-	1871	2	350	150	8

Este produto possui vídeo de montagem.
Acesse o QR Code e assista.

Este producto tiene un video de montaje.
Acceda al código QR y mírelo.

This product includes an assembly video.
Scan the QR Code to watch it.

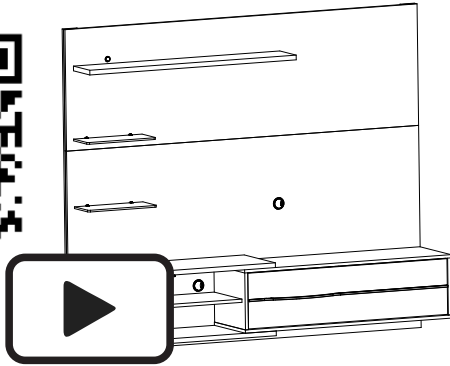

CONSERVAÇÃO E LIMPEZA | CUIDADO Y LIMPIEZA | UPKEEP AND CLEANING

Não utilize produtos abrasivos como álcool e detergentes, como também esponjas rígidas ou palhas de aço na limpeza dos móveis.
Do not use abrasives such as alcohol and detergent, taught soaker also steel wool to clean the furniture.
No use limpiadores abrasivos como alcohol y detergentes, así como esponjas rígidas o lana de acero para limpiar los muebles.

Proteja a superfície do móvel de objetos que transmitam calor ou umidade.
Protect the surface of the furniture against objects that can pass heat and humidity.
Proteja la superficie del mueble de objetos que transmitan calor o humedad.

Evitar o contato de água e produto de limpeza com o rodapé do produto, pois poderá danificá-lo.
Avoid the contact of water and cleaning products with baseboard, cause it should damage your product.
Evitar el contacto con agua y producto de limpieza con el rodapié del producto, pues poderá dañarlo.















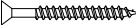





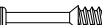

Procure sempre utilizar flanela limpa e seca para limpeza.
Try always to use a clean and dry flannel to cleaning.
Busque siempre utilizar flanela limpia y seca para la limpieza.

Data de atualização: 30/07/2024

ACOMPANHE A NOTAVEL MÓVEIS NAS REDES SOCIAIS.
SIGA EL NOTAVEL MÓVEIS EN LAS REDES SOCIALES.
FOLLOW THE NOTAVEL MÓVEIS ON THE SOCIAL NETWORKS

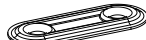
/NOTAVELMÓVEIS @NOTAVELMÓVEIS

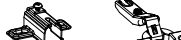
RELAÇÃO DE FERRAGENS | LISTA DE HARDWARE | LIST OF HARDWARE

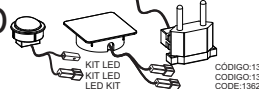

A 22  6.0x30mm CAVILHA MADEIRA CLAVIJA MADERA WOODEN DOWEL CÓDIGO:270 CÓDIGO:270 CODE:270	AC 06  8.0x20mm CAVILHA MADEIRA CLAVIJA MADERA WOODEN DOWEL CÓDIGO:897 CÓDIGO:897 CODE:897	YK 04  3.5x14mm PARAFUSO CABEÇA CHATA TORNILLO CABEZA PLANA FLAT HEAD SCREW CÓDIGO:1474 CÓDIGO:1474 CODE:1474	W 27  3.5x25mm PARAFUSO CABEÇA CHATA TORNILLO CABEZA PLANA FLAT HEAD SCREW CÓDIGO:2 CÓDIGO:2 CODE:2	Y 15  3.5x40mm PARAFUSO CABEÇA CHATA TORNILLO CABEZA PLANA FLAT HEAD SCREW CÓDIGO:4 CÓDIGO:4 CODE:4	X 16  4.0x12mm PARAFUSO CABEÇA PAINELA TORNILLO CABEZA SARTEN PAN HEAD SCREW CÓDIGO:13 CÓDIGO:13 CODE:13
PZ 07  4.0x22mm PARAFUSO CABEÇA CHATA TORNILLO CABEZA PLANA FLAT HEAD SCREW CÓDIGO:1898 CÓDIGO:1898 CODE:1898	PW 04  4.5x20mm PARAFUSO CABEÇA CHATA TORNILLO CABEZA PLANA FLAT HEAD SCREW CÓDIGO:9 CÓDIGO:9 CODE:9	PD 09  4.5x60mm PARAFUSO CABEÇA CHATA TORNILLO CABEZA PLANA FLAT HEAD SCREW CÓDIGO:11 CÓDIGO:11 CODE:11	PM 08  6.0x70mm PARAFUSO CABEÇA CHATA TORNILLO CABEZA PLANA FLAT HEAD SCREW CÓDIGO:1531 CÓDIGO:1531 CODE:1531	PC 02  5.0x22mm PARAFUSO CABEÇA CHATA COM PORCA TORNILLO DE CABEÇA PLANA CON TUERCA FLAT HEAD SCREW WITH NUT CÓDIGO:67 CÓDIGO:67 CODE:67	PU 04  5.0x22mm PARAFUSO UNIÃO TORNILLO DE UNIÓN UNION SCREW CÓDIGO:6442207 CÓDIGO:6442207 CODE:6442207
B 05  5.0x31mm PARAFUSO MINIFIX BARRIL MINIFIX MINI-FIX SCREW CÓDIGO:324 CÓDIGO:324 CODE:324	C 05  TAMBOR MINIFIX BARRIL MINIFIX MINI-FIX BARREL CÓDIGO:286 CÓDIGO:286 CODE:286	R 05  TAPA FURO ADESIVO BÓLILLO MISTICO ADHESIVE HOLE POCKET CÓDIGO:119 CÓDIGO:119 CODE:119	BP 08  BUCHA PLÁSTICA TACO PLÁSTICO PLASTIC BUSHING CÓDIGO:347 CÓDIGO:347 CODE:347	J 01  SOPORTE/BATENTE DE PLÁSTICO SOPORTE DE PLÁSTICO / LISTÓN PLASTIC SUPPORT/BATTEN CÓDIGO:239 CÓDIGO:239 CODE:239	G 04  SOPORTE DE VIDRO SOPORTE DE VIDRIO GLASS SUPPORT CÓDIGO:1870 CÓDIGO:1870 CODE:1870
PS 02  PASSA FIO PASE DE CABLES THREAD GUIDE CÓDIGO:1098 CÓDIGO:1098 CODE:1098	EE 06  SUIPORTE DE FIXAÇÃO SOPORTE DE FIJACIÓN FIXING BRACKET CÓDIGO:247 CÓDIGO:247 CODE:247	AR 08  ARRUELA LISA ANILLO PLANO FLAT RING CÓDIGO:674 CÓDIGO:674 CODE:674	M 02  DOBRAÇADA SUPER CURVADA BISAGRAS SUPER CURVADA SUPER CURVED HINGE CÓDIGO:280 CÓDIGO:280 CODE:280	Z 01  PISTÃO A GÁS PISTÓN DE GAS GAS PISTON CÓDIGO:276 CÓDIGO:276 CODE:276	S 01  1016mm PULADOR DE ALUMÍNIO MANGO DE ALUMÍNIO ALUMINUM HANDLE CÓDIGO:1810 CÓDIGO:1810 CODE:1810



LED
01

KIT LED
KIT LED
LED KIT
CÓDIGO:1362
CÓDIGO:1362
CODE:1362

MONTAGEM | MONTAJE | ASSEMBLY

PASSO 01
PASO 01
STEP 01

1 - Insira as cavilhas [A] nas peças 1, 3, 4, 6, 7, 12 e 19.
1 - Introduzca los tacos [A] en las piezas 1, 3, 4, 6, 7, 12 y 19.
1 - Insert the dowels [A] into parts 1, 3, 4, 6, 7, 12 and 19.

PASSO 02
PASO 02
STEP 02

1 - Encaixe as peças 1, 3 e 19 na peça 2 e fixe as com os parafusos [Y].
1 - Encaje las piezas 1, 3 y 19 en la pieza 2 y fijelas con los tornillos [Y].
1 - Fit parts 1, 3 and 19 onto part 2 and secure with screws [Y].

PASSO 03
PASO 03
STEP 03

1 - Encaixe o suporte de batente [J] na peça 4.
2 - Fixe os parafusos minifix [B] na peça 4.
1 - Coloque el soporte de tope [J] en la pieza 4.
2 - Fije los tornillos minifix [B] a la pieza 4.
1 - Fit the stop bracket [J] to part 4.
2 - Attach the minifix screws [B] to part 4.

PASSO 04
PASO 04
STEP 04

1 - Encaixe a peça 4 nas peças 1, 3 e 19. Em seguida encaixe os tambores minifix [C] nas peças 1, 3 e 19, gire até travar.
2 - Cole os adesivos [R] sobre os tambores [C].
1 - Coloque la pieza 4 en las piezas 1, 3 y 19. A continuación, coloque los tambores minifix [C] en las piezas 1, 3 y 19, gírelos hasta que encajen.
2 - Pegue los adhesivos [R] en los tambores [C].
1 - Fit part 4 onto parts 1, 3 and 19. Then fit the minifix drums [C] onto parts 1, 3 and 19, turn until they lock.
2 - Stick the stickers [R] onto the drums [C].

PASSO 05
PASO 05
STEP 05

1 - Encaixe a peça 7 na peça 3 e fixe as com os parafusos [Y].
1 - Coloque la pieza 7 en la pieza 3 y fijela con los tornillos [Y].
1 - Fit part 7 to part 3 and secure with screws [Y].

PASSO 06
PASO 06
STEP 06

1 - Encaixe a peça 8 no conjunto montado no passo anterior. Em seguida fixe a peça 8 nas peças 2, 4 e 7 com os parafusos [Y].
1 - Encaje la pieza 8 en el conjunto montado en el paso anterior. A continuación, fije la pieza 8 a las piezas 2, 4 y 7 con los tornillos [Y].
1 - Fit part 8 into the assembly fitted in the previous step. Then attach part 8 to parts 2, 4 and 7 with the [Y] screws.

PASSO 07
PASO 07
STEP 07

1 - Encaixe a peça 6 na peça 8 e fixe as com os parafusos [PD].
1 - Coloque la pieza 6 en la pieza 8 y fijela con los tornillos [PD].
1 - Fit part 6 to part 8 and secure with screws [PD].

PD 02

PASSO 08
PASO 08
STEP 08

1 - Fixe a peça 6 na peça 2 com os parafusos [PW].
1 - Fije la pieza 6 a la pieza 2 con los tornillos [PW].
1 - Attach part 6 to part 2 with the screws [PW].

PW 02

PASSO 09
PASO 09
STEP 09

1 - Insira as cavilhas [AC] na peça 8.
2 - Encaixe as peças 9 na peça 8 e fixe as com os parafusos união [PU].
1 - Introduzca los tacos [AC] en la pieza 8.
2 - Encaje la pieza 9 en la pieza 8 y fijela con los tornillos de unión [PU].

AC 04
PU 04

PASSO 10
PASO 10
STEP 10

1 - Alinhe as peças 10 na peça 8 como na imagem abaixo e fixe as com os parafusos [W].
2 - Fixe as peças 9 na peça 8 com os parafusos [W].
1 - Alinee las piezas 10 en la pieza 8 como se muestra en la imagen inferior y fijelas con tornillos [W].
2 - Fije las piezas 9 a la pieza 8 con tornillos [W].

W 08

PASSO 11
PASO 11
STEP 11

Se desejar que o painel do nicho fique a uma distância de 400mm do chão, deverá posicionar as peças 41 a uma distância de 624mm entre o chão e o começo da peça 41.
1 - Com as peças posicionadas nos seus respectivos lugares deverá marcar a parede nos furos das peças. Em seguida faça os furos na parede e insira as buchas [BP].
2 - Fixe as peças 41 na parede com os parafusos [PM] e arruelas [AR].
3 - Encaixe o nicho na parede.

Si desea que el panel nicho quede a una distancia de 400mm del suelo, deberá colocar las piezas 41 a una distancia de 624mm entre el suelo y el inicio de la pieza 41.
1 - Con las piezas posicionadas en sus respectivos lugares, marque la pared en los agujeros de las piezas. A continuación, taladre los agujeros en la pared e inserte los tacos [BP].
2 - Fije la pieza 41 a la pared con tornillos [PM] y arandelas [AR].
3 - Encaje la hornacina en la pared.

If you want the niche panel to be 400mm from the floor, you should position the pieces 41 at a distance of 624mm between the floor and the start of piece 41.
1 - With the pieces positioned in their respective places, mark the wall at the holes in the pieces. Then drill the holes in the wall and insert the dowels [BP].
2 - Fix piece 41 to the wall with screws [PM] and washers [AR].
3 - Fit the niche into the wall.

BP 04
PM 04
AR 04

PASSO 12
PASO 12
STEP 12

1 - Alinhe as peças 11 e 13 e faça a união delas utilizando as junções [EE] com os parafusos [X].
2 - Alinhe as peças 14 nas peças 11 e 13 como na imagem abaixo e fixe as com os parafusos [W].
1 - Alinee las piezas 11 y 13 y únalas utilizando las juntas [EE] con los tornillos [X].
2 - Alinee las piezas 14 sobre las piezas 11 y 13 como en la imagen inferior y fijelas con los tornillos [W].

W 12
EE 06
X 12

PASSO 13
PASO 13
STEP 13

1 - Fixe a peça 20 entre as peças 11 e 13 com os parafusos [PZ].
2 - Fixe as peças 15 na peça 13 com os parafusos [W]. Siga os intervalos mostrados no desenho abaixo.
1 - Fije la pieza 20 entre las piezas 11 y 13 con tornillos [PZ].
2 - Fije la pieza 15 a la pieza 13 con tornillos [W]. Siga los intervalos indicados en el siguiente dibujo.

1 - Fix part 20 between parts 11 and 13 with screws [PZ].
2 - Attach part 15 to part 13 with screws [W]. Follow the intervals shown in the drawing below.

PZ 04
W 04

PASSO 14
PASO 14
STEP 14

1 - Encaixe a peça 6 na peça 13 e fixe as com os parafusos [PD].
1 - Coloque la pieza 6 en la pieza 13 y fijela con los tornillos [PD].
1 - Fit part 6 to part 13 and secure with screws [PD].

PD 02

PAREDE MURO WALL

41
586mm
631mm
400mm

Encaixar
Fitting
Encase

PASSO 15
PASO 15
STEP 15

1 - Encaixe o interruptor do LED na peça 11.
1 - Coloque el interruptor LED en la pieza 11.
1 - Plug the LED switch into part 11.

LED 01

PASSO 16
PASO 16
STEP 16

1 - Encaixe a luminária do LED na peça 12.
1 - Coloque la luminaria LED en la pieza 12.
1 - Fit the LED luminaire into part 12.

LED 01

PASSO 17
PASO 17
STEP 17

1 - Encaixe a peça 12 na peça 11 e fixe as com os parafusos [PD].
1 - Coloque la pieza 12 en la pieza 11 y fijela con los tornillos [PD].
1 - Fit part 12 to part 11 and secure with screws [PD].

PD 02

PASSO 18
PASO 18
STEP 18

1 - Insira as cavilhas [AC] na peça 11 e encaixe a peça 18 nas cavilhas.
2 - Fixe a peça 18 na peça 11 com os parafusos [PD] que irá transpassar até a peça 12. Em seguida fixe a peça 18 na peça 11 com o parafuso [W].
3 - Faça as conexões do LED conforme mostra desenho abaixo.

1 - Introduzca los tacos [AC] en la pieza 11 y encaje la pieza 18 en los tacos.
2 - Fije la pieza 18 a la pieza 11 con los tornillos [PD] que pasarán por la pieza 12. A continuación, fije la pieza 18 a la pieza 11 con el tornillo [W].
3 - Realice las conexiones de lo LED tal y como se muestra en el siguiente dibujo.

1 - Insert the dowels [AC] into part 11 and fit part 18 onto the dowels.
2 - Attach part 18 to part 11 with the screws [PD] which will go through to part 12. Then fix part 18 to part 11 with the [W] screw.
3 - Make the LED connections as shown in the drawing below.

PASSO 19
PASO 19
STEP 19

1 - Posicione a peça 42 na parede a uma distância de 847mm entre o final da peça 7 e o começo da peça 42.
2 - Com a peças posicionada no seu respectivo lugar deverá marcar a parede nos furos das peças. Em seguida faça os furos na parede e insira as buchas [BP].
3 - Fixe as peças 42 na parede com os parafusos [PM] e arruelas [AR]. Em seguida encaixe o painel no nicho e na parede.

1 - Coloque la pieza 42 en la pared a una distancia de 847mm entre el final de la pieza 7 y el principio de la pieza 42.
2 - Con las piezas colocadas, marque la pared con los agujeros de las piezas. A continuación, taladre los orificios en la pared e inserte los tacos [BP].
3 - Fije la pieza 42 a la pared con tornillos [PM] y arandelas [AR]. A continuación, encaje el panel en el nicho y en la pared.

1 - Position piece 42 on the wall at a distance of 847mm between the end of piece 7 and the beginning of piece 42.
2 - With the parts in place, mark the wall with the holes in the parts. Then drill the holes in the wall and insert the dowels [BP].
3 - Fix part 42 to the wall with screws [PM] and washers [AR]. Then fit the panel into the niche and onto the wall.

PASSO 20
PASO 20
STEP 20

1 - Fixe a peça 4 na peça 6 pela parte de baixo com os parafusos [PW].

1 - Fije la pieza 4 a la pieza 6 por la parte inferior con los tornillos [PW].

1 - Attach part 4 to part 6 from the underside with the screws [PW].

PASSO 21
PASO 21
STEP 21

1 - Alinhe um calço de dobradiça nos furos da peça 2 e fixe os com os parafusos e porcas [PC].
2 - Alinhe o outro calço de dobradiça nas marcações da peça 2 e fixe os com os parafusos [W].

1 - Alinee una cuña de bisagra en los orificios de la pieza 2 y fijela con los tornillos y las tuercas [PC].
2 - Alinee la otra cuña de la bisagra con las marcas de la pieza 2 y fijela con los tornillos [W].

1 - Align one hinge wedge in the holes in part 2 and secure with the screws and nuts [PC].
2 - Align the other hinge wedge with the markings on part 2 and secure with the screws [W].

PASSO 22
PASO 22
STEP 22

1 - Encaixe as dobradiças [M] na peça 16 e fixe as com os parafusos [X].

1 - Coloque las bisagras [M] en la pieza 16 y fijelas con los tornillos [X].

1 - Fit the hinges [M] onto part 16 and secure them with the screws [X].

PASSO 23
PASO 23
STEP 23

1 - Alinhe o puxador [S] na peça 16 e fixe-o com os parafusos [PZ].

1 - Alinee la empuñadura [S] en la pieza 16 y fijela con los tornillos [PZ].

1 - Align the handle [S] on part 16 and secure it with the screws [PZ].

PASSO 24
PASO 24
STEP 24

1 - Para montar a porta, encaixe as dobradiças nos calços travando-a no parafuso indicado com o número 1 abaixo.

1 - Para montar la puerta, encaje las bisagras en las cuñas fijándolas en el tornillo indicado con el número 1.

1 - To assemble the door, fit the hinges onto the wedges by locking it onto the screw indicated with the number 1 below.

PASSO 25
PASO 25
STEP 25

1 - Fixe o pistão [Z] nas marcações das peças 1 e 16 como no desenho abaixo, utilize os parafusos que acompanham o pistão.

1 - Fije el pistón [Z] en las marcas de las piezas 1 y 16 como en el dibujo siguiente, utilizando los tornillos que vienen con el pistón.

1 - Attach the piston [Z] to the markings on parts 1 and 16 as in the drawing below, using the screws that come with the piston.

PASSO 26
PASO 26
STEP 26

1 - Fixe os suportes para vidro [G] nas marcações das peças 11 e 13 com os parafusos [YK].

1 - Fije los soportes de cristal [G] a las marcas de las piezas 11 y 13 con los tornillos [YK].

1 - Attach the glass holders [G] to the markings on parts 11 and 13 with the screws [YK].

PASSO 27
PASO 27
STEP 27

1 - Encaixe as prateleiras de vidro nos suportes [G] e aperte os parafusos do suporte até travar.
2 - Encaixe os passa fios [PS] nas peças 8 e 13.

1 - Coloque los estantes de cristal en los soportes [G] y apriete los tornillos de los soportes hasta que queden bloqueados.
2 - Coloque las guías de cables [PS] en las piezas 8 y 13.

1 - Fit the glass shelves into the brackets [G] and tighten the bracket screws until they lock.
2 - Fit the wires [PS] to parts 8 and 13.