

**GUARDA-ROUPA NT 5005**  
CLOSET NT5005  
NT5005 WARDROBE

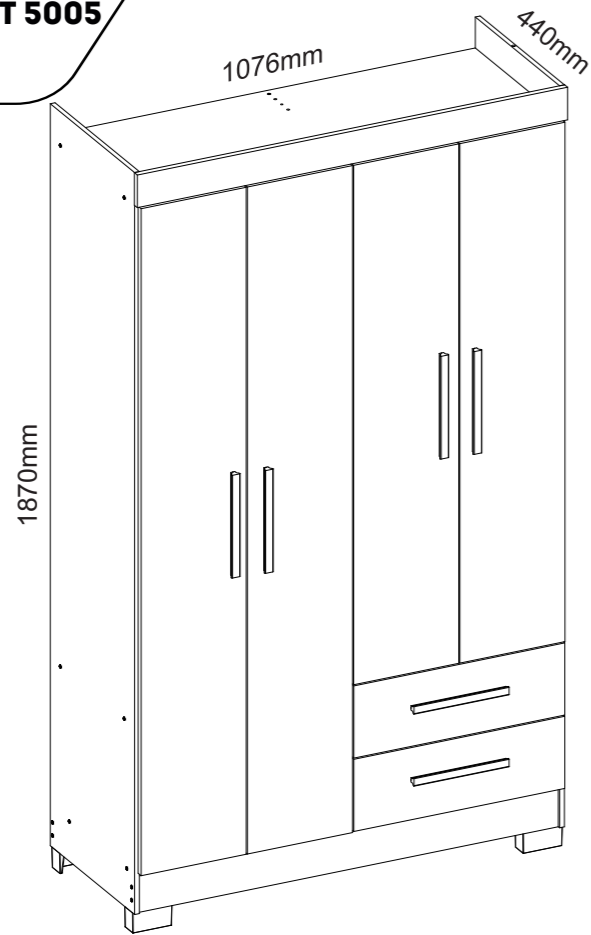

VOLUME | VOLUMEN | VOLUME: 02

**NOTÁVEL**  
móveis

**INSTRUÇÕES:**  
INSTRUCTIONS:  
INSTRUCCIONES:

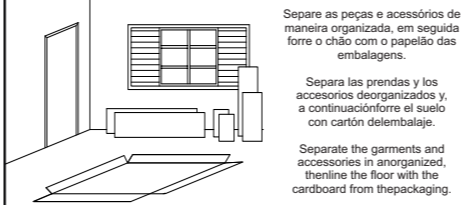

Separe as peças e acessórios de maneira organizada, em seguida forre o chão com o papelão das embalagens.

Separa las prendas y los accesorios deorganizados y, a continuaciónforre el suelo con cartón deembalaje.

Separate the garments and accessories in anorganized, thenline the floor with the cardboard from thepackaging.



A marcação do número de lote e código da peça que aparece nas fitas de bordas é facilmente removida com pano umedecido no álcool.

El marcado del número de lote y código de pieza que aparece en else elimina fácilmente con un pañocon un paño humedecido en alcohol.

The marking of the batch number and part code that appears on theirseasily removedwith a cloth dampened in alcohol.

**FERRAMENTAS NECESSÁRIAS (NÃO INCLUIDO)**  
HERRAMIENTAS NECESARIAS (NO INCLUIDO)  
TOOLS NEEDED (NOT INCLUDED)

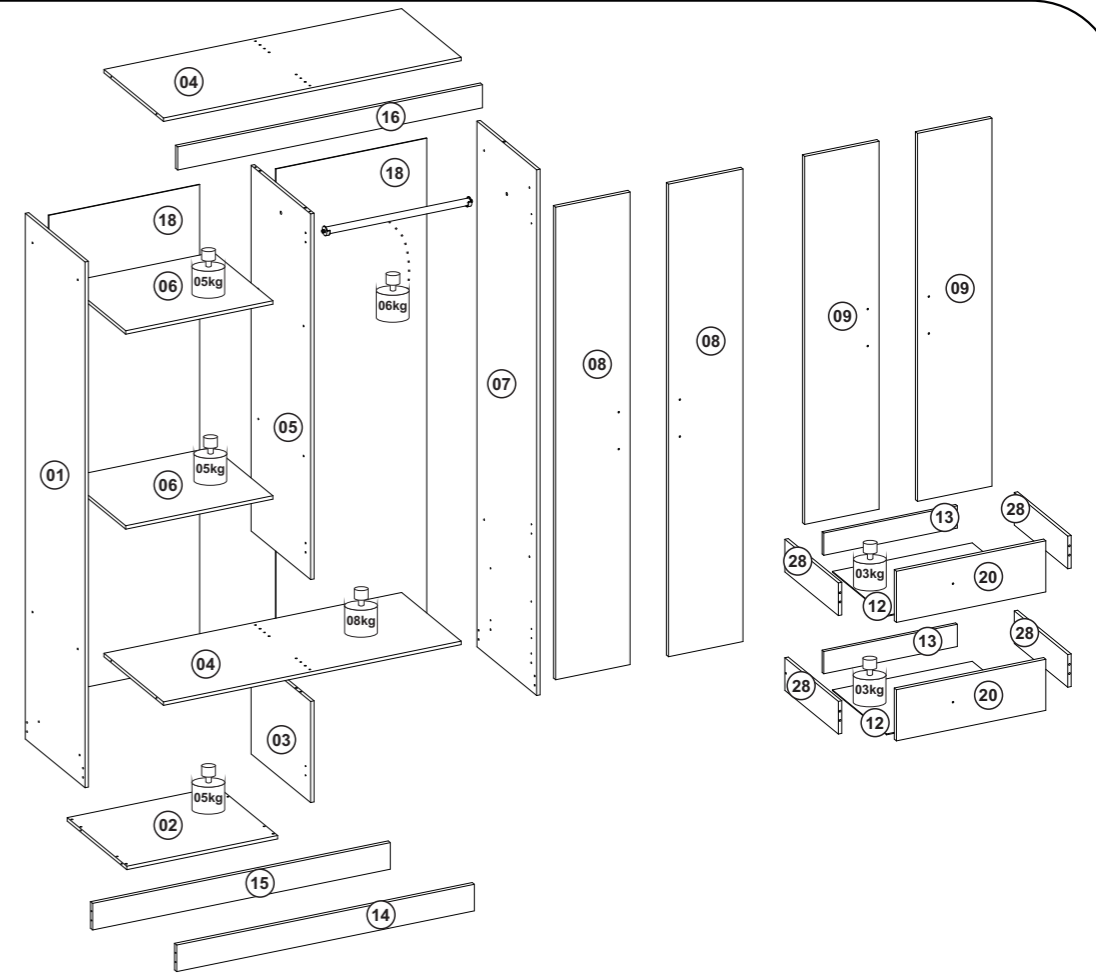
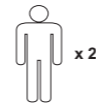

**TERMO DE GARANTIA | TÉRMINO DE GARANTIA | WARRANTY TERM**

Sr. Montador, favor conferir as peças antes da montagem, pois só efetuamos a troca do produto antes de ser montado. Garantimos este produto contra eventuais defeitos de fabricação por um período de (90) dias, conforme prevista no artigo 26 do Código do Consumidor a contar a partir da entrega do produto comprovado pela nota fiscal. Constatado o defeito de fabricação o consumidor(a) deverá solicitar assistência técnica através do estabelecimento da compra tendo em mãos a etiqueta do produto com o número do lote. Este termo de garantia será anulado e sem efeito na ocorrência das seguintes hipóteses:  
- O peso suportado por cada prateleira deverá obedecer os valores indicados na ilustração;  
- Não forem cumpridas as recomendações de montagem contidas neste manual;  
- O defeito apresentado for causado pelo proprietário ou terceiros;  
- Armazenamento do móvel em locais impróprios;  
- Todo e qualquer recorte ou alteração no móvel;  
- Manuseio e transporte do móvel de maneira inadequada.

Señor ensamblador, favor conferir las piezas antes del montaje, pues sólo cambiamos los productos antes de ensamblados. Esta garantía se ejerce dentro del periodo en el presente documento, con la presentación de este certificado y la factura. Si se detecta un defecto de fabricación, el consumidor debe solicitar asistencia técnica en el lugar de compra con la etiqueta del producto y el número de lote. Esta garantía quedará anulada y sin efecto en los siguientes casos:  
- El peso soportado por cada balda debe respetar los valores indicados en la ilustración;  
- No se siguen las recomendaciones de montaje contenidas en este manual;  
- El defecto es causado por el propietario o por terceros;  
- El almacenamiento del mueble en lugares inadecuados  
- Cualquier corte o alteración en el mueble - Manipulación y transporte inadecuados del mueble.

Mr. Assembler, please check parts before assembling. We only replace products before put together. This warranty shall be applied within the time limits specified herein, by presentation of this certificate and invoice. If a manufacturing defect is found, the consumer must request technical assistance from the place of purchase, holding the product label with the batch number. This warranty will be null and void in the following cases:  
- The weight supported by each shelf must comply with the values shown in the illustration;  
- The assembly recommendations contained in this manual are not complied with;  
- The defect is caused by the owner or third parties;  
- Storage of the furniture in inappropriate places;  
- Any cutting or alterations to the furniture;  
- Improper handling and transportation of the furniture.

**CONSERVAÇÃO E LIMPEZA | CUIDADO Y LIMPIEZA | UPKEEP AND CLEANING**

- Não utilize produtos abrasivos como álcool e detergentes, como também esponjas rígidas ou palhas de aço na limpeza dos móveis.  
Do not use abrasives such as alcohol and detergent, tough soaker also steel wool to clean the furniture.  
No use limpiadores abrasivos como alcohol y detergentes, así como esponjas rígidas o lana de acero para limpiar los muebles.
- Proteja a superfície do móvel de objetos que transmitam calor ou umidade.  
Protect the surface of the furniture against objects that can pass heat and humidity.  
Proteja la superficie del mueble de objetos que transmitan calor o humedad.
- Evitar o contato de água e produto de limpeza com o rodapé do produto, pois poderá danificá-lo.  
Avoid the contact of water and cleaning products with baseboard, cause it should damage your product.  
Evitar el contacto con agua y producto de limpieza con el rodapié del producto, pues podrá dañarlo.
- Procure sempre utilizar flanela limpa e seca para limpeza.  
Try always to use a clean and dry flannel to cleaning.  
Busque siempre utilizar franela limpia y seca para la limpieza.

Data de atualização: 13/08/2025

**ACESSÓRIOS EM TAMANHO REAL | ACCESORIOS DE TAMAÑO NATURAL | LIFE-SIZE ACCESSORIES**

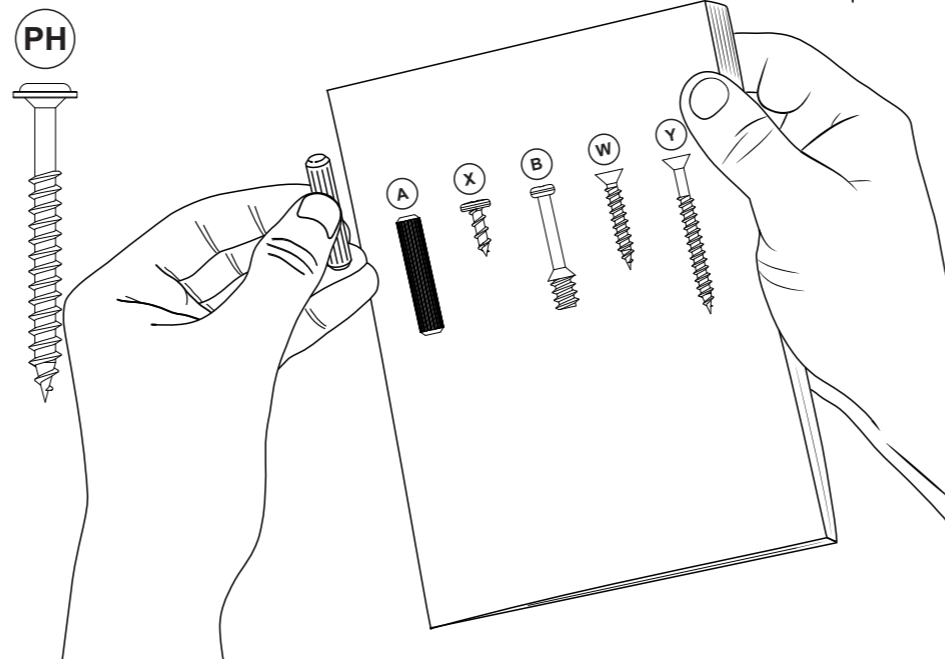
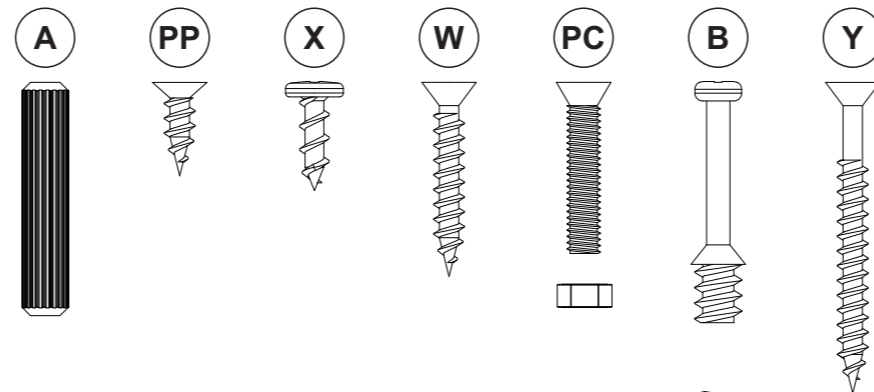

**RELAÇÃO DE PEÇAS | LISTA DE PIEZAS | PARTS LIST**

Nº PEÇA NR. PIEZA ITEM	DESCRIÇÃO DESCRIPCIÓN DESCRIPTION	MATERIAL	COD PEÇA COD PIEZA PART CODE	QTDE CTD. QTY.	COMP. LARGO LENGTH	LARG ANCHO WIDTH	ESP ESP THICK
1	LATERAL ESQUERDA   LATERAL IZQUIERDA   LEFT SIDE	MDP	47878-01	1	1820	422	12
2	BASE DIR/ESQ   BASE DER/IZQ   LEFT/RIGHT BASE	MDP	47879-02	1	533	421	12
3	DIVISORIA INFERIOR   DIVISION INFERIOR   LOWER DIVISION	MDP	47880-03	1	350	421	12
4	TAMPO INF/SUP   CUBIERTA SUP/INF   UPPER/LOWER COVER	MDP	47889-04	2	1052	421	12
5	DIV SUP DIR/ESQ   DIV SUP DER/IZQ   RIGHT/LEFT UPPER DIV	MDP	47882-05	1	1266	421	12
6	PRATELEIRA SUPERIOR   REPISA SUPERIOR   UPPER SHELF	MDP	47883-06	2	520	420	12
7	LATERAL DIREITA   LATERAL DERECHA   RIGHT SIDE	MDP	47884-07	1	1820	422	12
8	PORTA MAIOR   PUERTA MAYOR   GREATER DOOR	MDP	47909-08	2	1636	263	15
9	PORTA MENOR   PUERTA MENOR   MINOR DOOR	MDP	47910-09	2	1274	263	15
13	TRASEIRO GAVETA   TRASERO CAJÓN   REAR DRAWER	MDP	47793-13	2	472	77	12
14	RODAPÉ FRON   ROD FRONTAL   FRONT SKIRTING BOARD	MDP	47803-14	1	1052	92	15
15	RODAPÉ TRAS   RODAPÉ TRAS   REAR SKIRTING BOARD	MDP	47804-15	1	1052	92	15
16	RODA FORRO   RUEDO DEL FORRO   CEILING BOARD	MDP	47890-16	1	1077	80	15
20	FRENTE GAVETA   FRONTAL CAJÓN   DRAWER FRONT	MDP	49187-20	2	528	177	15
28	LATERAL GAVETA   LATERAL CAJÓN   DRAWER SIDE	MDP	49186-28	4	378	113	12
12	FUNDO GAVETA   FONDO CAJÓN   DRAWER BOTTOM	HDF	47886-12	2	494	382	3
18	FUNDO TRASEIRO   FONDO TRASERO   REAR BOTTOM	HDF	47798-18	2	1660	533	3
17	KIT ACESSÓRIO   KIT ACCESORIOS   ACCESSORIES SET	-	47906-17	-	-	-	-

ACOMPANHE A NOTÁVEL MÓVEIS NAS REDES SOCIAIS.  
SIGA EL NOTAVEL MOVEIS EN LAS REDES SOCIALES.  
FOLLOW THE NOTAVEL MOVEIS ON THE SOCIAL NETWORKS



/NOTAVELMOVEIS



@NOTAVELMOVEIS

RELAÇÃO DE FERRAGENS | LISTA DE HARDWARE | LIST OF HARDWARE

<b>A</b> 16 6,0x30mm CAVILHA MADEIRA CLAVIJA MADERA WOODEN DOWEL CÓDIGO:270 CODIGO:270	<b>PP</b> 16 3,5x12mm PARAFUSO CABEÇA CHATA TORNILLO CABEZA PLANA FLAT HEAD SCREW CÓDIGO:2202 CODIGO:2202	<b>W</b> 12 3,5x25mm PARAFUSO CABEÇA CHATA TORNILLO CABEZA PLANA FLAT HEAD SCREW CÓDIGO:2 CODIGO:2	<b>Y</b> 10 3,5x40mm PARAFUSO CABEÇA CHATA TORNILLO CABEZA PLANA FLAT HEAD SCREW CÓDIGO:4 CODIGO:4	<b>PH</b> 18 3,5x40mm PARAFUSO CABEÇA FLANGEADA TORNILLO DE CABEÇA EMBRIDADA FLANGED HEAD SCREW CÓDIGO:1572 CODIGO:1572	<b>X</b> 86 4,0x12mm PARAFUSO CABEÇA PAINELA TORNILLO CABEZA SARTÉN PAN HEAD SCREW CÓDIGO:13 CODIGO:13
<b>PC</b> 04 5,0x22mm PARAFUSO CABEÇA CHATA COM PORCA TORNILLO DE CABEÇA PLANA CON TUERCA FLAT HEAD SCREW WITH NUT CÓDIGO:67 CODIGO:67	<b>B</b> 02 5,0x31mm PARAFUSO MINIFIX TORNILLO MINIFIX MINI-FIX SCREW CÓDIGO:324 CODIGO:324	<b>C</b> 02 TAMBOR MINIFIX BARRIL MINIFIX MINI-FIX BARREL CÓDIGO:286 CODIGO:286	<b>R</b> 10 TAPA FURO ADESIVO BOLSILLO ADHESIVO ADHESIVE HOLE POCKET CÓDIGO:119 CODIGO:119	<b>J</b> 08 SUPORTE/BATENTE DE PLÁSTICO SOPORTE DE PLÁSTICO / LISTÓN PLASTIC SUPPORT/BATTEN CÓDIGO:239 CODIGO:239	<b>TA</b> 04 CANTONEIRA 2 FURROS SOPORTE ANGULAR DE 2 ORIFICIOS 2 HOLE ANGLE BRACKET CÓDIGO:1916 CODIGO:1916
<b>TT</b> 06 CANTONEIRA 4 FURROS SOPORTE ANGULAR DE 4 ORIFICIOS 4 HOLE ANGLE BRACKET CÓDIGO:45 CODIGO:45	<b>LL</b> 02 SUPORTE CALCEIRO SOPORTE PARA ZAPATERO SHOEHORN SUPPORT CÓDIGO:248 CODIGO:248	<b>PE</b> 04 PÉ PLÁSTICO PATA PLÁSTICA PLASTIC FOOT CÓDIGO:617 CODIGO:617	<b>S</b> 06 240mm PUXADOR MDF MANIJA MDF MDF HANDLE CÓDIGO:2947 CODIGO:2947	<b>D</b> 90 2,0x24mm PREGO CLAVO NAIL CÓDIGO:268 CODIGO:268	<b>E</b> 07 FIXADOR DE FUNDO FIJADOR DE FONDO BOTTOM FIXER CÓDIGO:44 CODIGO:44
<b>M</b> 12 DOBRADIÇA CURVA BISAGRA CURVADA CURVED HINGE CÓDIGO:278/685 CODIGO:278/685	<b>N</b> 02 350mm PAR DE CORREDIÇAS COMUM PAR DE CORREDEIRAS ESTÁNDAR PAIR OF STANDARD RUNNERS CÓDIGO:313 CODIGO:313	<b>CA</b> 01 513mm CABIDEIRO PERCHERO HANGER CÓDIGO:1464 CODIGO:1464	<b>SC</b> 01 COLA SACHE SOBRE DE COLA COLA SACHET CÓDIGO:40 CODIGO:40		

MONTAGEM | MONTAJE | ASSEMBLY

**PASSO 01**  
PASO 01  
STEP 01

1 - Insira as cavilhas [A] nas peças 3 e 5.  
2 - Encaixe os suportes [J] nas peças 1 e 5.

1 - Introduzca los tacos [A] en las partes 3 y 5.  
2 - Inserte los soportes [J] en las partes 1 y 5.

1 - Insert the dowels [A] into parts 3 and 5.  
2 - Insert the brackets [J] into parts 1 and 5.

**PASSO 02**  
PASO 02  
STEP 02

1 - Alinhe as corredeiras [N] nas marcações das peças 3 e 7 e fixe-as com os parafusos [PP]. Utilize os furos indicados no desenho abaixo para a fixação.

1 - Alinee las guías [N] en las marcas de las piezas 3 y 7 y fíjelas con los tornillos [PP]. Utilice para la fijación los orificios indicados en el dibujo siguiente.

1 - Align the runners [N] at the markings on parts 3 and 7 and fix them with the screws [PP]. Use the holes indicated in the drawing below for fixing.

**PASSO 03**  
PASO 03  
STEP 03

1 - Posicione os calços [M] nas marcações das peças 1, 3 e 7 e fixe-os com os parafusos [X].  
2 - Posicione os calços [M] nos furos da peça 5, fixe-os utilizando os parafusos e porcas [PC]. Na parte superior da peça fixe o conjunto de 2 calços, sendo um de cada lado da peça.  
3 - Encaixe os suportes [LL] nas peças 5 e 7.

1 - Coloque las calzas [M] en las marcas de las piezas 1, 3 y 7 y fíjelas con los tornillos [X].  
2 - Coloque las calzas [M] en los orificios de la pieza 5 y fíjelas con los tornillos y las tuercas [PC]. Fije un juego de 2 calzos en la parte superior de la pieza, uno a cada lado de la misma.  
3 - Coloque los soportes [LL] en las piezas 5 y 7.

1 - Position the shims [M] on the markings of parts 1, 3 and 7 and secure them with the screws [X].  
2 - Position the shims [M] in the holes in part 5 and secure them using the screws and nuts [PC]. Attach a set of 2 shims to the top of the part, one on each side of the part.  
3 - Fit the brackets [LL] to parts 5 and 7.

**PASSO 04**  
PASO 04  
STEP 04

1 - Encaixe as peças 4 na peça 5 e fixe-as utilizando os parafusos [Y].  
2 - Fixe os parafusos minifix [B] em uma das peças 4, como na imagem abaixo.

1 - Coloque las piezas 4 en la pieza 5 y fíjelas con los tornillos [Y].  
2 - Fije los tornillos minifix [B] a una de las piezas 4 como se muestra en la imagen siguiente.

1 - Fit parts 4 to part 5 and secure them using the [Y] screws.  
2 - Attach the minifix [B] screws to one of the parts 4 as shown in the image below.

**PASSO 05**  
PASO 05  
STEP 05

1 - Encaixe a peça 3 na peça 4. Encaixe os tambores minifix [C] nos furos da peça 3 e gire até travar.

1 - Monte la pieza 3 en la pieza 4. Introduzca los tambores minifix [C] en los orificios de la pieza 3 y gírelos hasta que encajen.

1 - Fit part 3 onto part 4. Fit the minifix drums [C] into the holes in part 3 and turn until they lock.

**PASSO 06**  
**PASO 06**  
**STEP 06**

1 - Encaixe a peça 2 na peça 3 e fixe-a com os parafusos [Y].  
1 - Coloque la pieza 2 en la pieza 3 y fijela con los tornillos [Y].  
1 - Fit part 2 to part 3 and secure with the [Y] screws.

Y 02

**PASSO 09**  
**PASO 09**  
**STEP 09**

1 - Fixe os pés [PE] entre as laterais 1 e 7 e os rodapés 14 e 15 utilizando os parafusos [X].  
1 - Fije las patas [PE] entre los lados 1 y 7 y los zócalos 14 y 15 con los tornillos [X].  
1 - Fix the feet [PE] between sides 1 and 7 and the skirting boards 14 and 15 using the screws [X].

PE 04

X 12

**PASSO 12**  
**PASO 12**  
**STEP 12**

**Repita as instruções até montar todas as gavetas.**  
1 - Insira as cavilhas [A] nas peças 28.  
2 - Fixe as peças 28 na peça 13 utilizando os parafusos [Y]. Caso necessário, transpasse o parafuso [Y] pelo pré furo da peça 28 antes de fixar.  
**Repita las instrucciones hasta haber montado todos los cajones.**  
1 - Introduzca los tacos [A] en las piezas 28.  
2 - Fije las piezas 28 a la pieza 13 con los tornillos [Y]. Si es necesario, pase el tornillo [Y] por el orificio pretaladrado de la pieza 28 antes de fijar.  
**Repeat the instructions until you have assembled all the drawers.**  
1 - Insert the dowels [A] into the parts 28.  
2 - Fix parts 28 to part 13 using screws [Y]. If necessary pass the [Y] screw through the pre-drilled hole in part 28 before attaching it.

A 08

Y 04

**PASSO 07**  
**PASO 07**  
**STEP 07**

1 - Encaixe as peças 1 e 7 nas peças 2 e 4 e fixe-as com os parafusos [PH].  
1 - Coloque las piezas 1 y 7 en las piezas 2 y 4 y fijelas con los tornillos [PH].  
1 - Fit parts 1 and 7 to parts 2 and 4 and secure them with the screws [PH].

PH 10

**PASSO 10**  
**PASO 10**  
**STEP 10**

1 - Alinhe a peça 16 nas peças 1, 4 e 7, e fixe-a utilizando as cantoneiras [TT] e os parafusos [X].  
1 - Alinee la pieza 16 con las piezas 1, 4 y 7 y fijela con las escuadras [TT] y los tornillos [X].  
1 - Align part 16 on parts 1, 4 and 7, and fix it using the angle brackets [TT] and screws [X].

TT 04

X 16

**PASSO 13**  
**PASO 13**  
**STEP 13**

**Repita as instruções até montar todas as gavetas.**  
1 - Passe a cola [SC] nos furos da peça 20 e encaixe-a no conjunto montado no passo anterior.  
2 - Fixe as peças 28 na peça 20 utilizando as cantoneiras [TA] e os parafusos [X].  
**Repita las instrucciones hasta montar todos los cajones.**  
1 - Aplique el pegamento [SC] en los orificios de la pieza 20 y encájela en el conjunto montado en el paso anterior.  
2 - Fije las piezas 28 a la pieza 20 utilizando las escuadras [TA] y los tornillos [X].  
**Repeat the instructions until all drawers are assembled.**  
1 - Apply glue [SC] to the holes in part 20 and fit it into the assembly assembled in the previous step.  
2 - Secure parts 28 to part 20 using the angle brackets [TA] and screws [X].

TA 04

X 08

SC 01

**PASSO 08**  
**PASO 08**  
**STEP 08**

1 - Alinhe as peças 14 e 15 entre as peças 1 e 7 e fixe-as com os parafusos [PH].  
2 - Fixe as peças 14 e 15 na peça 2 utilizando as cantoneiras [TT] e os parafusos [X].  
1 - Alinee las piezas 14 y 15 entre las piezas 1 y 7 y fijelas con los tornillos [PH].  
2 - Fije las piezas 14 y 15 a la pieza 2 con las escuadras [TT] y los tornillos [X].  
1 - Align parts 14 and 15 between parts 1 and 7 and secure them with the screws [PH].  
2 - Attach parts 14 and 15 to part 2 using the angle brackets [TT] and screws [X].

PH 08

TT 02

X 08

**PASSO 11**  
**PASO 11**  
**STEP 11**

**Antes de fixar os fundos, verifique o esquadro do produto.**  
1 - Alinhe os fundos 18 com as peças 1, 2, 4 e 7, e fixe-os utilizando os pregos [D].  
2 - Entre um fundo e o outro, utilize os fixadores [E] junto com os pregos [D].  
**Antes de fijar los fondos, compruebe que el producto está a esquadra.**  
1 - Alinee los fondos 18 con las piezas 1, 2, 4 y 7 y fijelos con los clavos [D].  
2 - Utilice las fijaciones [E] junto con los clavos [D] entre los fondos.  
**Before attaching the bottoms, check that the product is square.**  
1 - Align the bottoms 18 with parts 1, 2, 4 and 7 and fix them using the nails [D].  
2 - Use the fasteners [E] together with the nails [D] between the bottoms.

D 70

E 07

**PASSO 14**  
**PASO 14**  
**STEP 14**

**Repita as instruções até montar todas as gavetas.**  
1 - Encaixe o fundo 12 no canal da peça 20 e alinhe-o nas peças 13 e 28. Em seguida fixe-o utilizando os pregos [D].  
2 - Encoste a corredeira [N] na frente de gaveta e no fundo e fixe-a com os parafusos [PP].  
**Repita las instrucciones hasta haber montado todos los cajones.**  
1 - Introduzca el fondo 12 en el canal de la pieza 20 y alinéelo con las piezas 13 y 28. A continuación, fijelo con los clavos [D].  
2 - Coloque la guía [N] contra el frente y el fondo del cajón y fijela con los tornillos [PP].  
**Repeat the instructions until you have assembled all the drawers.**  
1 - Fit the bottom 12 into the channel of part 20 and align it with parts 13 and 28. Then secure it using the nails [D].  
2 - Place the runner [N] against the drawer front and bottom and secure with the screws [PP].

D 20

N 02

PP 08

**PASSO 15** Repita as instruções até montar todas as gavetas.  
**PASO 15** Repita las instrucciones hasta montar todos los cajones.  
**STEP 15** Repeat the instructions until all the drawers are assembled.

1 - Alinhe os puxadores [S] nos furos das frentes de gavetas e fixe-os com os parafusos [W].  
 1 - Alinee los tiradores [S] en los orificios de los frentes de los cajones y fíjelos con los tornillos [W].  
 1 - Align the handles [S] in the holes in the drawer fronts and secure them with the screws [W].

**S 02**  
**W 04**

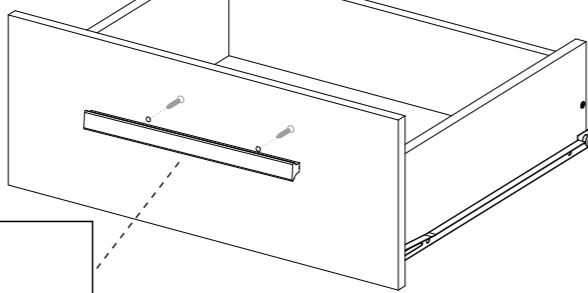
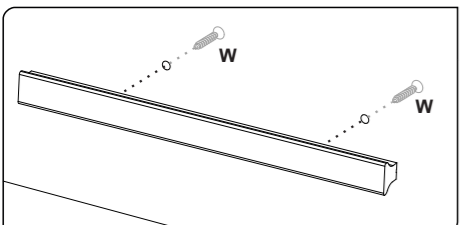
**PASSO 16** Repita as instruções abaixo até montar todas as portas.  
**PASO 16** Repita las instrucciones siguientes hasta montar todas las puertas.  
**STEP 16** Repeat the instructions below until you have assembled all the doors.

1 - Encaixe as dobradiças [M] nas peças 8 e 9 e fixe-as com os parafusos [X].  
 2 - Alinhe o puxador [S] nos furos das peças 8 e 9 e fixe-o com os parafusos [W].  
 1 - Encaje las bisagras [M] en las piezas 8 y 9 y fíjelas con los tornillos [X].  
 2 - Alinee la manilla [S] en los orificios de las piezas 8 y 9 y fíjela con los tornillos [W].  
 1 - Fit the hinges [M] onto parts 8 and 9 and secure them with the screws [X].  
 2 - Align the handle [S] in the holes in parts 8 and 9 and fix it with the screws [W].

**M 12**  
**X 24**  
**S 04**  
**W 08**



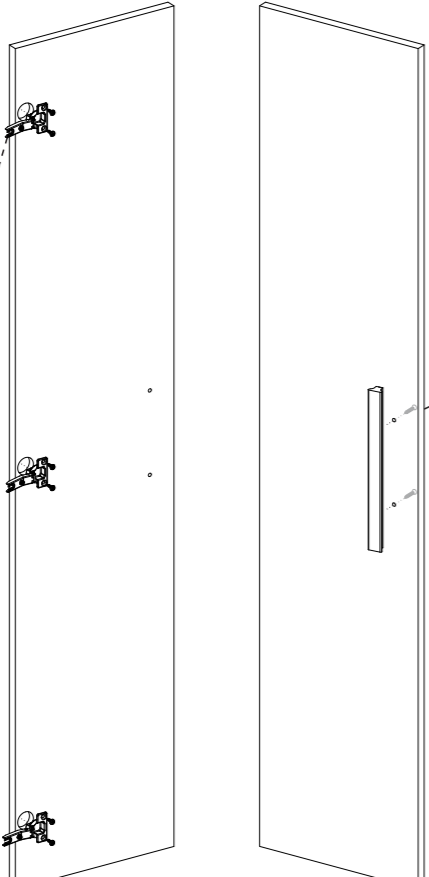
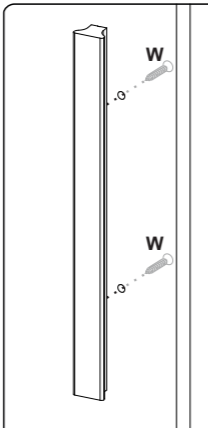
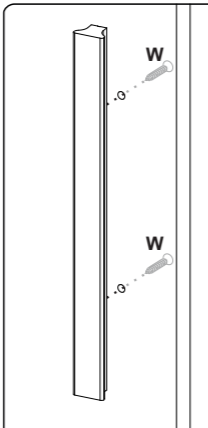
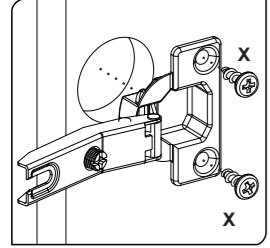

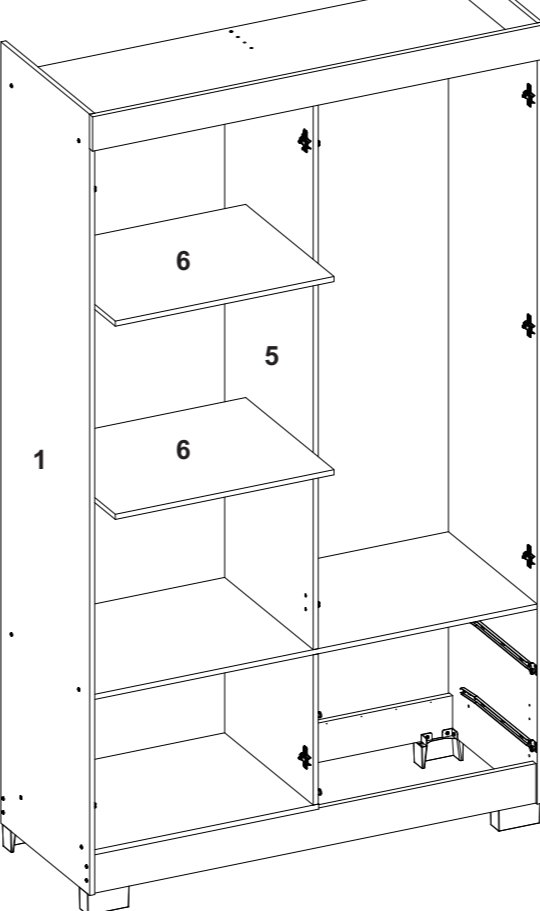

**PASSO 17** 1 - Encaixe as peças 6 sobre os suportes [J] já fixados nas peças 1 e 5.  
**PASO 17** 1 - Coloque las piezas 6 sobre los soportes [J] ya fijados a las piezas 1 y 5.  
**STEP 17** 1 - Fit parts 6 over the brackets [J] already attached to parts 1 and 5.

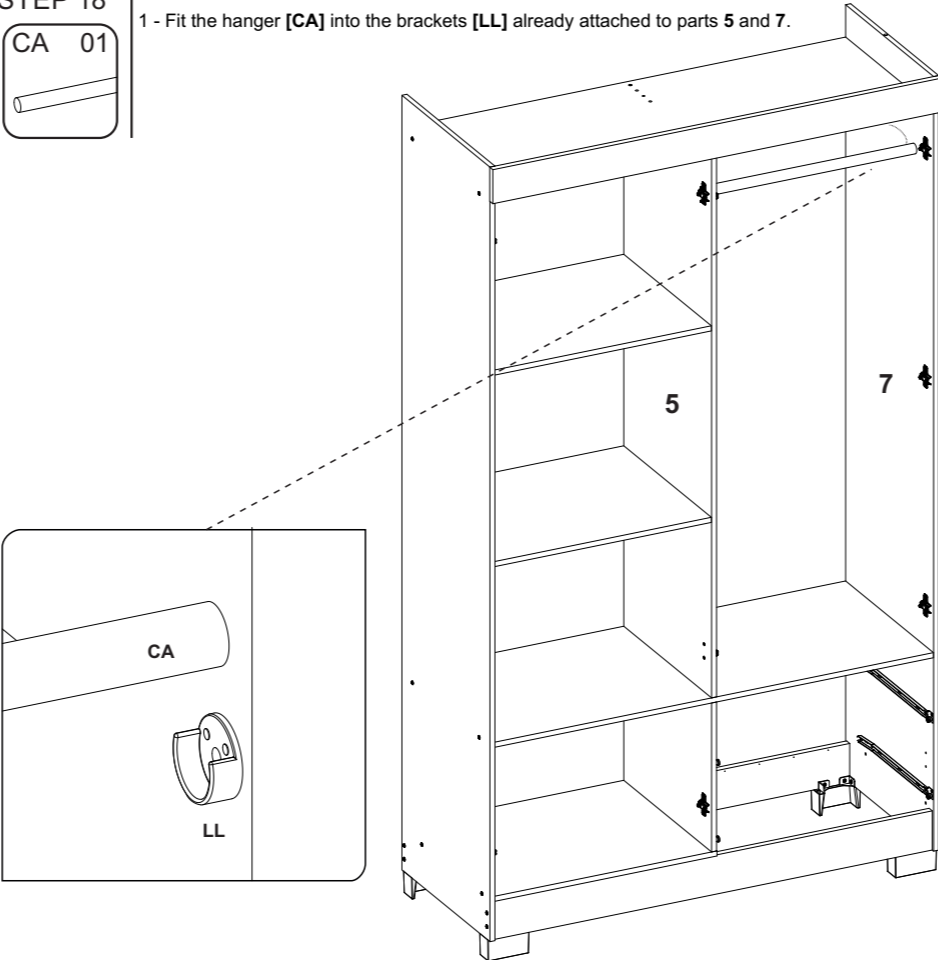
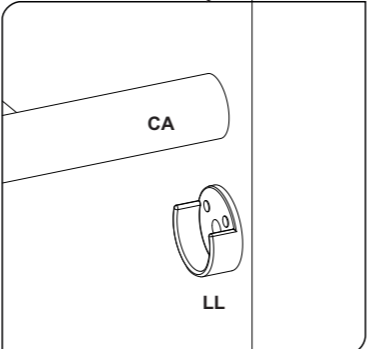

**PASSO 18** 1 - Encaixe o cabideiro [CA] nos suportes [LL] já fixados nas peças 5 e 7.  
**PASO 18** 1 - Encaje la percha [CA] en los soportes [LL] ya fijados en las piezas 5 y 7.  
**STEP 18** 1 - Fit the hanger [CA] into the brackets [LL] already attached to parts 5 and 7.

**CA 01**

**PASSO 19** 1 - Para montar as portas, encaixe as dobradiças nos calços travando-as no parafuso indicado com o número 1 abaixo.  
**PASO 19** 2 - Para fixar os calços centrais deve-se encaixar os calços nas dobradiças centrais das portas, em seguida fixar os calços nas laterais e divisória com os parafusos [X].  
**STEP 19** 1 - Para montar las puertas, encaje las bisagras en las cuñas, bloqueándolas en el tornillo indicado con el número 1 abajo.  
 2 - Para montar las cuñas centrales, encaje las cuñas en las bisagras centrales de las puertas, después fije las cuñas en los laterales y en el tabique con los tornillos [X].  
 1 - To assemble the doors, fit the hinges onto the wedges, locking them onto the screw indicated with the number 1 below.  
 2 - To attach the central wedges, fit the wedges to the central hinges of the doors, then attach the wedges to the sides and partition with the screws [X].

**M 03**  
**X 06**

**PASSO 20** 1 - Encaixe as gavetas através das corredeiras.  
**PASO 20** 2 - Cole os adesivos [R] sobre os furos restantes no produto.  
**STEP 20** 1 - Introduzca los cajones por las guías.  
 2 - Pegue los adhesivos [R] sobre los orificios restantes del producto.  
 1 - Fit the drawers through the runners.  
 2 - Stick the stickers [R] over the remaining holes in the product.

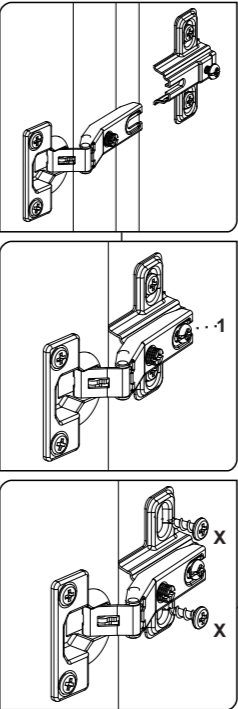
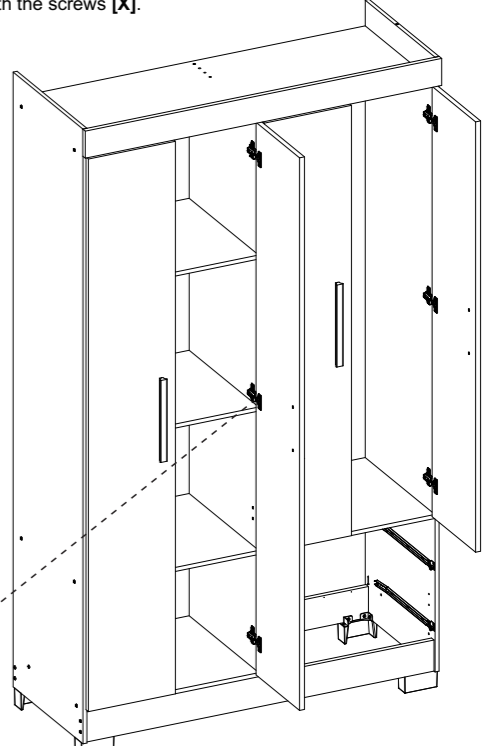
**R 10**

