

GUARDA-ROUPA NT6030
CLOSET NT6030
NT6030 WARDROBE

VOLUME | VOLUMEN | VOLUME: 02

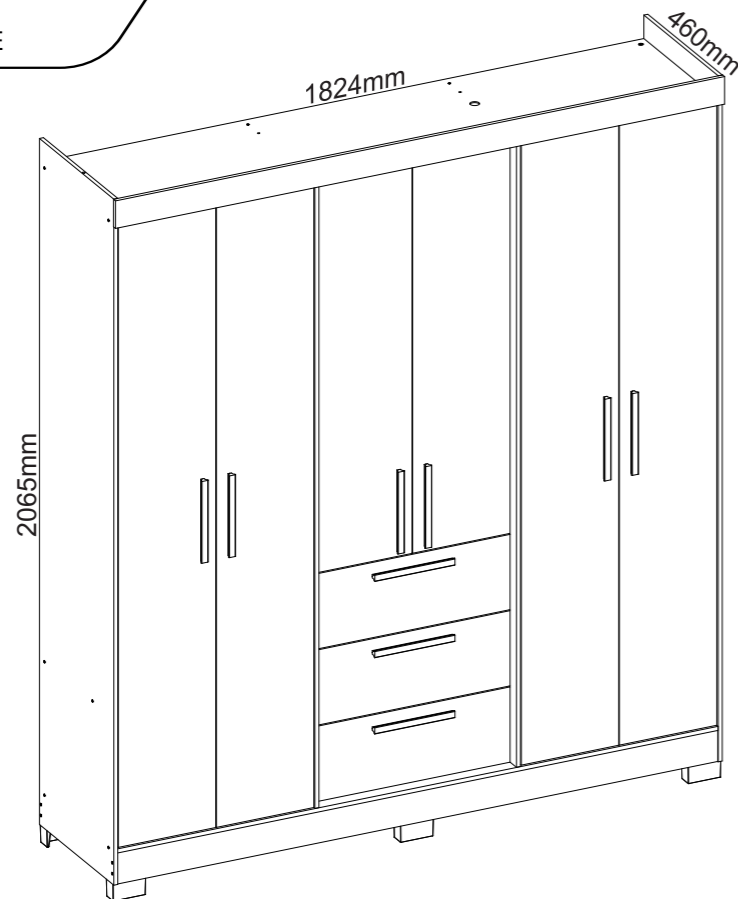

NOTÁVEL
móveis

INSTRUÇÕES:
INSTRUCTIONS:
INSTRUCCIONES:

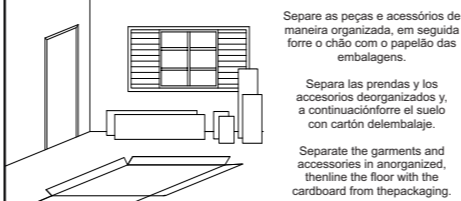

Separe as peças e acessórios de maneira organizada, em seguida forre o chão com o papelão das embalagens.

Separa las prendas y los accesorios deorganizados y, a continuaciónforre el suelo con cartón deembalaje.

Separate the garments and accessories in anorganized, thenline the floor with the cardboard from thepackaging.

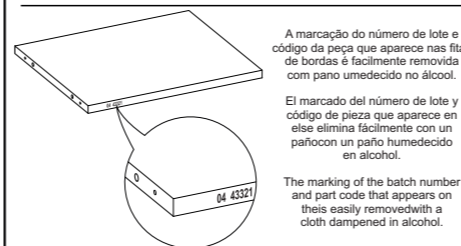

A marcação do número de lote e código da peça que aparece nas fitas de bordas é facilmente removida com pano umedecido no álcool.

El marcado del número de lote y código de pieza que aparece en else elimina fácilmente con un pañocon un paño humedecido en alcohol.

The marking of the batch number and part code that appears on their easily removedwith a cloth dampened in alcohol.

FERRAMENTAS NECESSÁRIAS (NÃO INCLUSAS)
HERRAMIENTAS NECESARIAS (NO INCLUIDO)
TOOLS NEEDED (NOT INCLUDED)

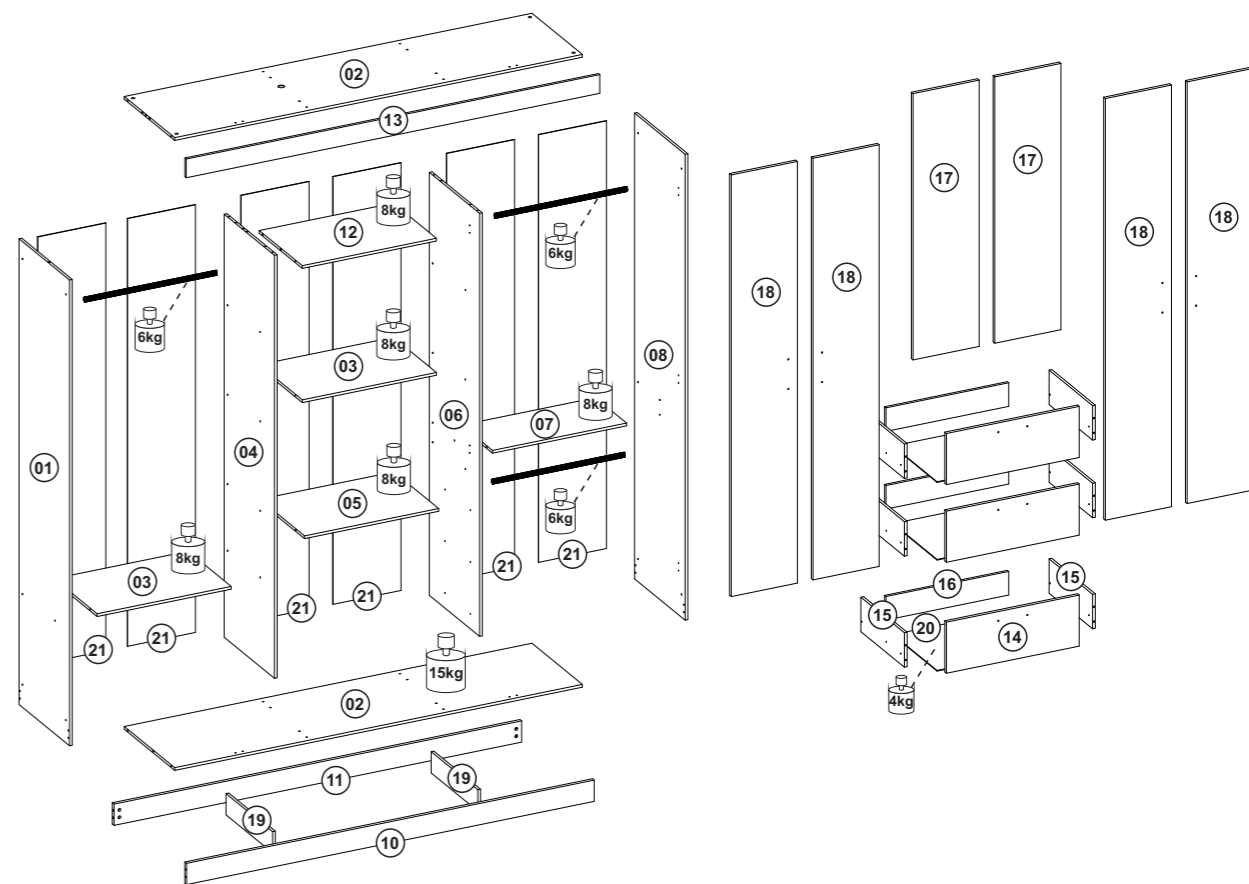

TERMO DE GARANTIA | TÉRMINO DE GARANTIA | WARRANTY TERM

Sr. Montador, favor conferir as peças antes da montagem, pois só efetuamos a troca do produto antes de ser montado. Garantimos este produto contra eventuais defeitos de fabricação por um período de (90) dias, conforme prevista no artigo 26 do Código do Consumidor a contar a partir da entrega do produto comprovado pela nota fiscal. Constatado o defeito de fabricação o consumidor(a) deverá solicitar assistência técnica através do estabelecimento da compra tendo em mãos a etiqueta do produto com o número do lote. Este termo de garantia será anulado e sem efeito na ocorrência das seguintes hipóteses:
- O peso suportado por cada prateleira deverá obedecer os valores indicados na ilustração;
- Não forem cumpridas as recomendações de montagem contidas neste manual;
- O defeito apresentado for causado pelo proprietário ou terceiros;
- Armazenamento do móvel em locais impróprios;
- Todo e qualquer recorte ou alteração no móvel;
- Manuseio e transporte do móvel de maneira inadequada.

Señor ensamblador, favor conferir las piezas antes del montaje, pues sólo cambiamos los productos antes de ensamblados. Esta garantía se ejerce dentro del periodo en el presente documento, con la presentación de este certificado y la factura. Si se detecta un defecto de fabricación, el consumidor debe solicitar asistencia técnica en el lugar de compra con la etiqueta del producto y el número de lote. Esta garantía quedará anulada y sin efecto en los siguientes casos:
- El peso soportado por cada balda debe respetar los valores indicados en la ilustración;
- No se siguen las recomendaciones de montaje contenidas en este manual;
- El defecto es causado por el propietario o por terceros;
- El almacenamiento del mueble en lugares inadecuados
- Cualquier corte o alteración en el mueble - Manipulación y transporte inadecuados del mueble.

Mr. Assembler, please check parts before assembling. We only replace products before put together. This warranty shall be applied within the time limits specified herein, by presentation of this certificate and invoice. If a manufacturing defect is found, the consumer must request technical assistance from the place of purchase, holding the product label with the batch number. This warranty will be null and void in the following cases:
- The weight supported by each shelf must comply with the values shown in the illustration;
- The assembly recommendations contained in this manual are not complied with;
- The defect is caused by the owner or third parties;
- Storage of the furniture in inappropriate places;
- Any cutting or alterations to the furniture;
- Improper handling and transportation of the furniture.

ACESSÓRIOS EM TAMANHO REAL | ACCESORIOS DE TAMAÑO NATURAL | LIFE-SIZE ACCESSORIES

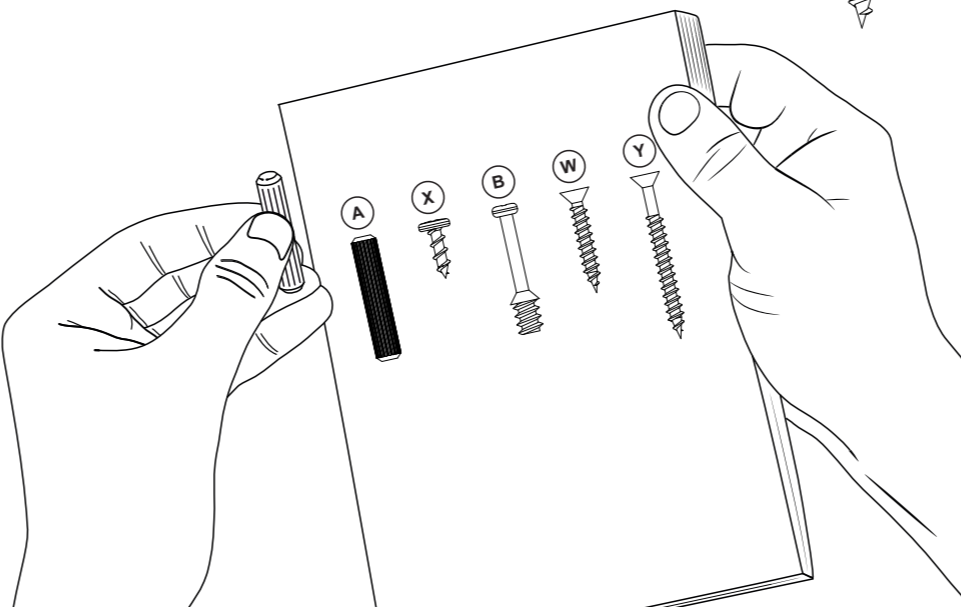
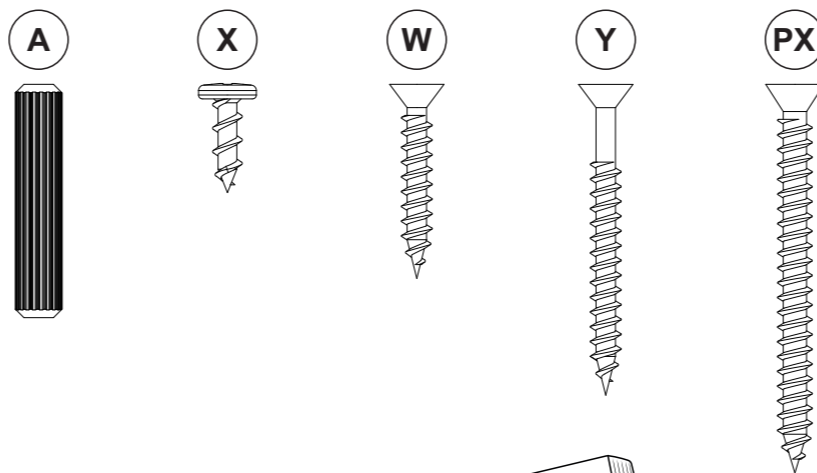

RELAÇÃO DE PEÇAS | LISTA DE PIEZAS | PARTS LIST

| RELAÇÃO DE PEÇAS LISTA DE PIEZAS PARTS LIST | | | | | | | |
|---|---|----------|------------------------------|----------------|--------------------|------------------|---------------|
| Nº PEÇA NR. PIEZA ITEM | DESCRIÇÃO DESCRIPCIÓN DESCRIPTION | MATERIAL | COD PEÇA COD PIEZA PART CODE | QTDE CTD. QTY. | COMP. LARGO LENGTH | LARG ANCHO WIDTH | ESP ESP THICK |
| 1 | LATERAL ESQUERDA LATERAL IZQUIERDA LEFT SIDE | MDP | 70430-01 | 1 | 2015 | 446 | 12 |
| 2 | BASE TAMPO BASE SUPERFICIE TOP BASE | MDP | 70431-02 | 2 | 1800 | 445 | 12 |
| 3 | PRATELEIRA REPISA SHELF | MDP | 70432-03 | 2 | 592 | 380 | 12 |
| 4 | DIVISÓRIA ESQUERDA DIVISIÓN IZQUIERDA LEFT DIVISORY | MDP | 70433-04 | 1 | 1830 | 444 | 12 |
| 5 | TAMPO GAVETEIRO CUBIERTA DE CAJONES TOP DRAWER | MDP | 70434-05 | 1 | 592 | 396 | 12 |
| 6 | DIVISÓRIA DIREITA DIVISIÓN DERECHA RIGHT DIVISORY | MDP | 70435-06 | 1 | 1830 | 444 | 12 |
| 7 | PRATELEIRA DIREITA REPISA DERECHA RIGHT SHELF | MDP | 70436-07 | 1 | 592 | 274 | 12 |
| 8 | LATERAL DIREITA LATERAL DERECHA RIGHT SIDE | MDP | 70437-08 | 1 | 2015 | 446 | 12 |
| 10 | RODAPÉ FRO. RODAPIÉ FRONTAL FRO. SKIRTING BOARD | MDP | 70439-10 | 1 | 1800 | 92 | 15 |
| 11 | RODAPÉ TRAS. ROD. TRASERO REAR SKIRTING BOARD | MDP | 70440-11 | 1 | 1800 | 92 | 15 |
| 12 | PRATELEIRA CENTRAL REPISA CENTRAL CENTRAL SHELF | MDP | 70441-12 | 1 | 592 | 380 | 12 |
| 13 | VISTA SUPERIOR VISTA SUPERIOR FRONTAL VIEW | MDP | 70442-13 | 1 | 1826 | 81 | 12 |
| 14 | FRONTE GAVETA FRONTAL CAJÓN DRAWER FRONT | MDP | 70443-14 | 3 | 586 | 221 | 15 |
| 15 | LATERAL GAVETA LATERAL CAJÓN DRAWER SIDE | MDP | 70444-15 | 6 | 384 | 149 | 12 |
| 16 | TRASEIRO GAVETA TRASERO CAJÓN REAR DRAWER | MDP | 70445-16 | 3 | 542 | 102 | 12 |
| 17 | PORTA CENTRAL PUERTA CENTRAL CENTRAL DOOR | MDP | 70446-17 | 2 | 1152 | 292 | 15 |
| 18 | PORTA DIR/ESQ PUERTA DER/IZO RIG/LEFT DOOR | MDP | 70447-18 | 4 | 1824 | 292 | 15 |
| 19 | RODAPÉ CENTRAL RODAPIÉ CENTRAL CENTRAL BASEBOARD | MDP | 70479-19 | 2 | 412 | 92 | 12 |
| 20 | FUNDO GAVETA FONDO CAJÓN DRAWER BOTTOM | HDF | 70448-20 | 3 | 564 | 388 | 3 |
| 21 | FUNDO TRASEIRO FONDO TRASERO REAR BOTTOM | HDF | 70449-21 | 6 | 1850 | 300 | 3 |
| 22 | KIT ACESSÓRIO KIT ACCESORIOS ACCESSORIES SET | - | 70450-22 | 1 | - | - | - |

CONSERVAÇÃO E LIMPEZA | CUIDADO Y LIMPIEZA | UPKEEP AND CLEANING



Não utilize produtos abrasivos como álcool e detergentes, como também esponjas rígidas ou palhas de aço na limpeza dos móveis.
Do not use abrasives such as alcohol and detergent, taugh soaker also steel wool to clean the furniture.
No use limpiadores abrasivos como alcohol y detergentes, así como esponjas rígidas o lana de acero para limpiar los muebles.



Proteja a superfície do móvel de objetos que transmitam calor ou umidade.
Protect the surface of the furniture against objects that can pass heat and humidity.
Proteja la superficie del mueble de objetos que transmitan calor o humedad.



Evitar o contato de água e produto de limpeza com o rodapé do produto, pois poderá danificá-lo.
Avoid the contact of water and cleaning products with baseboard, cause it should damage your product.
Evitar el contacto con agua y producto de limpieza con el rodapié del producto, pues poderá dañarlo.



Procure sempre utilizar flanela limpa e seca para limpeza.
Try always to use a clean and dry flannel to cleaning.
Busque siempre utilizar franela limpia y seca para la limpieza.

Data de atualização: 13/08/2025

ACOMPANHE A NOTÁVEL MÓVEIS NAS REDES SOCIAIS.
SIGA EL NOTAVEL MOVEIS EN LAS REDES SOCIALES.
FOLLOW THE NOTAVEL MOVEIS ON THE SOCIAL NETWORKS











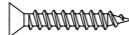
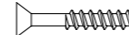

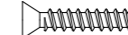



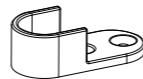

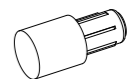
/NOTAVELMOVEIS

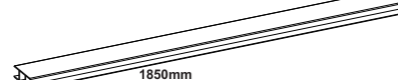

@NOTAVELMOVEIS

RELAÇÃO DE FERRAGENS | LISTA DE HARDWARE | LIST OF HARDWARE

| | | | | | |
|--|---|---|--|--|--|
| A 20  6,0x30mm CAVILHA MADEIRA CLAVIJA MADERA WOODEN DOWEL CÓDIGO:270 CÓDIGO:270 CODE:270 | W 18  3,5x25mm PARAFUSO CABEÇA CHATA TORNILLO CABEZA PLANA FLAT HEAD SCREW CÓDIGO:2 CÓDIGO:2 CODE:2 | Y 14  3,5x40mm PARAFUSO CABEÇA CHATA TORNILLO CABEZA PLANA FLAT HEAD SCREW CÓDIGO:4 CÓDIGO:4 CODE:4 | X 186  4,0x12mm PARAFUSO CABEÇA PANELA TORNILLO CABEZA SARTÉN PAN HEAD SCREW CÓDIGO:13 CÓDIGO:13 CODE:13 | PX 36  4,0x50mm PARAFUSO CABEÇA CHATA TORNILLO CABEZA PLANA FLAT HEAD SCREW CÓDIGO:2910 CÓDIGO:2910 CODE:2910 | D 134  2,0x24mm PREGO CLAVO NAIL CÓDIGO:268 CÓDIGO:268 CODE:268 |
| E 20  FIXADOR DE FUNDO FIJADOR DE FONDO BOTTOM FIXER CÓDIGO:44 CÓDIGO:44 CODE:44 | TA 06  CANTONEIRA 2 FUROS SOPORTE ANGULAR DE 2 ORIFICIOS 2 HOLE ANGLE BRACKET CÓDIGO:1916 CÓDIGO:1916 CODE:1916 | TT 11  CANTONEIRA 4 FUROS SOPORTE ANGULAR DE 4 ORIFICIOS 4 HOLE ANGLE BRACKET CÓDIGO:45 CÓDIGO:45 CODE:45 | LL 06  SUPORTE CABIDEIRO OBLONGO SOPORTE DE SUSPENSIÓN OBLONGO OBLONG HOLDER CÓDIGO:1500 CÓDIGO:1500 CODE:1500 | CF 36  PORCA CILÍNDRICA TUERCA CILÍNDRICA CYLINDRICAL NUT CÓDIGO:838 CÓDIGO:838 CODE:838 | J 08  SUPORTE/BATENTE DE PLÁSTICO SOPORTE DE PLÁSTICO / LISTÓN PLASTIC SUPPORT/BATTEN CÓDIGO:239 CÓDIGO:239 CODE:239 |
| PE 06  PÉ PLÁSTICO PATA PLÁSTICA PLASTIC FOOT CÓDIGO:617 CÓDIGO:617 CODE:617 | H 03  1850mm PERFIL H PERFIL EN H H-PRILL CÓDIGO:2916 CÓDIGO:2916 CODE:2916 | S 09  240mm PUXADOR MDF MANIJA MDF MDF HANDLE CÓDIGO:2947 CÓDIGO:2947 CODE:2947 | M 18  DOBRADEIRA SUPER CURVA BISAGRA SUPER CURVADA SUPER CURVED HINGE CÓDIGO:280 CÓDIGO:280 CODE:280 | N 03  PAR CORREDIÇA TELESCÓPICA PAR DE CORREDIZA TELESCÓPICO TELESCOPIC SLIDE PAIR CÓDIGO:1534 CÓDIGO:1534 CODE:1534 | CA 03  582mm CABIDEIRO PERCHERO HANGER CÓDIGO:1499 CÓDIGO:1499 CODE:1499 |
| SC 01  COLA SACHE SOBRE DE COLA COLA SACHET CÓDIGO:40 CÓDIGO:40 CODE:40 | | | | | |

MONTAGEM | MONTAJE | ASSEMBLY

PASSO 01
1 - Posicione os suportes [LL] nas marcações das peças 1, 4, 6 e 8 e fixe-os com os parafusos [X].
2 - Posicione os calços [M] nas marcações das peças 1, 4, 6 e 8 e fixe-os com os parafusos [X].
OBS: Na peça 6, os calços [M] devem ser fixados nas marcações de ambos os lados da peça.

PASSO 02
1 - Para a montagem das corredeiras nas laterais e nas gavetas, é necessário primeiramente separá-las.
2 - Levante a trava indicada no desenho abaixo e puxe a peça 1 até separá-las totalmente.

PASSO 03
1 - Posicione as corredeiras [N] nas marcações das peças 4 e 6, e fixe-as utilizando os parafusos [X].
2 - Coloque os rieles [N] em las marcas de las piezas 4 y 6, y fijelas utilizando los tornillos [X].
NOTE: On part 6, the wedges [M] should be secured at the markings on both sides of the part.

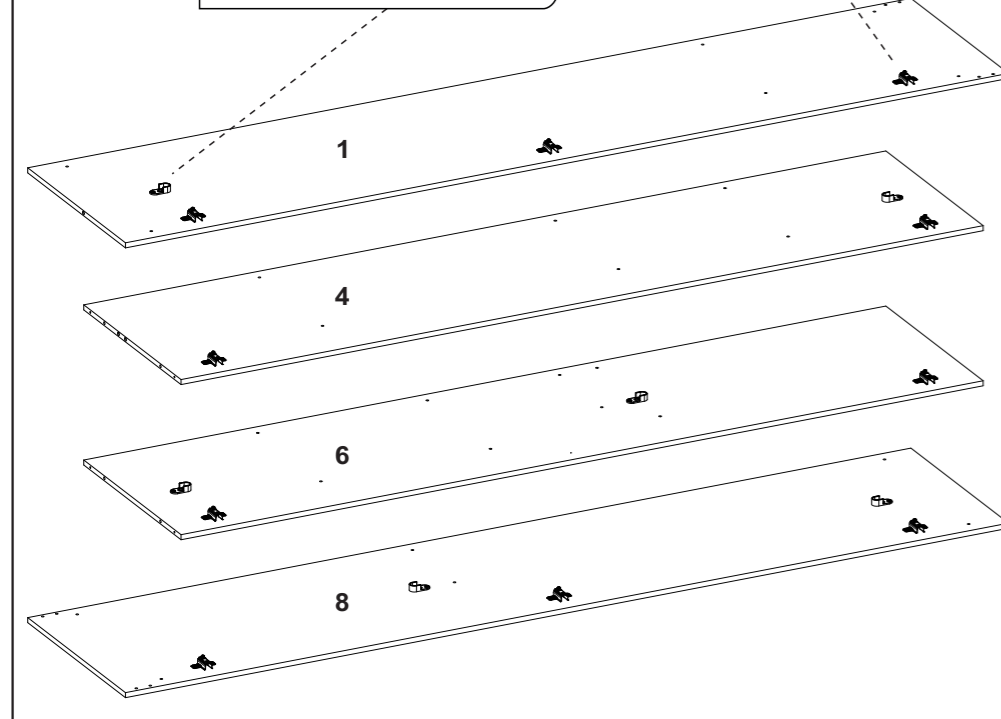
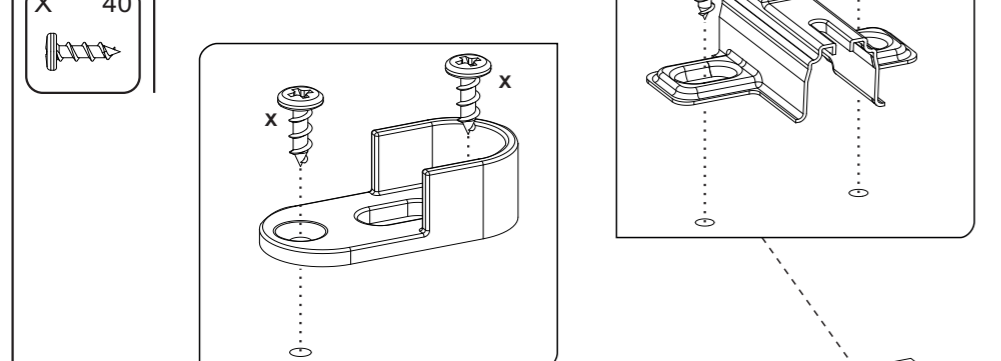

PASSO 04
1 - Insira as cavilhas [A] nas peças 4 e 6.
2 - Inserte los espigos [A] en las piezas 4 y 6.
3 - Insert the dowels [A] into parts 4 and 6.

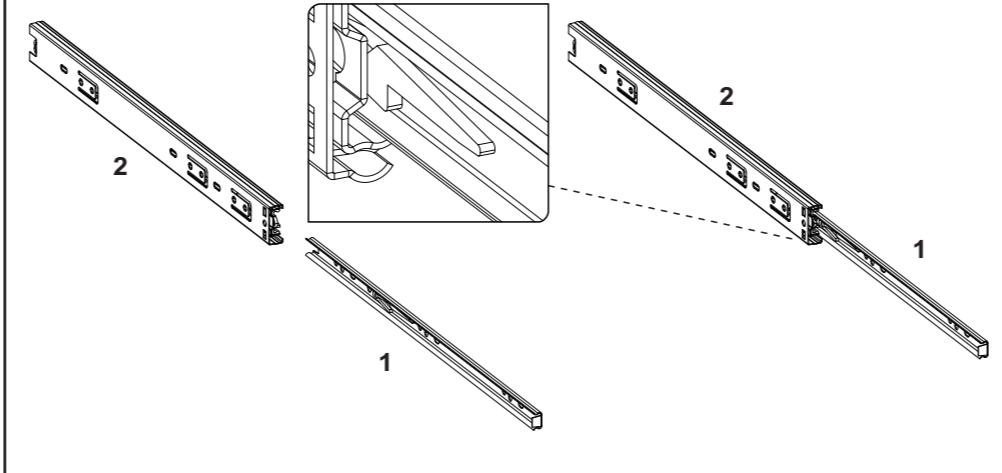

PASSO 05
1 - Encaixe os suportes [J] nas peças 2.
2 - Encaje los soportes [J] en las piezas 2.
3 - Fit the brackets [J] into parts 2.

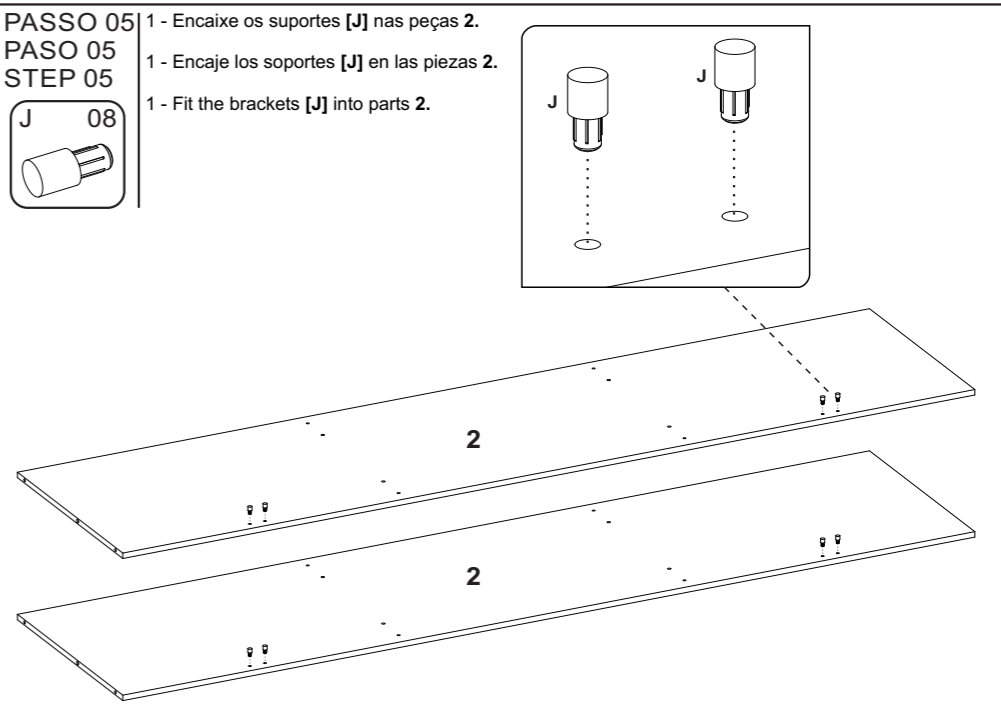
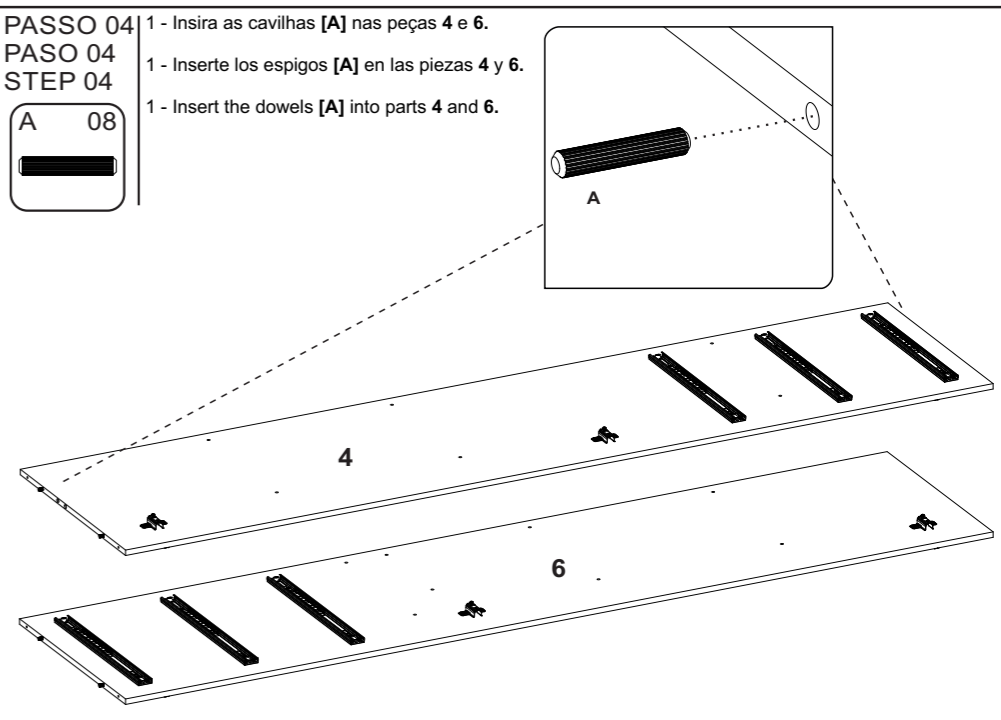
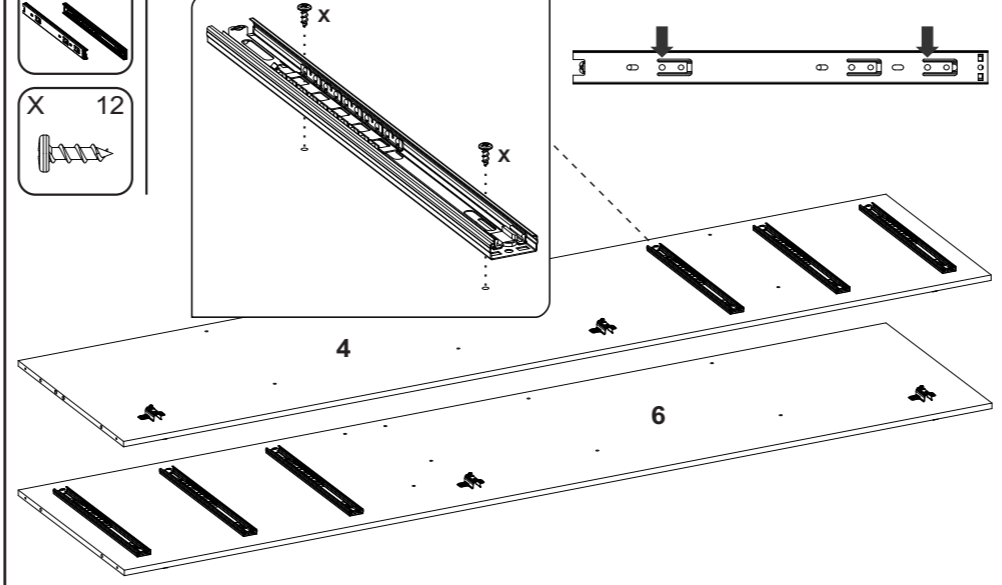

PASSO 06
PASO 06
STEP 06

1 - Encaixe as peças 4 e 6 na peça 2 e fixe-as com os parafusos [Y].
1 - Encaje las piezas 4 y 6 en la pieza 2 y fijelas con los tornillos [Y].
1 - Fit parts 4 and 6 into part 2 and secure them with the screws [Y].

Y 04

PASSO 09
PASO 09
STEP 09

1 - Encaixe as porcas [CF] nas peças 2, 3 e 7, conforme ilustração a baixo. Em seguida, fixe as peças 1 e 8 com os parafusos [PX].
1 - Encaje las tuercas [CF] en las piezas 2, 3 y 7, según la ilustración abajo. Luego, fijelas a las piezas 1 y 8 con los tornillos [PX].
1 - Insert the nuts [CF] into parts 2, 3, and 7, as shown in the illustration below. Then, secure parts 1 and 8 with screws [PX].

CF 12

PX 12

PASSO 12
PASO 12
STEP 12

1 - Fixe os pés [PE] nas peças 1, 8, 10 e 11, utilizando os parafusos [X].
1 - Fije los pies [PE] en las piezas 1, 8, 10 y 11, utilizando tornillos [X].
1 - Attach the feet [PE] to parts 1, 8, 10, and 11 using screws [X].

PE 04

X 12

PASSO 07
PASO 07
STEP 07

1 - Encaixe as porcas [CF] nas peças 3, 5, 7 e 12, conforme ilustração a baixo. Em seguida, fixe-as nas peças 4 e 6 os parafusos [PX].
1 - Encaje las tuercas [CF] en las piezas 3, 5, 7 y 12, según la ilustración abajo. Luego, fijelas en las piezas 4 y 6 con los tornillos [PX].
1 - Insert the nuts [CF] into parts 3, 5, 7, and 12, as shown in the illustration below. Then, secure them to parts 4 and 6 with screws [PX].

CF 16

PX 16

PASSO 10
PASO 10
STEP 10

1 - Encaixe as porcas [CF] nas peças 10 e 11 conforme ilustração a baixo. Em seguida, fixe-as nas peças 1 e 8 os parafusos [PX].
1 - Encaje las tuercas [CF] en las piezas 10 y 11, según la ilustración abajo. Luego, fijelas a las piezas 1 y 8 con los tornillos [PX].
1 - Insert the nuts [CF] into parts 10 and 11, as shown in the illustration below. Then, secure them to parts 1 and 8 with screws [PX].

CF 08

PX 08

PASSO 13
PASO 13
STEP 13

1 - Fixe os pés centrais [PE] nas peças 10 e 11, utilizando os parafusos [X].
1 - Fije los pies centrales [PE] en las piezas 10 y 11, utilizando tornillos [X].
1 - Attach the central legs [PE] to pieces 10 and 11, using screws [X].

PE 02

X 04

PASSO 08
PASO 08
STEP 08

1 - Encaixe a peça 2 nas peças 4 e 6 e fixe-as com os parafusos [Y].
1 - Encaje la pieza 2 en las piezas 4 y 6 y fijelas con los tornillos [Y].
1 - Fit part 2 into parts 4 and 6, and secure them with screws [Y].

Y 04

PASSO 11
PASO 11
STEP 11

1 - Centralize as peças 19 entre as peças 10 e 11. Fixe as peças 19 nas peças 2, 10 e 11 utilizando as cantoneiras [TT] e os parafusos [X].
1 - Centralice las piezas 19 entre las piezas 10 y 11. Fije las piezas 19 a las piezas 2, 10 y 11 utilizando las escuadras [TT] y los tornillos [X].
1 - Center parts 19 between parts 10 and 11. Secure parts 19 to parts 2, 10, and 11 using the brackets [TT] and screws [X].

TT 06

X 24

PASSO 14
PASO 14
STEP 14

1 - Alinhe a peça 13 nas peças 1, 2 e 8, e fixe-a utilizando as cantoneiras [TT] e os parafusos [X].
1 - Alinee la pieza 13 con las piezas 1, 2 y 8, y fijela con las escuadras [TT] y los tornillos [X].
1 - Align part 13 on parts 1, 2 and 8, and fix it using the angle brackets [TT] and screws [X].

TT 05

X 20

PASSO 15 **ATENÇÃO:** Antes de fixar os fundos, verifique o esquadro do produto.
PASO 15 1 - Alinee os fundos 21 conforme a imagem abaixo e fixe-os com os pregos [D] e junções [E]. Entre um fundo e outro, deve-se utilizar o perfil [H].
STEP 15 **ATENCIÓN:** Antes de fijar los fondos, verifique el esquadro del producto.
 1 - Alinee los fondos 21 según la imagen abajo y fíjelos con los clavos [D] y uniones [E]. Entre un fondo y otro, debe utilizarse el perfil [H].
ATTENTION: Before securing the back panels, check the square of the product.
 1 - Align the backs 21 as shown in the image below and secure them with nails [D] and joints [E]. Between each back, use the profile [H].

PASSO 18 Repita as instruções abaixo até montar todas as gavetas.
PASO 18 1 - Alinee os puxadores [S] na peça 14, em seguida fixe-os com os parafusos [W].
STEP 18 Repita las instrucciones siguientes hasta haber montado todos los cajones.
 1 - Aline los tiradores [S] en la pieza 14, y luego fíjelos con los tornillos [W].
 Repeat the instructions below until you have assembled all the drawers.
 1 - Align the handles [S] on part 14, and then secure them with screws [W].

PASSO 21 1 - Encaixe os cabideiros [CA] nos suportes [LL] já fixados no produto.
PASO 21 2 - Encaixe as gavetas no produto através das corredeiras já fixadas.
STEP 21 1 - Encaje los percheros [CA] en los soportes [LL] ya fijados en el producto.
 2 - Encaje los cajones en el producto a través de los rieles ya fijados.
 1 - Insert the hangers [CA] into the brackets [LL] already secured on the product.
 2 - Fit the drawers into the product through the slides already secured.

PASSO 16 Repita as instruções abaixo até montar todas as gavetas.
PASO 16 1 - Insira as cavilhas [A] nas peças 15.
 2 - Fixe as peças 15 na peça 16 com os parafusos [Y]. Caso necessário, transpassar o parafuso [Y] pelo pré furo da peça 15 antes de fixá-la.
STEP 16 Repita las instrucciones siguientes hasta haber montado todos los cajones.
 1 - Introduzca los tacos [A] en la pieza 15.
 2 - Fije las piezas 15 a la pieza 16 con tornillos [Y]. Si es necesario, pase el tornillo [Y] por el orificio pretaladrado de la pieza 15 antes de fijarlo.
 Repeat the instructions below until you have assembled all the drawers.
 1 - Insert the dowels [A] into part 15.
 2 - Fix parts 15 to part 16 with screws [Y]. If necessary, pass the [Y] screw through the pre-drilled hole in part 15 before attaching it.

PASSO 19 Repita as instruções abaixo até montar todas as gavetas.
PASO 19 1 - Encaixe o fundo 20 no canal da peça 14, e fixe-o utilizando os pregos [D].
 2 - Alinee os pares de corredeiras [N] nas marcações das peças 15 e fixe-as com os parafusos [X].
STEP 19 Repita las instrucciones a continuación hasta montar todos los cajones.
 1 - Encaje el fondo 20 en el canal de la pieza 14 y fíjelo utilizando los clavos [D].
 2 - Aline los pares de rieles [N] en las marcas de las piezas 15 y fíjelos con los tornillos [X].
 Repeat the instructions below until all drawers are assembled.
 1 - Fit the back panel 20 into the channel of part 14, and secure it using nails [D].
 2 - Align the pairs of slides [N] on the markings of part 15 and secure them with screws [X].

PASSO 22 1 - Para montar as portas, encaixe as dobradiças nos calços, travando-as no parafuso indicado com o número 1 abaixo.
PASO 22 2 - Para fixar os calços centrais nas peças 1, 4, 6 e 8, deve-se encaixar os calços nas dobradiças centrais já fixadas nas portas, e em seguida fixar os calços com os parafusos [X].
STEP 22 3 - Alinee os puxadores [S] nos furos das portas e fixe-os utilizando os parafusos [W].
 1 - Para montar las puertas, encaje las bisagras en los cuñas, bloqueándolas con el tornillo indicado con el número 1 abajo.
 2 - Para fijar los cuñas centrales en las piezas 1, 4, 6 y 8, debe encajar los cuñas en las bisagras centrales ya fijadas en las puertas, y luego fijar los cuñas con los tornillos [X].
 3 - Alinee los tiradores [S] en los agujeros de las puertas y fíjelos utilizando los tornillos [W].

PASSO 17 Repita as instruções abaixo até montar todas as gavetas.
PASO 17 1 - Passe a cola [SC] nos furos da peça 14 e encaixe-a no conjunto do passo anterior.
 2 - Fixe as peças 15 na peça 14 utilizando as cantoneiras [TA] e os parafusos [X].
STEP 17 Repita las instrucciones siguientes hasta montar todos los cajones.
 1 - Aplique el pegamento [SC] en los orificios de la pieza 14 y encájela en el conjunto del paso anterior.
 2 - Fije las piezas 15 a la pieza 14 utilizando las escuadras [TA] y los tornillos [X].
 Repeat the instructions below until all drawers are assembled.
 1 - Apply glue [SC] to the holes in part 14 and fit it into the assembly from the previous step.
 2 - Secure parts 15 to part 14 using the angle brackets [TA] and screws [X].

PASSO 20 Repita as instruções abaixo para montar as portas 17 e 18.
PASO 20 1 - Posicione as dobradiças [M] nas portas e fixe-as utilizando os parafusos [X].
STEP 20 Repita las instrucciones a continuación para montar las puertas 17 y 18.
 1 - Coloque las bisagras [M] en las puertas y fíjelas utilizando los tornillos [X].
 Repeat the instructions below to assemble doors 17 and 18.
 1 - Position the hinges [M] on the doors and secure them using screws [X].

PASSO 22 1 - Para montar as portas, encaixe as dobradiças nos calços, travando-as no parafuso indicado com o número 1 abaixo.
PASO 22 2 - Para fixar os calços centrais nas peças 1, 4, 6 e 8, deve-se encaixar os calços nas dobradiças centrais já fixadas nas portas, e em seguida fixar os calços com os parafusos [X].
STEP 22 3 - Alinee os puxadores [S] nos furos das portas e fixe-os utilizando os parafusos [W].