

**INSTRUÇÕES:**  
INSTRUCTIONS:  
INSTRUCCIONES:

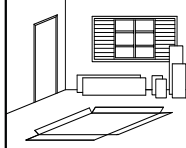

Separe as peças e acessórios de maneira organizada, em seguida forre o chão com o papelão das embalagens.

Separe las prendas y los accesorios deorganizados y a continuaciónforre el suelo con cartón deembalaje.

Separate the garments and accessories in anorganized, thenline the floor with the cardboard from thepackaging.

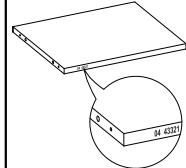

A marcação do número de lote e código da peça que aparece nas fitas de bordas é facilmente removida com pano umedecido no álcool.

El marcado del número de lote y código de pieza que aparece en elas elimina fácilmente con un pañococon un paño humedecido en alcohol.

The marking of the batch number and part code that appears on theirs easily removedwith a cloth dampenedwith a alcohol.

**FERRAMENTAS NECESSÁRIAS (NÃO INCLUSAS)**  
HERRAMIENTAS NECESARIAS (NO INCLUIDO)  
TOOLS NEEDED (NOT INCLUDED)

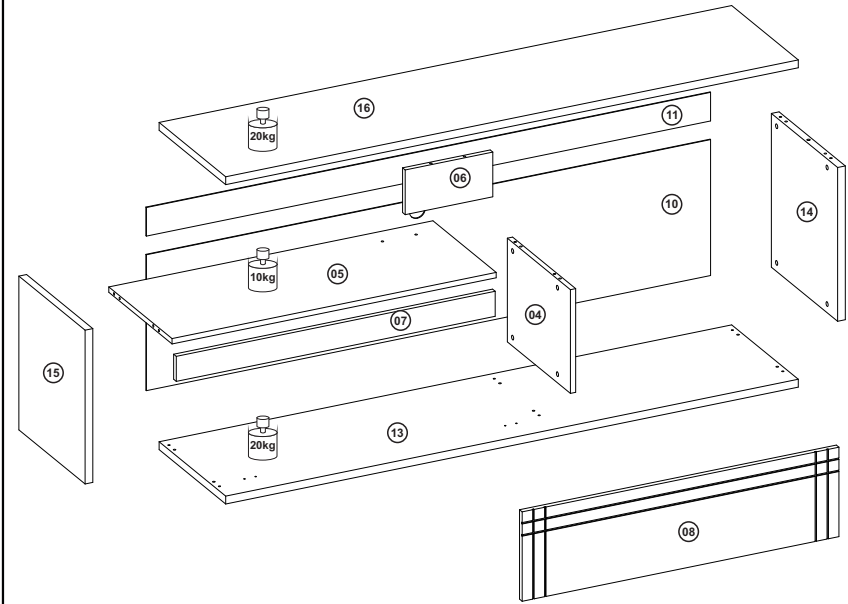

**TERMO DE GARANTIA | TÉRMINO DE GARANTIA | WARRANTY TERM**

Sr. Montador, favor conferir as peças antes da montagem, pois só efetuamos a troca do produto antes de ser montado. Garantimos este produto contra eventuais defeitos de fabricação por um período de (90) dias, conforme prevista no artigo 26 do Código do Consumidor a contar a partir da entrega do produto comprovado pela nota fiscal. Constatado o defeito de fabricação o consumidor(a) deverá solicitar assistência técnica através do estabelecimento da compra tendo em mãos a etiqueta do produto com o número do lote. Este termo de garantia será anulado e sem efeito na ocorrência das seguintes hipóteses:

- O peso suportado por cada prateleira deverá obedecer os valores indicados na ilustração;
- Não forem cumpridas as recomendações de montagem contidas neste manual;
- O defeito apresentado for causado pelo proprietário ou terceiros;
- Armazenamento do móvel em locais impróprios;
- Todo e qualquer recorte ou alteração no móvel;
- Manuseio e transporte do móvel de maneira inadequada.

Señor ensamblador, favor conferir las piezas antes del montaje, pues sólo cambiamos los productos antes de ensamblados. Esta garantía se ejerce dentro del periodo en el presente documento, con la presentación de este certificado y la factura. Si se detecta un defecto de fabricación, el consumidor debe solicitar asistencia técnica en el lugar de compra con la etiqueta del producto y el número de lote. Esta garantía quedará anulada y sin efecto en los siguientes casos:

- El peso soportado por cada balda debe respetar los valores indicados en la ilustración;
- No se siguen las recomendaciones de montaje contenidas en este manual;
- El defecto es causado por el propietario o por terceros;
- El almacenamiento del mueble en lugares inadecuados
- Cualquier corte o alteración en el mueble - Manipulación y transporte inadecuados del mueble.

Mr. Assembler, please check parts before assembling. We only replace products before put together. This warranty shall be applied within the time limits specified herein, by presentation of this certificate and invoice. If a manufacturing defect is found, the consumer must request technical assistance from the place of purchase, holding the product label with the batch number. This warranty will be null and void in the following cases:

- The weight supported by each shelf must comply with the values shown in the illustration;
- The assembly recommendations contained in this manual are not complied with;
- The defect is caused by the owner or third parties;
- Storage of the furniture in inappropriate places;
- Any cutting or alterations to the furniture;
- Improper handling and transportation of the furniture.

**CONSERVAÇÃO E LIMPEZA | CUIDADO Y LIMPIEZA | UPKEEP AND CLEANING**



Não utilize produtos abrasivos como álcool e detergentes, como também esponjas rígidas ou palhas de aço na limpeza dos móveis.  
Do not use abrasives such as alcohol and detergent, tough soaker also steel wool to clean the furniture.  
No use limpiadores abrasivos como alcohol y detergentes, así como esponjas rígidas o lana de acero para limpiar los muebles.



Proteja a superfície do móvel de objetos que transmitam calor ou umidade.  
Protect the surface of the furniture against objects that can pass heat and humidity.  
Proteja la superficie del mueble de objetos que transmitan calor o humedad.



Evitar o contato de água e produto de limpeza com o rodapé do produto, pois poderá danificá-lo.  
Avoid the contact of water and cleaning products with baseboard, cause it should damage your product.  
Evitar el contacto con agua y producto de limpieza con el rodapié del producto, pues poderá dañarlo.



Procure sempre utilizar flanela limpa e seca para limpeza.  
Try always to use a clean and dry flannel to cleaning.  
Busque siempre utilizar flanela limpia y seca para la limpieza.

**RÉGUA EM TAMANHO REAL | REGLA EN TAMAÑO REAL | RULER IN ACTUAL SIZE**

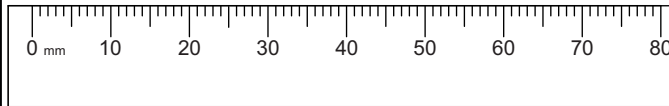

Este produto possui vídeo de montagem.  
Acesse o QR Code e assista.

Este producto tiene un video de montaje.  
Acceda al código QR y mírelo.

This product includes an assembly video.  
Scan the QR Code to watch it.

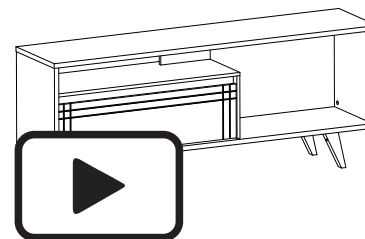

**RELAÇÃO DE PEÇAS | LISTA DE PIEZAS | PARTS LIST**

Nº PEÇA NR. PIEZA ITEM	DESCRIÇÃO DESCRIPCIÓN DESCRIPTION	MATERIAL	COD PEÇA COD PIEZA PART CODE	QTDE CTD. QTY.	COMP. LARGO LENGTH	LARG ANCHO WIDTH	ESP ESP. THICK
13	BASE   BASE   BASE	MDP	70213-13	1	1634	380	22
14	LATERAL DIREITA   LATERAL DERECHA   RIGHT SIDE	MDP	70214-14	1	430	378	22
15	LATERAL ESQUERDA   LATERAL IZQUIERDA   LEFT SIDE	MDP	70215-15	1	430	378	22
16	TAMPO   CUBIERTA   TOP	MDP	70216-16	1	1634	380	22
4	DIVISÓRIA CENT   DIV CENTRAL   CENTRAL DIVISORY	MDP	43833-04	1	290	360	15
5	PRATELEIRA   REPISA   SHELF	MDP	43834-05	1	925	361	15
6	DIVISÓRIA SUPERIOR   DIVISION SUP   UPPER DIVISION	MDP	43835-06	1	250	125	15
7	VISTA FRONTAL   VISTA FRONTAL   FRONT VIEW	MDF	43836-07	1	910	70	15
8	PORTA BASCULANTE   PUERTA BASCULANTE   TILT DOOR	MDF	43837-08	1	904	504/250	15
10	FUNDO INFERIOR   FONDO INFERIOR   LOWER BOTTOM	HDF	43839-10	1	1610	380	3
11	FUNDO SUPERIOR   FONDO SUPERIOR   UPPER BOTTOM	HDF	43840-11	1	1610	80	3
12	KIT ACESSÓRIO   KIT ACCESORIOS   ACCESSORIES SET	-	43950-12	1	-	-	-

RELAÇÃO DE FERRAGENS | LISTA DE HARDWARE | LIST OF HARDWARE

<b>A</b> 22 6.0x30mm CAVILHA MADEIRA CLAVILLA MADERA WOODEN DOWEL CÓDIGO:270 CODIGO:270	<b>X</b> 24 4.0x12mm PARAFUSO CABEÇA PANELA TORNILLO CABEZA SARTEN PAN HEAD SCREW CÓDIGO:13 CODIGO:13	<b>B</b> 14 5.0x31mm PARAFUSO MINIFIX TORNILLO MINIFIX MINI-FIX SCREW CÓDIGO:324 CODIGO:324	<b>PD</b> 04 4.5x60mm PARAFUSO CABEÇA CHATA TORNILLO CABEÇA PLANA FLAT HEAD SCREW CÓDIGO:11 CODIGO:11	<b>D</b> 40 2.0x24mm PREGO CLAVO NAIL CÓDIGO:268 CODIGO:268	<b>C</b> 14 TAMBOR MINIFIX BARRIL MINIFIX MINI-FIX BARREL CÓDIGO:286 CODIGO:286
<b>R</b> 10 TAPA FURO ADESIVO BOLSILLO ADESIVO ADHESIVE HOLE POCKET CÓDIGO:119 CODIGO:119	<b>J</b> 01 SOPORTE/BATENTE DE PLÁSTICO SOPORTE DE PLÁSTICO / LISTON PLASTIC SUPPORT/BATTEN CÓDIGO:239 CODIGO:239	<b>TT</b> 02 CANTONEIRA 4 FURROS SOPORTE ANGULAR DE 4 ORIFICIOS 4 HOLE ANGLE BRACKET CÓDIGO:45 CODIGO:45	<b>SC</b> 02 COLA SACHE SOBRE DE COLA COLA SACHET CÓDIGO:40 CODIGO:40	<b>CM</b> 04 CANTONEIRA 2 FURROS SOPORTE ANGULAR DE 2 ORIFICIOS 2 HOLE ANGLE BRACKET CÓDIGO:2014 CODIGO:2014	<b>PE</b> 04 PÉ DE MADEIRA PIE DE MADERA WOODEN FEET CÓDIGO:2676 CODIGO:2676
<b>M</b> 02 DOBRADIÇA SUPER CURVA BISAGRA SUPER CURVADA SUPER CURVED HINGE CÓDIGO:280 CODIGO:280	<b>Z</b> 01 PISTÃO A GÁS PISTÓN DE GAS GAS PISTON CÓDIGO:276 CODIGO:276	<b>H</b> 01 1619mm PERFIL H PERFIL EN H H-PRILL CÓDIGO:2240 CODIGO:2240			

MONTAGEM | MONTAJE | ASSEMBLY

**PASSO 01**  
**PASO 01**  
**STEP 01**

- 1 - Encaixe as cavilhas [A] nas peças 4, 5, 6, 14 e 15.
- 2 - Encaixe o suporte [J] na peça 4.

- 1 - Coloque los tacos [A] en las piezas 4, 5, 6, 14 y 15.
- 2 - Monte el soporte [J] en la pieza 4.

- 1 - Fit the dowels [A] into parts 4, 5, 6, 14 and 15.
- 2 - Fit the bracket [J] to part 4.

**PASSO 03**  
**PASO 03**  
**STEP 03**

- 1 - Posicione os calços [M] nas marcações da peça 13 e fixe-os com os parafusos [X].

- 1 - Coloque los calzos [M] sobre las marcas de la pieza 13 y fíjelos con los tornillos [X].

- 1 - Position the shims [M] on the markings on part 13 and secure them with the screws [X].

**PASSO 05**  
**PASO 05**  
**STEP 05**

- 1 - Encaixe a peça 5 nas peças 4 e 15. Em seguida encaixe os tambores [C] nas peças 4 e 15 e gire até travar.
- 2 - Alinhe a peça 7 nas peças 4, 5 e 15. Em seguida fixe-a nas cantoneiras da peça 5 utilizando os parafusos [X].

- 1 - Monte la pieza 5 en las piezas 4 y 15. A continuación, monte los tambores [C] en las piezas 4 y 15 y gírelos hasta que encajen.
- 2 - Alinee la pieza 7 en las piezas 4, 5 y 15, y fíjela en las esquinas de la pieza 5 con los tornillos [X].

- 1 - Fit part 5 onto parts 4 and 15. Then fit the drums [C] onto parts 4 and 15 and turn until they lock.
- 2 - Align part 7 on parts 4, 5 and 15, then attach it to the corners of part 5 using the screws [X].

**PASSO 02**  
**PASO 02**  
**STEP 02**

- 1 - Fixe os minifix [B] nas peças 5, 13, 15 e 16.
- 2 - Posicione as cantoneiras [TT] nas marcações da peça 5 e fixe-as com os parafusos [X].

- 1 - Fije las minifijas [B] a las piezas 5, 13, 15 y 16.
- 2 - Coloque los soportes angulares [TT] en las marcas de las piezas 5 y fíjelos con los tornillos [X].

- 1 - Attach the minifixes [B] to parts 5, 13, 15 and 16.
- 2 - Position the angle brackets [TT] on the part 5 markings and secure them with the screws [X].

**PASSO 04**  
**PASO 04**  
**STEP 04**

- 1 - Encaixe as peças 4, 14 e 15 na peça 13. Em seguida encaixe os tambores [C] nas peças 4, 14 e 15 e gire até travar.
- 2 - Cole os adesivos [R] sobre os tambores.

- 1 - Monte las piezas 4, 14 y 15 en la pieza 13. A continuación, monte los tambores [C] en las piezas 4, 14 y 15 y gírelos hasta que encajen.
- 2 - Pegue los adhesivos [R] en los tambores.

- 1 - Fit parts 4, 14 and 15 onto part 13. Then fit the drums [C] onto parts 4, 14 and 15 and turn until they lock.
- 2 - Stick the stickers [R] onto the drums.

**PASSO 06**  
**PASO 06**  
**STEP 06**

- 1 - Passe a cola [SC] na furação dos pés [PE]. Em seguida insira as cavilhas [A] nos furos dos pés [PE], como na imagem abaixo.

- 1 - Aplique cola [SC] en los orificios de las patas [PE]. A continuación, inserte las espigas [A] en los orificios de las patas [PE], como se muestra en la imagen siguiente.

- 1 - Apply glue [SC] to the holes in the feet [PE]. Then insert the dowels [A] into the holes in the feet [PE], as shown in the image below.

**PASSO 07** 1 - Encaixe os pés [PE] nos furos da peça 13 e fixe-os utilizando os parafusos [PD]. Em seguida, fixe-os na peça 13 utilizando as cantoneiras [CM] e os parafusos [X].

**PASO 07**

**STEP 07**



1 - Introduzca las patas [PE] en los orificios de la pieza 13 y fíjelas con los tornillos [PD]. A continuación, fíjelas a la pieza 13 con las escuadras [CM] y los tornillos [X].

1 - Fit the feet [PE] into the holes in part 13 and secure them using the screws [PD]. Then attach them to part 13 using the angle brackets [CM] and screws [X].

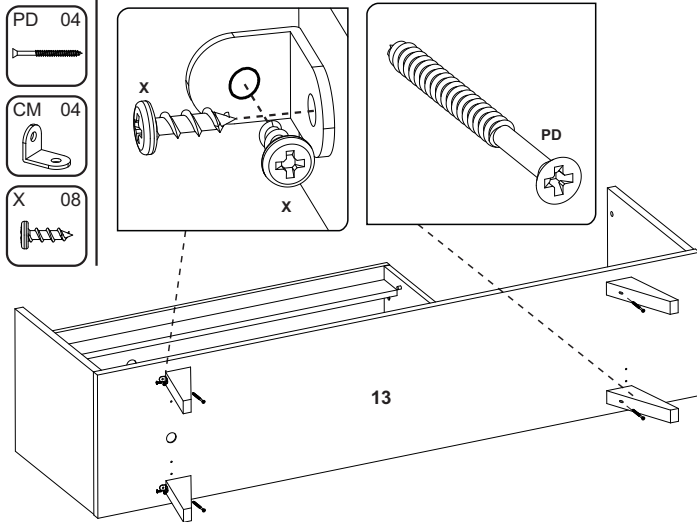

**PASSO 09** Antes de fixar os fundos, verifique o esquadro do produto.

1 - Alinee os fundos 10 e 11, como na imagem abaixo, e fixe-os com os pregos [D]. Encaixe o perfil [H] entre um fundo e outro.

**PASO 09**

**STEP 09**

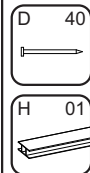

Antes de fijar los fondos, compruebe que el producto esté a esquadra.

1 - Alinee los fondos 10 y 11, como en la imagen inferior, y fíjelos con los clavos [D]. Encaje el perfil [H] entre un fondo y el otro.

Before attaching the bottoms, check that the product is square.

1 - Align the bottoms 10 and 11, as in the image below, and fix them with the nails [D]. Fit the profile [H] between one bottom and the other.

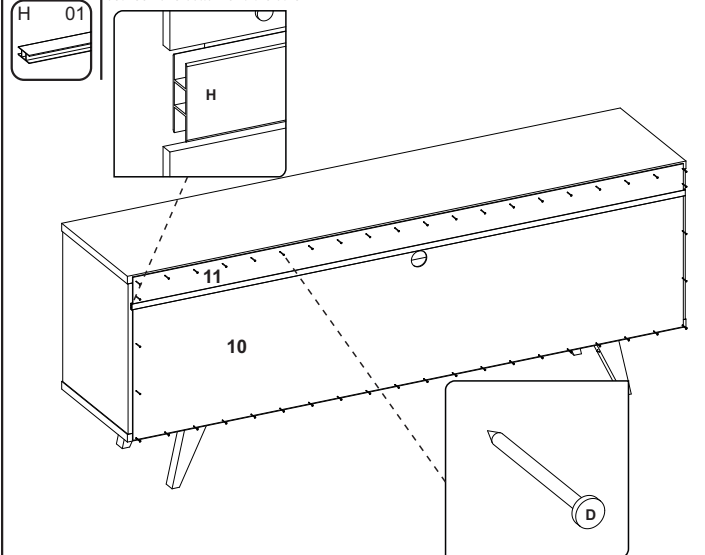

**PASSO 11** 1 - Para montar a porta, encaixe as dobradiças nos calços travando-a no parafuso indicado com o número 1 abaixo.

**PASO 11**

**STEP 11**

1 - Para montar la puerta, encaje las bisagras en las cuñas fijándolas en el tornillo indicado con el número 1.

1 - To assemble the door, fit the hinges onto the wedges by locking it onto the screw indicated with the number 1 below.

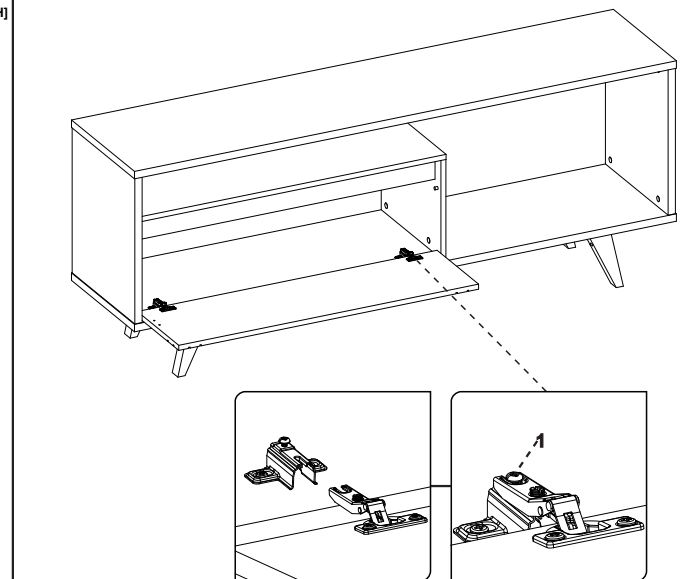

**PASSO 08** 1 - Encaixe a peça 6 na peça 5.

**PASO 08** 2 - Encaixe a peça 16 nas peças 6, 14 e 15. Em seguida, encaixe os tambores [C] nas peças 14 e 15 e gire até travar.

**STEP 08** 3 - Cole os adesivos [R] sobre os tambores.



1 - Encaje la pieza 6 en la pieza 5.  
2 - Monte la pieza 16 en las piezas 6, 14 y 15. A continuación, monte los tambores [C] en las piezas 14 y 15 y gírelos hasta que encajen.  
3 - Pegue los adhesivos [R] en los tambores.

1 - Fit part 6 onto part 5.  
2 - Fit piece 16 onto pieces 6, 14 and 15. Then fit the drums [C] onto pieces 14 and 15 and turn until they lock.  
3 - Stick the stickers [R] onto the drums.

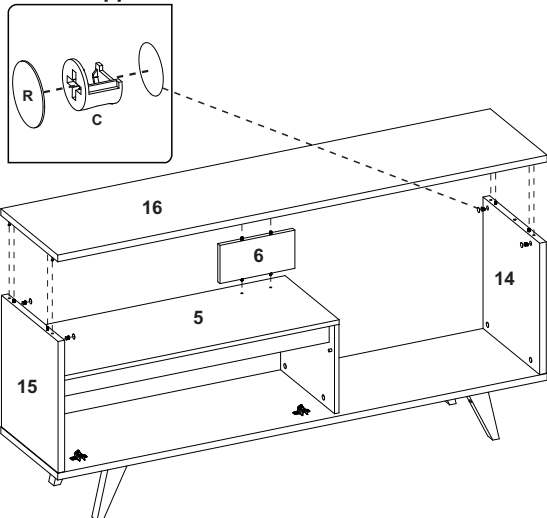

**PASSO 10** 1 - Posicione as dobradiças [M] na peça 8 e fixe-as com os parafusos [X].

**PASO 10**

**STEP 10**



1 - Coloque las bisagras [M] en la pieza 8 y fíjelas con los tornillos [X].

1 - Position the hinges [M] on part 8 and secure them with the screws [X].

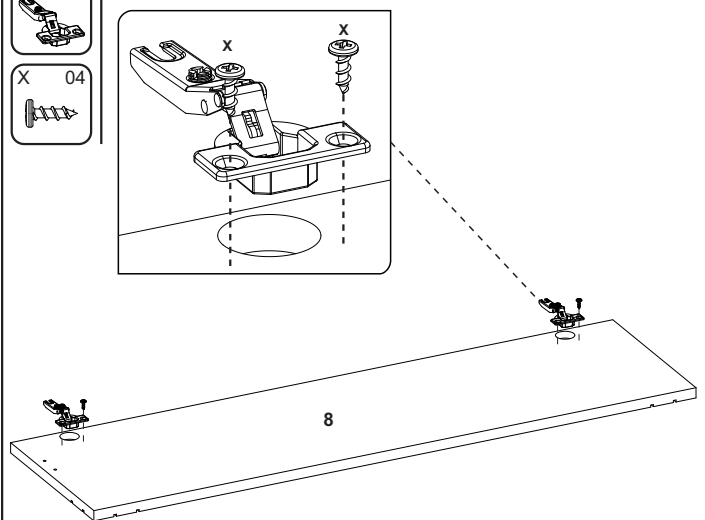

**PASSO 12** 1 - Fixe o pistão [Z] nas marcações das peças 8 e 15 como no desenho abaixo, utilize os parafusos que acompanham o pistão.

**PASO 12**

**STEP 12**



1 - Fije el pistón [Z] en las marcas de las piezas 8 y 15 como en el dibujo siguiente, utilizando los tornillos que vienen con el pistón.

1 - Attach the piston [Z] to the markings on parts 8 and 15 as in the drawing below, using the screws that come with the piston.

