

PAINEL NT1375
PANEL NT1375
NT1375 PANEL

VOLUME | VOLUMEN | VOLUME: 01
CAPACIDADE TV | CAPACIDAD TV | TV SIZE: 65"

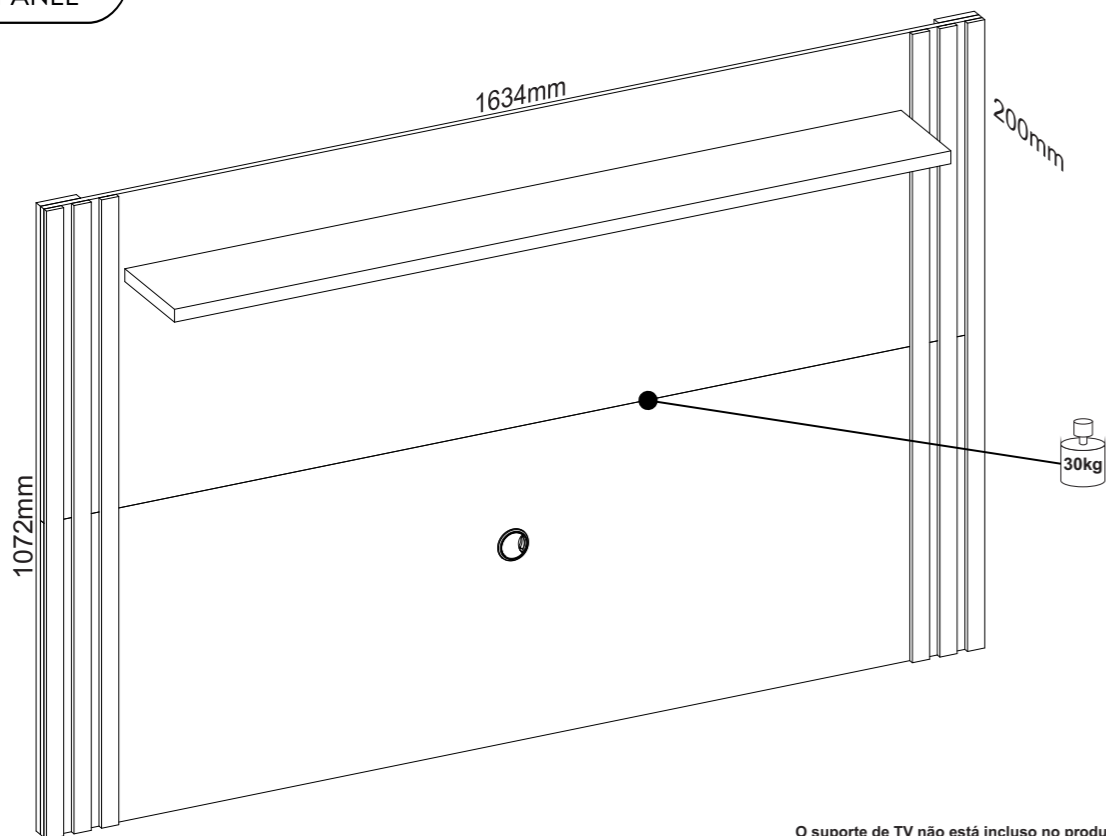

O suporte de TV não está incluído no produto.
El soporte de TV no está incluido en el producto.
TV bracket is not included

NOTÁVEL
móveis

INSTRUÇÕES:
INSTRUCTIONS:
INSTRUCCIONES:

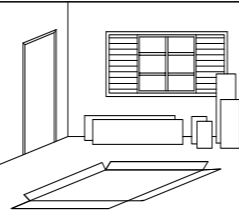

Separe as peças e acessórios de maneira organizada, em seguida forre o chão com o papelão das embalagens.

Separa las prendas y los accesorios deorganizados y, a continuaciónforre el suelo con cartón deembalaje.

Separate the garments and accessories in anorganized, thenline the floor with the cardboard from thepackaging.

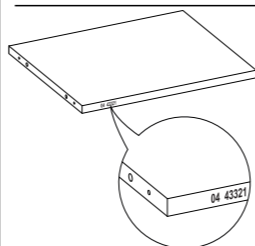

A marcação do número de lote e código da peça que aparece nas fitas de bordas é facilmente removida com pano umedecido no álcool.

El marcado del número de lote y código de pieza que aparece en else elimina fácilmente con un pañocon un paño humedecido en alcohol.

The marking of the batch number and part code that appears on their easily removedwith a cloth dampenedin alcohol.

FERRAMENTAS NECESSÁRIAS (NÃO INCLUSAS)
HERRAMIENTAS NECESÁRIAS (NO INCLUIDO)
TOOLS NEEDED (NOT INCLUDED)

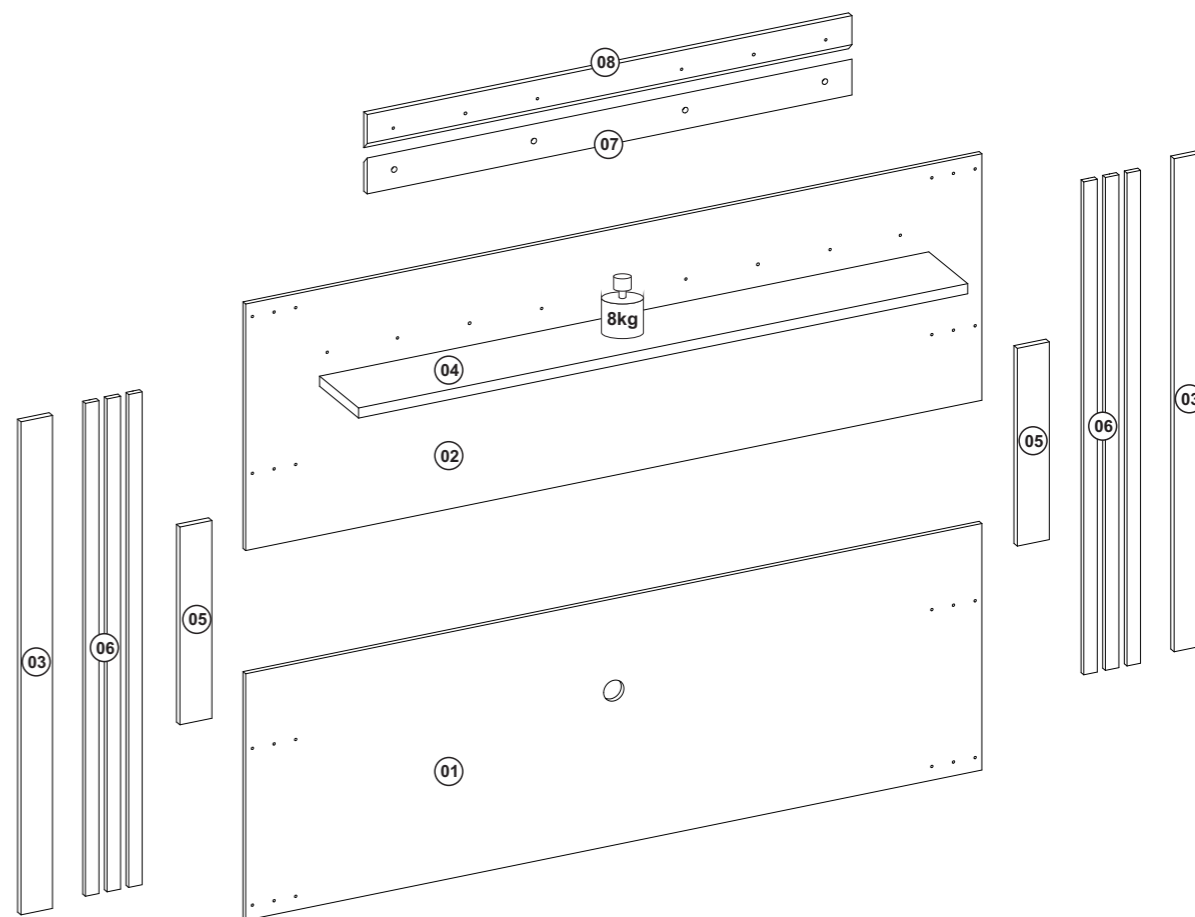

TERMO DE GARANTIA | TÉRMINO DE GARANTIA | WARRANTY TERM

Sr. Montador, favor conferir as peças antes da montagem, pois só efetuamos a troca do produto antes de ser montado. Garantimos este produto contra eventuais defeitos de fabricação por um período de (90) dias, conforme prevista no artigo 26 do Código do Consumidor a contar a partir da entrega do produto comprovado pela nota fiscal. Constatado o defeito de fabricação o consumidor(a) deverá solicitar assistência técnica através do estabelecimento da compra tendo em mãos a etiqueta do produto com o número do lote.

- Este termo de garantia será anulado e sem efeito na ocorrência das seguintes hipóteses:
- O peso suportado por cada prateleira deverá obedecer os valores indicados na ilustração;
 - Não forem cumpridas as recomendações de montagem contidas neste manual;
 - O defeito apresentado for causado pelo proprietário ou terceiros;
 - Armazenamento do móvel em locais impróprios;
 - Todo e qualquer recorte ou alteração no móvel;
 - Manuseio e transporte do móvel de maneira inadequada.

Señor ensamblador, favor conferir las piezas antes del montaje, pues sólo cambiamos los productos antes de ensamblados. Esta garantía se ejerce dentro del periodo en el presente documento, con la presentación de este certificado y la factura. Si se detecta un defecto de fabricación, el consumidor debe solicitar asistencia técnica en el lugar de compra con la etiqueta del producto y el número de lote.

- Esta garantía quedará anulada y sin efecto en los siguientes casos:
- El peso soportado por cada balda debe respetar los valores indicados en la ilustración;
 - No se siguen las recomendaciones de montaje contenidas en este manual;
 - El defecto es causado por el propietario o por terceros;
 - El almacenamiento del mueble en lugares inadecuados
 - Cualquier corte o alteración en el mueble - Manipulación y transporte inadecuados del mueble.

Mr. Assembler, please check parts before assembling. We only replace products before put together. This warranty shall be applied within the time limits specified herein, by presentation of this certificate and invoice. If a manufacturing defect is found, the consumer must request technical assistance from the place of purchase, holding the product label with the batch number.

- This warranty will be null and void in the following cases:
- The weight supported by each shelf must comply with the values shown in the illustration;
 - The assembly recommendations contained in this manual are not complied with;
 - The defect is caused by the owner or third parties;
 - Storage of the furniture in inappropriate places;
 - Any cutting or alterations to the furniture;
 - Improper handling and transportation of the furniture.

ACESSÓRIOS EM TAMANHO REAL | ACCESORIOS DE TAMAÑO NATURAL | LIFE-SIZE ACCESSORIES

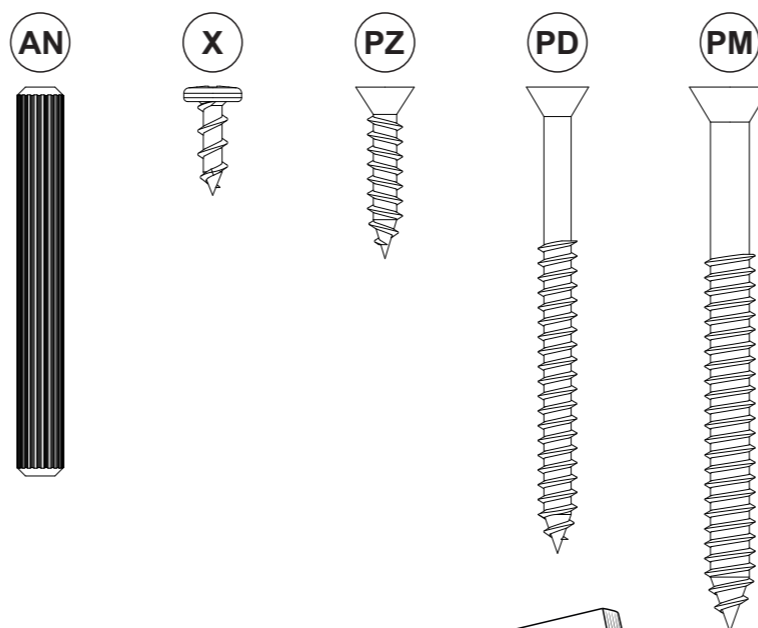

RELAÇÃO DE PEÇAS | LISTA DE PIEZAS | PARTS LIST

Nº PEÇA NR. PIEZA ITEM	DESCRIÇÃO DESCRIPCIÓN DESCRIPTION	MATERIAL	COD PEÇA COD PIEZA PART CODE	QTDE CTD. QTY.	COMP. LARGO LENGTH	LARG ANCHO WIDTH	ESP ESP THICK
1	PAINEL INFERIOR PANEL INFERIOR LOWER PANNEL	MDP	70400-01	1	1634	536	12
2	PAINEL SUPERIOR PANEL SUPERIOR UPPER PANEL	MDP	70401-02	1	1634	536	12
3	VISTA LATERAL VISTA LADO SIDE VIEW	MDP	70402-03	2	1072	70	15
4	PRATELEIRA SUP REPISA SUPERIOR UPPER SHELF	MDP	43574-04	1	1352	173	22
5	TRAVA BLOQUEO LOCK	MDP	70403-05	2	430	71	15
6	RIPADO RASGADO SLATTED	MDF	2935-06	6	1072	30	12
7	SUPORTE 45° SOPORTE 45° 45° SUPPORT	MDP	70250-07	1	1076	78	15
8	SUPORTE 45° SOPORTE 45° 45° SUPPORT	MDP	43588-08	1	1076	78	15
9	KIT ACESSÓRIO KIT ACCESORIOS ACCESSORIES SET	-	70404-09	-	-	-	-

CONSERVAÇÃO E LIMPEZA | CUIDADO Y LIMPIEZA | UPKEEP AND CLEANING



Não utilize produtos abrasivos como álcool e detergentes, como também esponjas rígidas ou palhas de aço na limpeza dos móveis.
Do not use abrasives such as alcohol and detergent, taugh soaker also steel wool to clean the furniture.
No use limpiadores abrasivos como alcohol y detergentes, así como esponjas rígidaso lana de acero para limpiar los muebles.



Proteja a superfície do móvel de objetos que transmitam calor ou umidade.
Protect the surface of the furniture against objects that can pass heat and humidity.
Proteja la superficie del mueble de objetos que transmitan calor o humedad.



Evitar o contato de água e produto de limpeza com o rodapé do produto, pois poderá danificá-lo.
Avoid the contact of water and cleaning products with baseboard, cause it should damage your product.
Evitar el contacto con agua y producto de limpieza con el rodapié del producto, pues poderá dañarlo.



Procure sempre utilizar flanela limpa e seca para limpeza.
Try always to use a clean and dry flannel to cleaning.
Busque siempre utilizar franela limpia y seca para la limpieza.

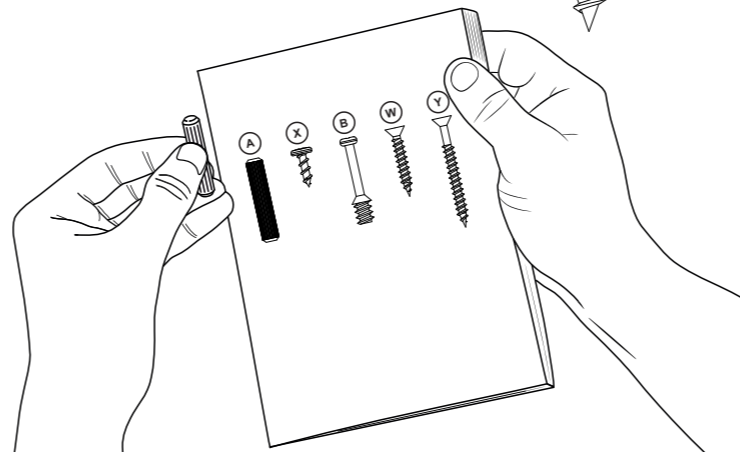

ACOMPANHE A NOTÁVEL MÓVEIS NAS REDES SOCIAIS.

SIGA EL NOTAVEL MOVEIS EN LAS REDES SOCIALES.
FOLLOW THE NOTAVEL MOVEIS ON THE SOCIAL NETWORKS









/NOTAVELMOVEIS

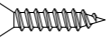
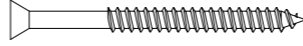
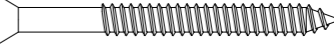

@NOTAVELMOVEIS

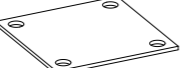
RELAÇÃO DE FERRAGENS | LISTA DE HARDWARE | LIST OF HARDWARE

AN 02	 6,0x50mm CAVILHA MADEIRA CLAVIJA MADERA WOODEN DOWEL CÓDIGO:1498 CODIGO:1498	X 12	 4,0x12mm PARAFUSO CABEÇA PAINELA TORNILLO CABEZA SARTÉN PAN HEAD SCREW CÓDIGO:13 CODIGO:13	PZ 44	 4,0x22mm PARAFUSO CABEÇA CHATA TORNILLO CABEÇA PLANA FLAT HEAD SCREW CÓDIGO:1898 CODIGO:1898	PD 06	 4,5x60mm PARAFUSO CABEÇA CHATA TORNILLO CABEÇA PLANA FLAT HEAD SCREW CÓDIGO:11 CODIGO:11	PM 04	 6,0x70mm PARAFUSO CABEÇA CHATA TORNILLO CABEÇA PLANA FLAT HEAD SCREW CÓDIGO:1531 CODIGO:1531	BP 04	 BUCHA PLÁSTICA TACO PLÁSTICO PLASTIC BUSHING CÓDIGO:347 CODIGO:347
PS 01	 PASSA FIO PASE DE CABLES THREAD GUIDE CÓDIGO:1098 CODIGO:1098	TM 03	 SUPORTE DE FIXAÇÃO SOPORTE DE FIJACIÓN FIXING BRACKET CÓDIGO:1537 CODIGO:1537	AR 04	 ARRUELA LISA ANILLO PLANO FLAT RING CÓDIGO:674 CODIGO:674	SC 03	 COLA SACHE SOBRE DE COLA COLA SACHET CÓDIGO:40 CODIGO:40				

MONTAGEM | MONTAJE | ASSEMBLY

PASSO 01
PASO 01
STEP 01

1 - Insira as cavilhas [AN] na peça 4.
1 - Introduzca los tacos [AN] en la pieza 4.
1 - Insert the dowels [AN] into part 4.

AN 02

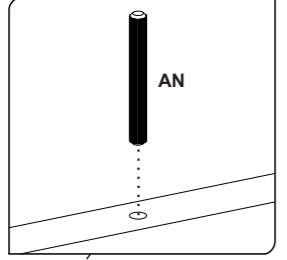
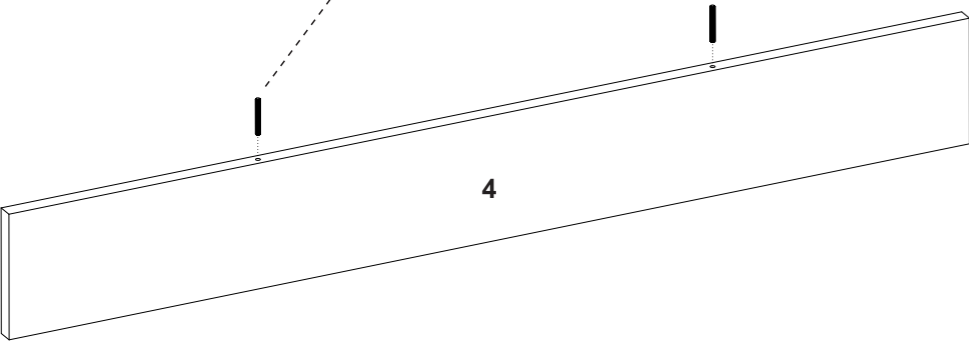

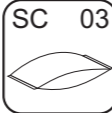

PASSO 03
PASO 03
STEP 03

1 - Passe a cola [SC] nas peças 6, em seguida alinhe os parafusos [PG] no canal das peças 6 e aperte até travar.
1 - Aplique el pegamento [SC] en las piezas 6, luego alinee los tornillos [PG] en el canal de las piezas 6 y apriete hasta que se bloquee.
1 - Apply the glue [SC] on pieces 6, then align the screws [PG] in the channel of pieces 6 and tighten until they lock.

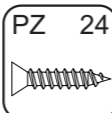
SC 03

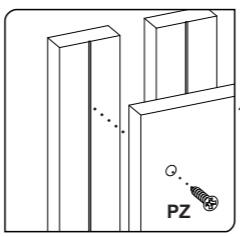
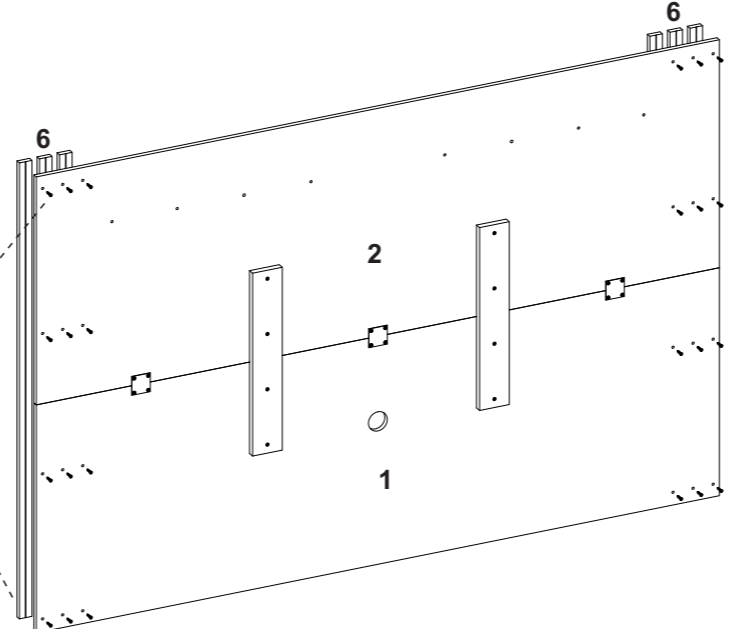
PZ 24





PASSO 05
PASO 05
STEP 05

Se desejar que o painel do nicho fique a uma distância de 750mm do chão, deve posicionar a peça 7 a uma distância de 1581mm entre o chão e o começo da peça 7.
1 - Com a peça posicionada deve marcar a parede nos furos da peça. Em seguida faça os furos na parede e insira as buchas [BP].
2 - Fixe a peça 7 na parede com os parafusos [PM] e arruelas [AR].
3 - Encaixe o painel na parede, em seguida encaixe o passa fio [PS] na peça 1.

Si desea que el panel nicho esté a 750mm del suelo, debe colocar la pieza 7 a una distancia de 1581mm entre el suelo y el inicio de la pieza 7.
1 - Con la pieza colocada, marque la pared en los agujeros de la pieza. A continuación, taladre los agujeros en la pared e inserte los tacos [BP].
2 - Fije la pieza 7 a la pared con los tornillos [PM] y las arandelas [AR].
3 - Fit the panel to the wall, then fit the [PS] wire duct to part 1.

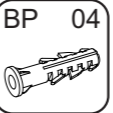
If you want the niche panel to be 750mm from the floor, you should position piece 7 at a distance of 1581mm between the floor and the start of piece 7.
1 - With the piece in place, mark the wall in the holes in the piece. Then drill the holes in the wall and insert the dowels [BP].
2 - Fix piece 7 to the wall with the screws [PM] and washers [AR].
3 - Fit the panel to the wall, then fit the [PS] wire duct to part 1.

BP 04

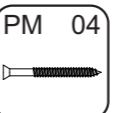
PM 04

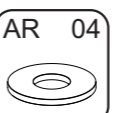
AR 04

PS 01

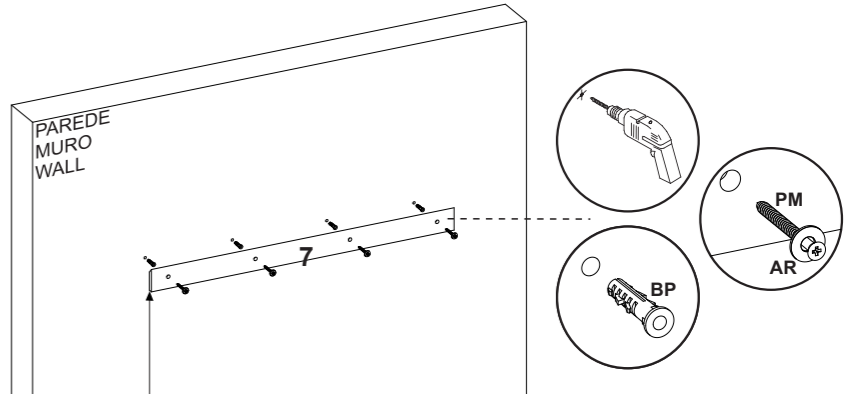

PASSO 02
PASO 02
STEP 02

1 - Alinhe as peças 5 nas peças 1 e 2 conforme ilustração abaixo e fixe-as com os parafusos [PZ].
2 - Fixe as junções [TM] nas peças 1 e 2 com os parafusos [X].

1 - Aline las piezas 5 con las piezas 1 y 2 según la ilustración abajo y fijelas con los tornillos [PZ].
2 - Fije las uniones [TM] en las piezas 1 y 2 con los tornillos [X].

1 - Align parts 5 with parts 1 and 2 as shown in the illustration below and secure them with screws [PZ].
2 - Attach the joints [TM] to parts 1 and 2 with screws [X].

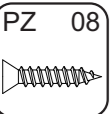
PZ 08

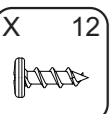
X 12

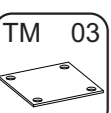
TM 03

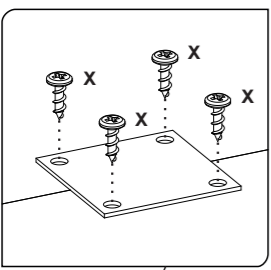
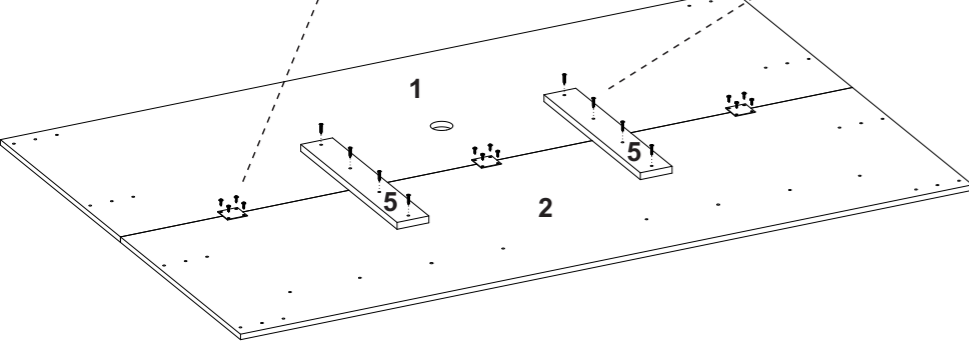



PASSO 04
PASO 04
STEP 04

1 - Encaixe a peça 4 na peça 2, em seguida encaixe a peça 8 na peça 2.
2 - Fixe a peça 8 na peça 2 com os parafusos [PD] que irá transpassar até a peça 4.
3 - Alinhe as peças 3 nas peças 1 e 2 conforme ilustração abaixo e fixe-as com os parafusos [PZ].

1 - Encaje la pieza 4 en la pieza 2, luego encaje la pieza 8 en la pieza 2.
2 - Fije la pieza 8 en la pieza 2 con los tornillos [PD] que atravesarán hasta la pieza 4.
3 - Aline las piezas 3 con las piezas 1 y 2 según la ilustración abajo y fije las con los tornillos [PZ].

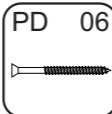
1 - Fit piece 4 into piece 2, then fit piece 8 into piece 2.
2 - Fix piece 8 to piece 2 with the screws [PD] that will pass through to piece 4.
3 - Align pieces 3 with pieces 1 and 2 as shown in the illustration below and fix them with screws [PZ].

PD 06

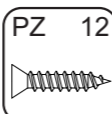
PZ 12

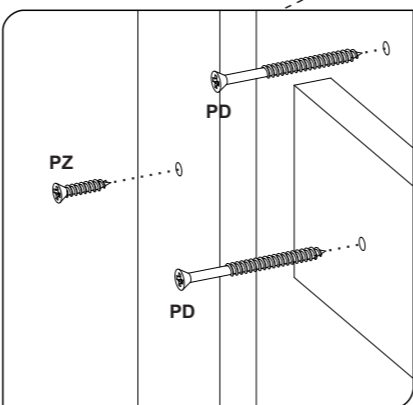
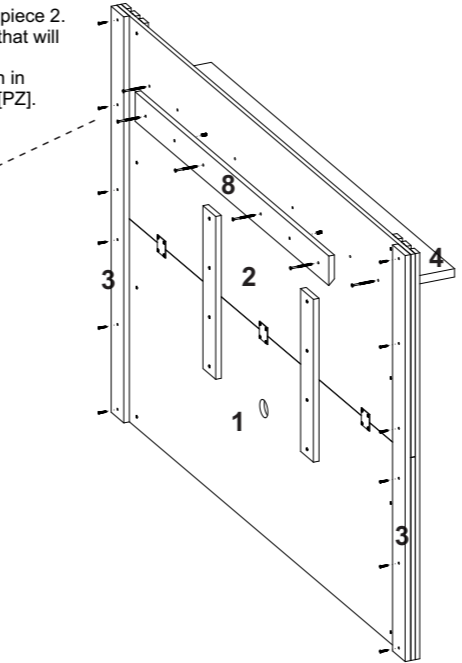
Encaixar
Fitting
Encaje

