

PAINEL EROS
PANEL EROS
EROS PANEL

VOLUME | VOLUMEN | VOLUME: 01
CAPACIDADE TV | CAPACIDAD TV | TV SIZE: 49"

NOTÁVEL
móveis

INSTRUÇÕES:
INSTRUCTIONS:
INSTRUCCIONES:

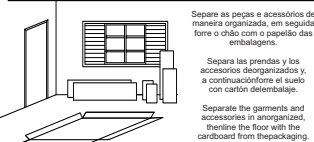

Separe as peças e acessórios de maneira organizada, em seguida forre o chão com o papelão das embalagens.

Separe las prendas y los accesorios deorganizados y a continuaciónforre el suelo con cartón deembalaje.

Separate the garments and accessories in anorganized, thenline the floor with the cardboard from thepackaging.

A marcação do número de lote e código da peça que aparece nas fitas de bordas é facilmente removida com pano umedecido no álcool.

El marcado del número de lote y código de pieza que aparece en elas elimita fácilmente con un pañocom un paño humedecido en alcohol.

The marking of the batch number and part code that appears on theirs easily removedwith a cloth dampened in alcohol.

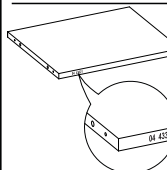

FERRAMENTAS NECESSÁRIAS (NÃO INCLUSAS)
HERRAMIENTAS NECESARIAS (NO INCLUIDO)
TOOLS NEEDED (NOT INCLUDED)



A TV DEVE SER INSTALADA NO PAINEL.
A TV NÃO DEVE SER APOIADA SOBRE O NICHÓ.

EL TELEVISOR DEBE INSTALARSE SOBRE EL PANEL.
EL TELEVISOR NO DEBE APOYARSE EN LA HORNACINA.

THE TV MUST BE INSTALLED ON THE PANEL.
THE TV SHOULD NOT BE SUPPORTED ON THE NICHE.

CORRETO | CORRECTO | CORRECT

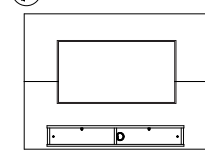

INCORRETO | INCORRECTO | INCORRECT

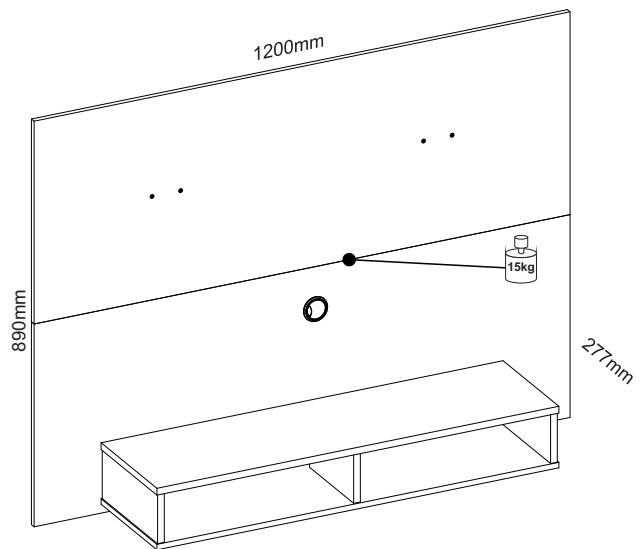
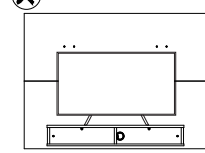

O suporte de TV não está incluído no produto.
El soporte de TV no está incluído en el producto.
TV bracket is not included

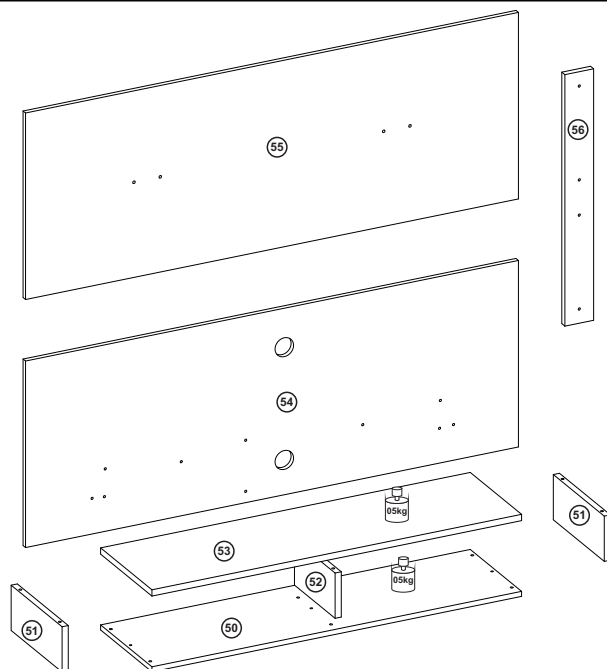

TERMO DE GARANTIA | TÉRMINO DE GARANTIA | WARRANTY TERM

Sr. Montador, favor conferir as peças antes da montagem, pois só efetuamos a troca do produto antes de ser montado. Garantimos este produto contra eventuais defeitos de fabricação por um período de (90) dias, conforme prevista no artigo 26 do Código do Consumidor a contar a partir da entrega do produto comprovado pela nota fiscal. Constatado o defeito de fabricação o consumidor(a) deverá solicitar assistência técnica através do estabelecimento da compra tendo em mãos a etiqueta do produto com o número do lote.

Este termo de garantia será anulado e sem efeito na ocorrência das seguintes hipóteses:

- O peso suportado por cada prateleira deverá obedecer os valores indicados na ilustração;
- Não forem cumpridas as recomendações de montagem contidas neste manual;
- O defeito apresentado for causado pelo proprietário ou terceiros;
- Armazenamento do móvel em locais impróprios;
- Todo e qualquer recorte ou alteração no móvel;
- Manuseio e transporte do móvel de maneira inadequada.

Señor ensamblador, favor conferir las piezas antes del montaje, pues sólo cambiamos los productos antes de ensamblados. Esta garantía se ejerce dentro del periodo en el presente documento, con la presentación de este certificado y la factura. Si se detecta un defecto de fabricación, el consumidor debe solicitar asistencia técnica en el lugar de compra con la etiqueta del producto y el número de lote.

- El peso soportado por cada baldía deberá respetar los valores indicados en la ilustración;
- No se siguen las recomendaciones de montaje contenidas en este manual;
- El defecto es causado por el propietario o por terceros;
- El almacenamiento del mueble en lugares inadecuados
- Cualquier corte o alteración en el mueble - Manipulación y transporte inadecuados del mueble.

Mr. Assembler, please check parts before assembling. We only replace products before put together. This warranty shall be applied within the time limits specified herein, by presentation of this certificate and invoice. If a manufacturing defect is found, the consumer must request technical assistance from the place of purchase, holding the product label with the batch number.

- The weight supported by each shelf must comply with the values shown in the illustration;
- The assembly recommendations contained in this manual are not complied with;
- The defect is caused by the owner or third parties;
- Storage of the furniture in inappropriate places;
- Any cutting or alterations to the furniture;
- Improper handling and transportation of the furniture.

CONSERVAÇÃO E LIMPEZA | CUIDADO Y LIMPIEZA | UPKEEP AND CLEANING



Não utilize produtos abrasivos como álcool e detergentes, como também esponjas rígidas ou palhas de aço na limpeza dos móveis.

Do not use abrasives such as alcohol and detergent, tough soaker also steel wool to clean the furniture. No use limpadores abrasivos como alcohol y detergentes, así como esponjas rígidas o lana de acero para limpiar los muebles.



Proteja a superfície do móvel de objetos que transmitam calor ou umidade.
Protect the surface of the furniture against objects that can pass heat and humidity.
Proteja la superficie del mueble de objetos que transmitan calor o humedad.



Evitar o contato de água e produto de limpeza com o rodapé do produto, pois poderá danificá-lo.
Avoid the contact of water and cleaning products with baseboard, cause it should damage your product.
Evitar el contacto con agua y producto de limpieza con el rodapié del producto, pues poderá dañarlo.



Procure sempre utilizar flanela limpa e seca para limpeza.
Try always to use a clean and dry flannel to cleaning.
Busque siempre utilizar franela limpia y seca para la limpieza.

Data de atualização: 22/09/2025

RÉGUA EM TAMANHO REAL | REGLA EN TAMAÑO REAL | RULER IN ACTUAL SIZE

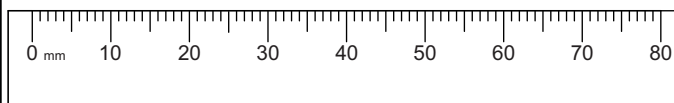

Este produto possui vídeo de montagem.
Acesse o QR Code e assista.

Este producto tiene un video de montaje.
Acceda al código QR y mírelo.

This product includes an assembly video.
Scan the QR Code to watch it.

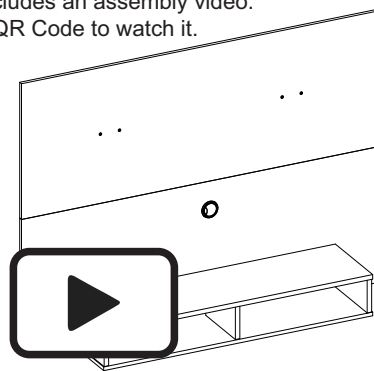

RELAÇÃO DE PEÇAS | LISTA DE PIEZAS | PARTS LIST

| Nº PEÇA NR. PIEZA ITEM | DESCRIÇÃO DESCRIPCIÓN DESCRIPTION | MATERIAL | COD PEÇA COD PIEZA PART CODE | QTDE CTD. QTY. | COMP. LARGO LENGTH | LARG ANCHO WIDTH | ESP ESP. THICK |
|------------------------|--|----------|------------------------------|----------------|--------------------|------------------|----------------|
| 50 | BASE INFERIOR BASE INFERIOR LOWER BASE | MDP | 43472-50 | 1 | 900 | 250 | 12 |
| 51 | LATERAL DIRESQ LADO DER/IZQ RIGHT/LEFT SIDE | MDF | 43473-51 | 2 | 108 | 248 | 15 |
| 52 | DIVISÓRIA CEN DIVISION CENTRAL CENTRAL DIV | MDP | 42947-52 | 1 | 108 | 198 | 15 |
| 53 | TAMPO SUPERIOR CUBIERTA SUPERIOR UPPER TOP | MDP | 43474-53 | 1 | 900 | 250 | 15 |
| 54 | PAINEL INFERIOR PANEL INFERIOR LOWER PANNEL | MDP | 43475-54 | 1 | 1200 | 445 | 12 |
| 55 | PAINEL SUPERIOR PANEL SUPERIOR UPPER PANNEL | MDP | 43464-55 | 1 | 1200 | 445 | 12 |
| 56 | TRAVA BLOQUEO LOCK | MDP | 42951-56 | 2 | 600 | 70 | 15 |
| 0 | SUPORTE CALÇO SOPORTE SUPPORT | MDP | 43092-00 | 1 | 300 | 200 | 15 |
| 57 | KIT ACESSÓRIO KIT ACCESORIOS ACCESSORIES SET | - | 42953-57 | 1 | - | - | - |

ACOMPANHE A NOTÁVEL MÓVEIS NAS REDES SOCIAIS.

SIGA EL NOTAVEL MOVEIS EN LAS REDES SOCIALES.













FOLLOW THE NOTAVEL MOVEIS ON THE SOCIAL NETWORKS

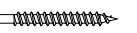













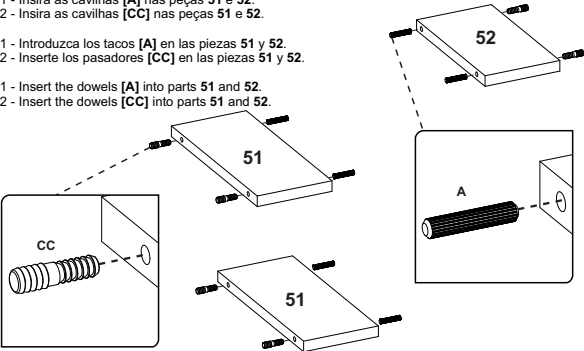



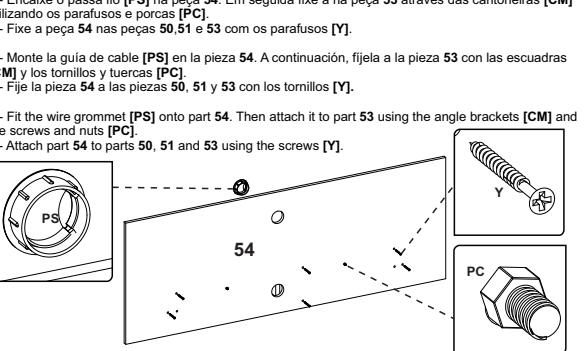

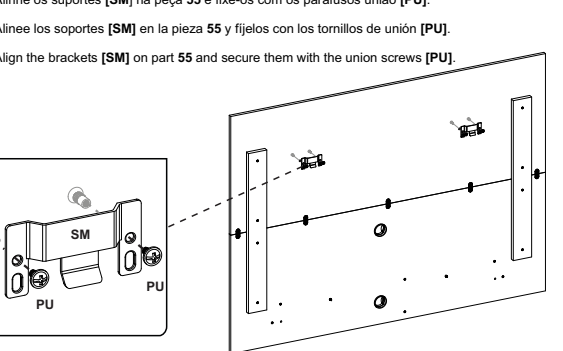

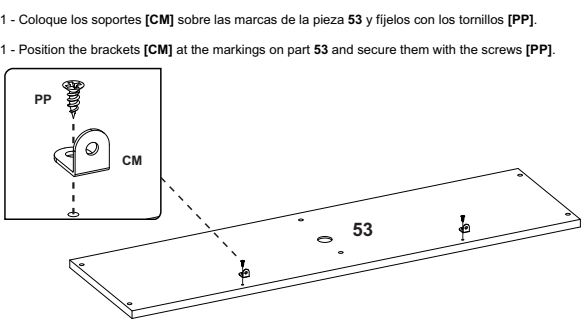

/NOTAVELMOVEIS

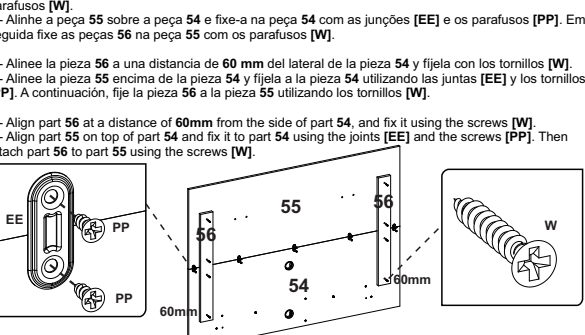
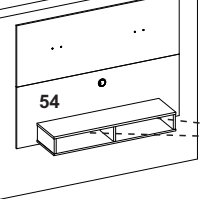
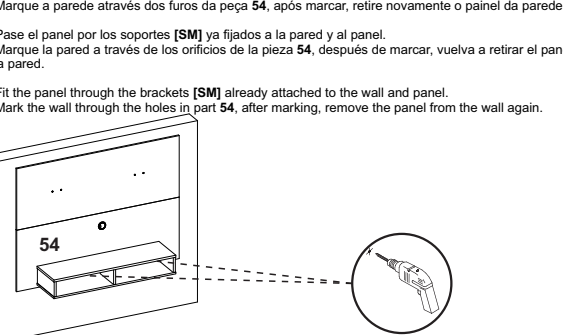

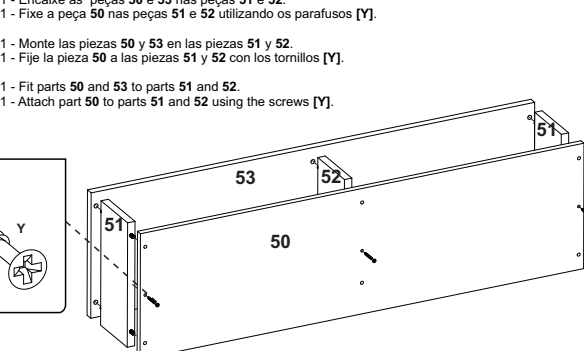
@NOTAVELMOVEIS

| | | | | | |
|--|--|---|---|---|---|
| A  06 6,0x30mm CAVILHA MADEIRA CLAVIA MADERA WOODEN DOWEL CÓDIGO:270 CÓDIGO:270 CODE:270 | CC  06 6,0x8,0x28mm CAVILHA PLÁSTICA ESCALONADA TACO DE PLÁSTICO ESCALONADO STEPPED PLASTIC DOWEL CÓDIGO:275 CÓDIGO:275 CODE:275 | PP  12 3,5x12mm PARAFUSO CABEÇA CHATA TORNILLO O CABEÇA PLANA FLAT HEAD SCREW CÓDIGO:2202 CÓDIGO:2202 CODE:2202 | W  08 3,5x25mm PARAFUSO CABEÇA CHATA TORNILLO O CABEÇA PLANA FLAT HEAD SCREW CÓDIGO:2 CÓDIGO:2 CODE:2 | Y  09 3,5x40mm PARAFUSO CABEÇA CHATA TORNILLO O CABEÇA PLANA FLAT HEAD SCREW CÓDIGO:4 CÓDIGO:4 CODE:4 | PU  04 5,0x12mm PARAFUSO UNIÃO TORNILLO DE UNIÓN UNION SCREW CÓDIGO:1697/2208 CÓDIGO:1697/2208 CODE:1697/2208 |
| PC  02 5,0x22mm PARAFUSO CABEÇA CHATA COM PORCA TORNILLO DE CABEÇA PLANA CON TUERCA FLAT HEAD SCREW WITH NUT CÓDIGO:67 CÓDIGO:67 CODE:67 | PJ  06 6,0x60mm PARAFUSO CABEÇA CHATA TORNILLO CABEÇA PLANA FLAT HEAD SCREW CÓDIGO:1719 CÓDIGO:1719 CODE:1719 | BP  06 BUCHA PLÁSTICA TACO PLÁSTICO PLASTIC BUSHING CÓDIGO:347 CÓDIGO:347 CODE:347 | PS  02 PASSA FIO PASE DE CABLES THREAD GUIDE CÓDIGO:1098 CÓDIGO:1098 CODE:1098 | CM  02 CANTONEIRA 2 FURROS SOPORTE ANGULAR DE 2 ORIFÍCIOS 2 HOLE ANGLE BRACKET CÓDIGO:2014 CÓDIGO:2014 CODE:2014 | EE  05 SUPORTE DE FIXAÇÃO SOPORTE DE FIJACIÓN FIXING BRACKET CÓDIGO:247 CÓDIGO:247 CODE:247 |
| SM  04 SUPORTE PAINEL SOPORTE DEL PANEL PANEL SUPPORT CÓDIGO:1849 CÓDIGO:1849 CODE:1849 | | | | | |

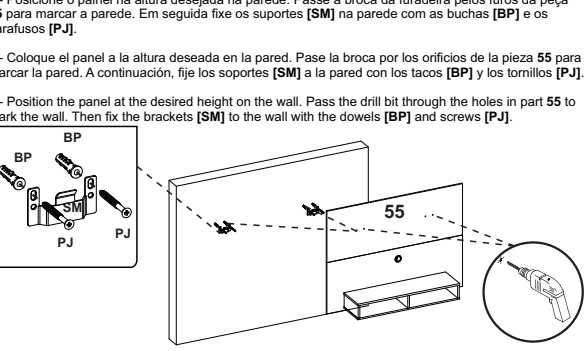
MONTAGEM | MONTAJE | ASSEMBLY

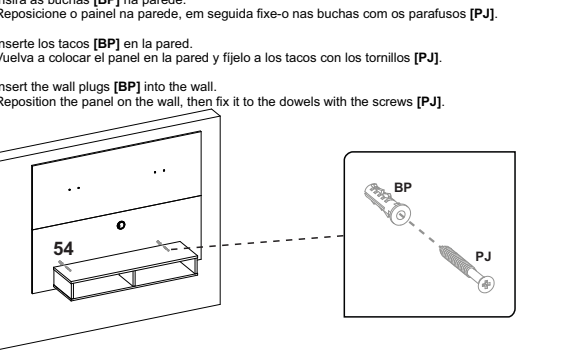
| | | |
|--|--|---|
| PASSO 01 PASO 01 STEP 01   1 - Insira as cavilhas [A] nas peças 51 e 52. 2 - Insira as cavilhas [CC] nas peças 51 e 52. 1 - Introduzca los tacos [A] en las piezas 51 y 52. 2 - Inserte los pasadores [CC] en las piezas 51 y 52. 1 - Insert the dowels [A] into parts 51 and 52. 2 - Insert the dowels [CC] into parts 51 and 52.  | PASSO 04 PASO 04 STEP 04     1 - Encaixe o passa fio [PS] na peça 54. Em seguida fixe a na peça 53 através das cantoneiras [CM] utilizando os parafusos e porcas [PC]. 2 - Fixe a peça 54 nas peças 50, 51 e 53 com os parafusos [Y]. 1 - Monte la guía de cable [PS] en la pieza 54. A continuación, fijela a la pieza 53 con las escuadras [CM] y los tornillos y tuercas [PC]. 2 - Fije la pieza 54 a las piezas 50, 51 y 53 con los tornillos [Y]. 1 - Fit the wire grommet [PS] onto part 54. Then attach it to part 53 using the angle brackets [CM] and the screws and nuts [PC]. 2 - Attach part 54 to parts 50, 51 and 53 using the screws [Y].  | PASSO 07 PASO 07 STEP 07   1 - Alinhe os suportes [SM] na peça 55 e fixe-os com os parafusos união [PU]. 1 - Alinee los soportes [SM] en la pieza 55 y fíjelos con los tornillos de unión [PU]. 1 - Align the brackets [SM] on part 55 and secure them with the union screws [PU].  |
| PASSO 02 PASO 02 STEP 02   1 - Posicione os suportes [CM] nas marcações da peça 53 e fixe-os com os parafusos [PP]. 1 - Coloque los soportes [CM] sobre las marcas de la pieza 53 y fíjelos con los tornillos [PP]. 1 - Position the brackets [CM] at the markings on part 53 and secure them with the screws [PP].  | PASSO 05 PASO 05 STEP 05    1 - Alinhe as peças 56 a uma distância de 60mm da lateral da peça 54, e fixe-as utilizando os parafusos [W]. 2 - Alinhe a peça 55 sobre a peça 54 e fixe-a na peça 54 com as junções [EE] e os parafusos [PP]. Em seguida fixe as peças 56 na peça 55 com os parafusos [W]. 1 - Alinee la pieza 56 a una distancia de 60 mm del lateral de la pieza 54 y fijela con los tornillos [W]. 2 - Alinee la pieza 55 encima de la pieza 54 y fijela a la pieza 54 utilizando las juntas [EE] y los tornillos [PP]. A continuación, fije la pieza 56 a la pieza 55 utilizando los tornillos [W]. 1 - Align part 56 at a distance of 60mm from the side of part 54, and fix it using the screws [W]. 2 - Align part 55 on top of part 54 and fix it to part 54 using the joints [EE] and the screws [PP]. Then attach part 56 to part 55 using the screws [W].  | PASSO 08 PASO 08 STEP 08  1 - Encaixe o painel através dos suportes [SM] já fixados na parede e no painel. 2 - Marque a parede através dos furos da peça 54, após marcar, retire novamente o painel da parede. 1 - Pase el panel por los soportes [SM] ya fijados a la pared y al panel. 2 - Marque la pared a través de los orificios de la pieza 54, después de marcar, vuelva a retirar el panel de la pared. 1 - Fit the panel through the brackets [SM] already attached to the wall and panel. 2 - Mark the wall through the holes in part 54, after marking, remove the panel from the wall again.  |
| PASSO 03 PASO 03 STEP 03  1 - Encaixe as peças 50 e 53 nas peças 51 e 52. 1 - Fixe a peça 50 nas peças 51 e 52 utilizando os parafusos [Y]. 1 - Monte las piezas 50 y 53 en las piezas 51 y 52. 1 - Fije la pieza 50 a las piezas 51 y 52 con los tornillos [Y]. 1 - Fit parts 50 and 53 to parts 51 and 52. 1 - Attach part 50 to parts 51 and 52 using the screws [Y].  | PASSO 06 PASO 06 STEP 06    1 - Posicione o painel na altura desejada na parede. Passe a broca da furadeira pelos furos da peça 55 para marcar a parede. Em seguida fixe os suportes [SM] na parede com as buchas [BP] e os parafusos [PJ]. 1 - Coloque el panel a la altura deseada en la pared. Pase la broca por los orificios de la pieza 55 para marcar la pared. A continuación, fije los soportes [SM] a la pared con los tacos [BP] y los tornillos [PJ]. 1 - Position the panel at the desired height on the wall. Pass the drill bit through the holes in part 55 to mark the wall. Then fix the brackets [SM] to the wall with the dowels [BP] and screws [PJ].  | PASSO 09 PASO 09 STEP 09   1 - Insira as buchas [BP] na parede. 2 - Reposicione o painel na parede, em seguida fixe-o nas buchas com os parafusos [PJ]. 1 - Inserte los tacos [BP] en la pared. 2 - Vuelva a colocar el panel en la pared y fíjelo a los tacos con los tornillos [PJ]. 1 - Insert the wall plugs [BP] into the wall. 2 - Reposition the panel on the wall, then fix it to the dowels with the screws [PJ].  |