

# GUARDA-ROUPA NT6055

CLOSET NT6055  
NT6055 WARDROBE

VOLUME | VOLUMEN | VOLUME: 02

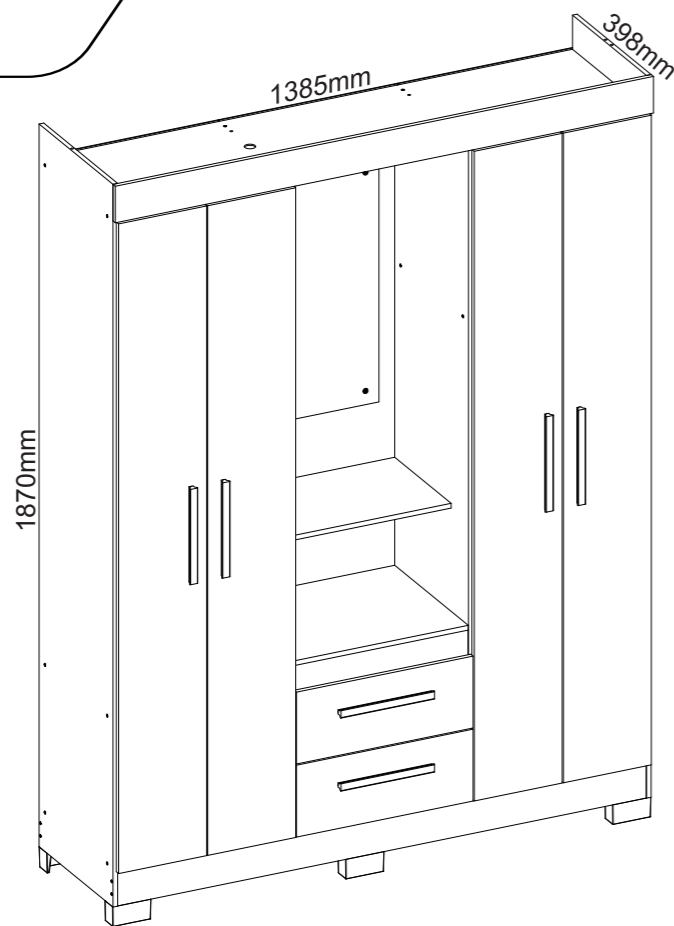

# NOTÁVEL móveis

## INSTRUÇÕES: INSTRUCTIONS: INSTRUCCIONES:

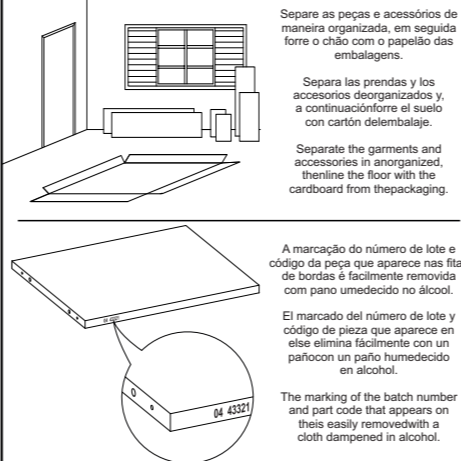

Separe as peças e acessórios de maneira organizada, em seguida forre o chão com o papelão das embalagens.

Separa las prendas y los accesorios deorganizados y, a continuaciónforre el suelo con cartón deembalaje.

Separate the garments and accessories in anorganized, thenline the floor with the cardboard from thepackaging.

A marcação do número de lote e código da peça que aparece nas fitas de bordas é facilmente removida com pano umedecido no álcool.

El marcado del número de lote y código de pieza que aparece en else elimina fácilmente con un pañocon un paño humedecido en alcohol.

The marking of the batch number and part code that appears on this easily removedwith a cloth dampened in alcohol.

## FERRAMENTAS NECESSÁRIAS (NÃO INCLUSAS) HERRAMIENTAS NECESARIAS (NO INCLUIDO) TOOLS NEEDED (NOT INCLUDED)

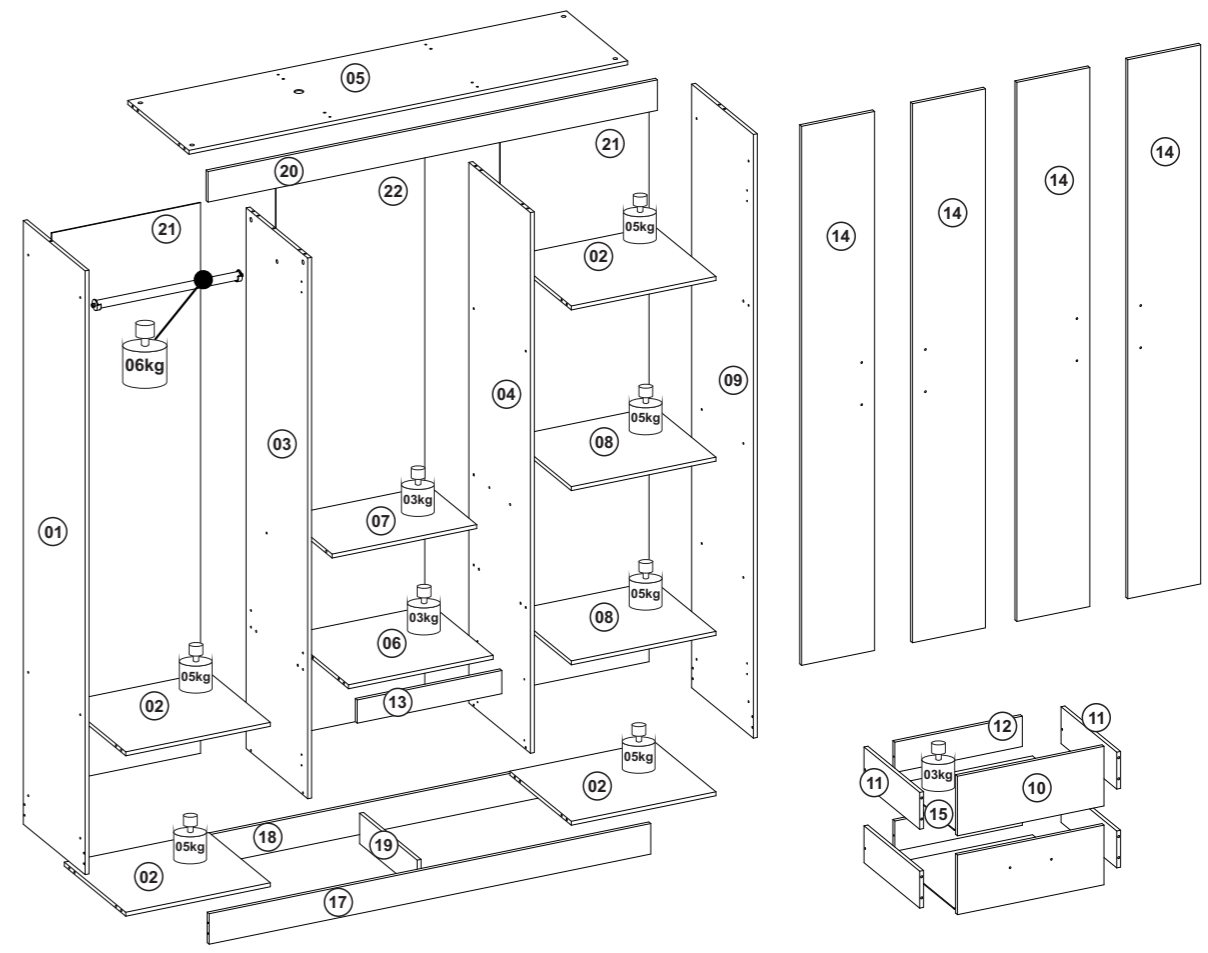
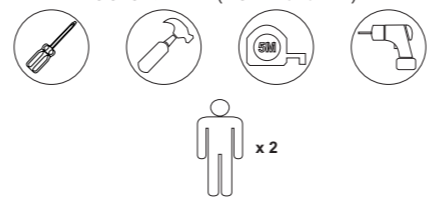

## TERMO DE GARANTIA | TÉRMINO DE GARANTIA | WARRANTY TERM

Sr. Montador, favor conferir as peças antes da montagem, pois só efetuamos a troca do produto antes de ser montado. Garantimos este produto contra eventuais defeitos de fabricação por um período de (90) dias, conforme prevista no artigo 26 do Código do Consumidor a contar a partir da entrega do produto comprovado pela nota fiscal. Constatado o defeito de fabricação o consumidor(a) deverá solicitar assistência técnica através do estabelecimento da compra tendo em mãos a etiqueta do produto com o número do lote. Este termo de garantia será anulado e sem efeito na ocorrência das seguintes hipóteses:

- O peso suportado por cada prateleira deverá obedecer os valores indicados na ilustração;
- Não forem cumpridas as recomendações de montagem contidas neste manual;
- O defeito apresentado for causado pelo proprietário ou terceiros;
- Armazenamento do móvel em locais impróprios;
- Todo e qualquer recorte ou alteração no móvel;
- Manuseio e transporte do móvel de maneira inadequada.

Señor ensamblador, favor conferir las piezas antes del montaje, pues sólo cambiamos los productos antes de ensamblados. Esta garantía se ejerce dentro del periodo en el presente documento, con la presentación de este certificado y la factura. Si se detecta un defecto de fabricación, el consumidor debe solicitar asistencia técnica en el lugar de compra con la etiqueta del producto y el número de lote. Esta garantía quedará anulada y sin efecto en los siguientes casos:

- El peso soportado por cada balda debe respetar los valores indicados en la ilustración;
- No se siguen las recomendaciones de montaje contenidas en este manual;
- El defecto es causado por el propietario o por terceros;
- El almacenamiento del mueble en lugares inadecuados
- Cualquier corte o alteración en el mueble - Manipulación y transporte inadecuados del mueble.

Mr. Assembler, please check parts before assembling. We only replace products before put together. This warranty shall be applied within the time limits specified herein, by presentation of this certificate and invoice. If a manufacturing defect is found, the consumer must request technical assistance from the place of purchase, holding the product label with the batch number. This warranty will be null and void in the following cases:

- The weight supported by each shelf must comply with the values shown in the illustration;
- The assembly recommendations contained in this manual are not complied with;
- The defect is caused by the owner or third parties;
- Storage of the furniture in inappropriate places;
- Any cutting or alterations to the furniture;
- Improper handling and transportation of the furniture.

## ACESSÓRIOS EM TAMANHO REAL | ACCESORIOS DE TAMAÑO NATURAL | LIFE-SIZE ACCESSORIES

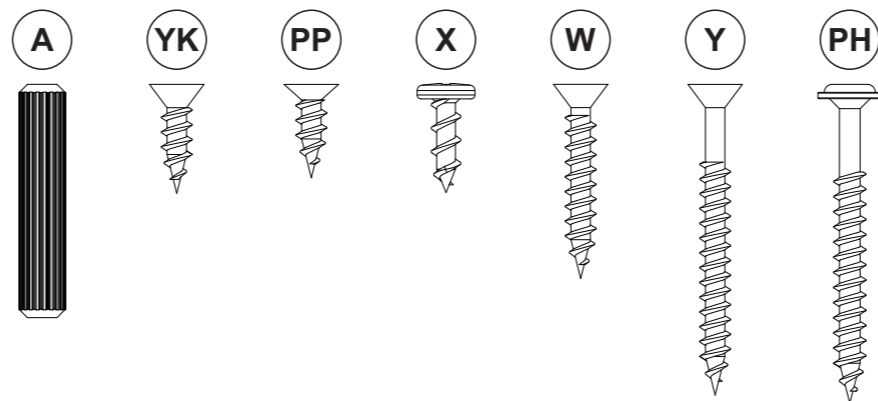

PX

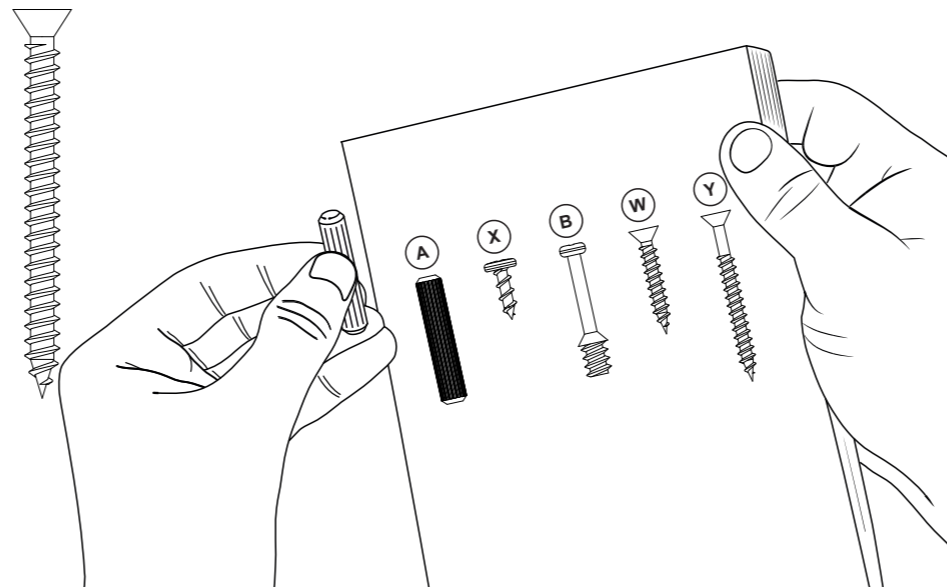

## RELAÇÃO DE PEÇAS | LISTA DE PIEZAS | PARTS LIST

Nº PEÇA NR. PIEZA ITEM	DESCRIÇÃO DESCRIPCIÓN DESCRIPTION	MATERIAL	COD PEÇA COD PIEZA PART CODE	QTDE CTD. QTY.	COMP. LARGO LENGTH	LARG ANCHO WIDTH	ESP ESP THICK
1	LATERAL ESQUERDA   LATERAL IZQUIERDA   LEFT SIDE	MDP	70627-01	1	1820	380	12
2	PRATELEIRA INF/SUP   REPISA INF/SUP   LOW/UPPER SHELF	MDP	70590-02	4	445	378	12
3	DIVISÓRIA ESQUERDA   DIVISIÓN IZQUIERDA   LEFT DIVISORY	MDP	70591-03	1	1630	379	12
4	DIVISÓRIA DIREITA   DIVISIÓN DERECHA   RIGHT DIVISORY	MDP	70592-04	1	1630	379	12
5	TAMPO SUPERIOR   CUBIERTA SUPERIOR   UPPER TOP	MDP	70593-05	1	1359	379	12
6	PRATELEIRA CENTRAL   REPISA CENTRAL   CENTRAL SHELF	MDP	70594-06	1	445	378	12
7	PRATELEIRA MENOR   ESTANTE PEQ   SMALLER SHELF	MDP	70595-07	1	445	290	12
8	PRATELEIRA DIREITA   REPISA DERECHA   RIGHT SHELF	MDP	70076-08	2	445	378	12
9	LATERAL DIREITA   LATERAL DERECHA   RIGHT SIDE	MDP	70628-09	1	1820	380	12
10	FRENTE GAVETA   FRONTAL CAJÓN   DRAWER FRONT	MDP	70063-10	2	454	181	12
11	LATERAL GAVETA   LATERAL CAJÓN   DRAWER SIDE	MDP	70064-11	4	345	113	12
12	TRASEIRO GAVETA   TRASERO CAJÓN   REAR DRAWER	MDP	70065-12	2	395	92	12
13	VISTA GAVETEIRO   VISTA DEL CAJÓN   DRAWER VIEW	MDP	70596-13	1	445	70	12
14	PORTA MAIOR   PUERTA MAYOR   GREATER DOOR	MDP	70067-14	4	1636	226	12
17	RODAPÉ FRONTAL   ROD FRO   FRONT SKIRTING BOARD	MDP	70078-17	1	1359	92	12
18	RODAPÉ TRAS   ROD TRASERO   REAR SKIRTING BOARD	MDP	70079-18	1	1359	92	12
19	RODAPÉ CENT   RODAPÉ CENT   CENT SKIRTING BOARD	MDP	70080-19	1	354	92	12
20	VISTA SUPERIOR   VISTA SUPERIOR   FRONTAL VIEW	MDP	70081-20	1	1385	92	12
15	FUNDO GAVETA   FONDO CAJÓN   DRAWER BOTTOM	HDF	70068-15	2	418	350	3
21	FUNDO ESQ/DIR   FONDO IZQ/DERE   LEFT/RIGHT BOTTOM	HDF	70597-21	2	1660	457	3
22	FUNDO CENTRAL   FONDO CENTRAL   CENTRAL BOTTOM	HDF	70598-22	1	1660	457	3
23	KIT ACESSÓRIO   KIT ACCESORIOS   ACCESSORIES SET	-	70599-23	1	-	-	-
0	ESPELHO LAPIDADO	-	2869	1	620	360	3

ACOMPANHE A NOTÁVEL MÓVEIS NAS REDES SOCIAIS.  
SIGA EL NOTÁVEL MÓVEIS EN LAS REDES SOCIALES.  
FOLLOW THE NOTÁVEL MÓVEIS ON THE SOCIAL NETWORKS



/NOTAVELMOVEIS @NOTAVELMOVEIS

## CONSERVAÇÃO E LIMPEZA | CUIDADO Y LIMPIEZA | UPKEEP AND CLEANING



Não utilize produtos abrasivos como álcool e detergentes, como também esponjas rígidas ou palhas de aço na limpeza dos móveis.  
Do not use abrasives such as alcohol and detergent, tough soaker also steel wool to clean the furniture.  
No use limpiadores abrasivos como alcohol y detergentes, así como esponjas rígidas o lana de acero para limpiar los muebles.



Proteja a superfície do móvel de objetos que transmitam calor ou umidade.  
Protect the surface of the furniture against objects that can pass heat and humidity.  
Proteja la superficie del mueble de objetos que transmitan calor o humedad.























Evitar o contato de água e produto de limpeza com o rodapé do produto, pois poderá danificá-lo.  
Avoid the contact of water and cleaning products with baseboard, cause it should damage your product.  
Evitar el contacto con agua y producto de limpieza con el rodapié del producto, pues poderá dañarlo.

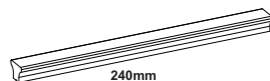

Procure sempre utilizar flanela limpa e seca para limpeza.  
Try always to use a clean and dry flannel to cleaning.  
Busque siempre utilizar franela limpia y seca para la limpieza.

Data de atualização: 12/02/2026

RELAÇÃO DE FERRAGENS | LISTA DE HARDWARE | LIST OF HARDWARE

<b>A</b> <b>28</b> <b>PX</b> <b>30</b> <b>TA</b> <b>04</b> <b>CA</b> <b>01</b>	 6,0x30mm CAVILHA MADEIRA CLAVIJA MADERA WOODEN DOWEL CÓDIGO:270 CÓDIGO:270 CODE:270	<b>PP</b> <b>16</b> <b>D</b> <b>110</b> <b>TT</b> <b>14</b> <b>M</b> <b>12</b>	 3,5x12mm PARAFUSO CABEÇA CHATA TORNILLO CABEÇA PLANA FLAT HEAD SCREW CÓDIGO:2202 CÓDIGO:2202 CODE:2202	<b>YK</b> <b>04</b> <b>E</b> <b>28</b> <b>LL</b> <b>02</b> <b>N</b> <b>02</b>	 3,5x14mm PARAFUSO CABEÇA CHATA TORNILLO CABEÇA PLANA FLAT HEAD SCREW CÓDIGO:1474 CÓDIGO:1474 CODE:1474	<b>W</b> <b>12</b> <b>J</b> <b>08</b> <b>P</b> <b>12</b> <b>SC</b> <b>01</b>	 3,5x25mm PARAFUSO CABEÇA CHATA TORNILLO CABEÇA PLANA FLAT HEAD SCREW CÓDIGO:2 CÓDIGO:2 CODE:2	<b>Y</b> <b>12</b> <b>CF</b> <b>30</b> <b>PE</b> <b>06</b>	 3,5x40mm PARAFUSO CABEÇA CHATA TORNILLO CABEÇA PLANA FLAT HEAD SCREW CÓDIGO:4 CÓDIGO:4 CODE:4	<b>X</b> <b>130</b> <b>SV</b> <b>04</b> <b>S</b> <b>06</b>	 4,0x12mm PARAFUSO CABEÇA PANELA TORNILLO CABEÇA SARTÉN PAN HEAD SCREW CÓDIGO:13 CÓDIGO:13 CODE:13
	 4,0x50mm PARAFUSO CABEÇA CHATA TORNILLO CABEÇA PLANA FLAT HEAD SCREW CÓDIGO:2910 CÓDIGO:2910 CODE:2910		 2,0x24mm PREGO CLAVO NAIL CÓDIGO:268 CÓDIGO:268 CODE:268		 FIXADOR DE FUNDO FIJADOR DE FONDO BOTTOM FIXER CÓDIGO:44 CÓDIGO:44 CODE:44	 SOPORTE/BATENTE DE PLÁSTICO SOPORTE DE PLÁSTICO / LISTÓN PLASTIC SUPPORT/BATTEN CÓDIGO:239 CÓDIGO:239 CODE:239	 PORCA CILÍNDRICA TUERCA CILÍNDRICA CYLINDRICAL NUT CÓDIGO:838 CÓDIGO:838 CODE:838	 SOPORTE ESPELHO SOPORTE PARA ESPEJO MIRROR SUPPORT CÓDIGO:1060 CÓDIGO:1060 CODE:1060			
	 CANTONEIRA 2 FUROS SOPORTE ANGULAR DE 2 ORIFÍCIOS 2 HOLE ANGLE BRACKET CÓDIGO:1916 CÓDIGO:1916 CODE:1916		 CANTONEIRA 4 FUROS SOPORTE ANGULAR DE 4 ORIFÍCIOS 4 HOLE ANGLE BRACKET CÓDIGO:45 CÓDIGO:45 CODE:45		 SOPORTE CALÇEIRO SOPORTE PARA ZAPATERO SHOEHORN SUPPORT CÓDIGO:248 CÓDIGO:248 CODE:248	 CALÇO PARA DOBRADIÇA CALZO DE BISAGRA HINGE SHIM CÓDIGO:269 CÓDIGO:269 CODE:269	 PÉ PLÁSTICO PATA PLÁSTICA PLASTIC FOOT CÓDIGO:617 CÓDIGO:617 CODE:617	 240mm PUXADOR MDF MANIJA MDF MDF HANDLE CÓDIGO:2947 CÓDIGO:2947 CODE:2947			
	 438mm CABIDEIRO PERCHERO HANGER CÓDIGO:3034 CÓDIGO:3034 CODE:3034		 DOBRADIÇA CURVA BISAGRA CURVADA CURVED HINGE CÓDIGO:278/685 CÓDIGO:278/685 CODE:278/685		 350mm PAR DE CORREDIÇAS COMUM PAR DE CORREDERAS ESTÁNDAR PAIR OF STANDARD RUNNERS CÓDIGO:313 CÓDIGO:313 CODE:313		 COLA SACHE SOBRE DE COLA COLA SACHET CÓDIGO:40 CÓDIGO:40 CODE:40				

MONTAGEM | MONTAJE | ASSEMBLY

**PASSO 01** 1 - Insira as cavilhas [A] nas peças 2, 3, 4, 6 e 7.  
**PASO 01** 1 - Inserte los pasadores [A] en las piezas 2, 3, 4, 6 y 7.  
**STEP 01** 1 - Insert the pins [A] into parts 2, 3, 4, 6, and 7.

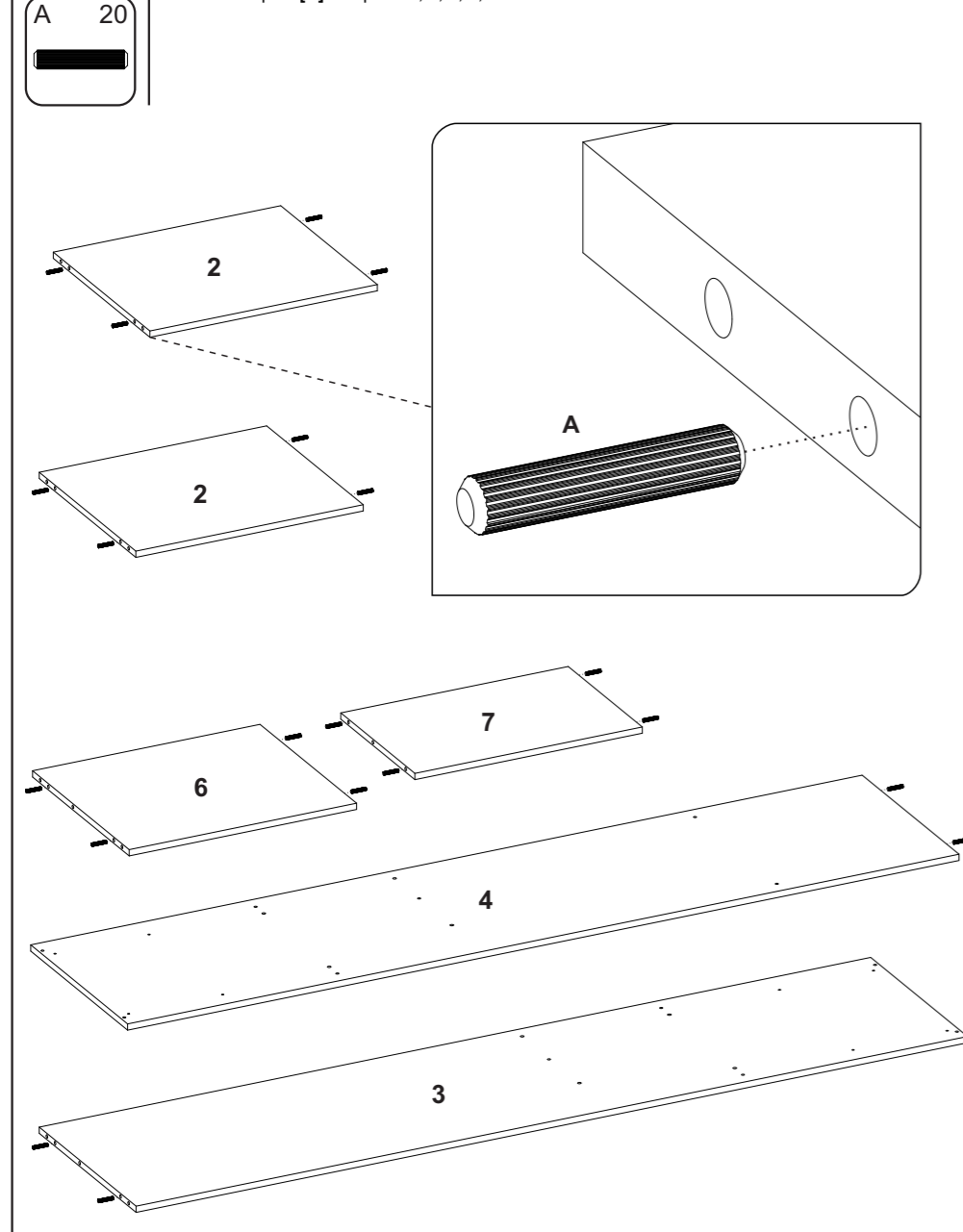

**PASSO 02** 1 - Posicione os calços [M] nas marcações das peças 1, 3, 4 e 9, e fixe-os com os parafusos [X].  
**PASO 02** 1 - Coloque los calzos [M] en las marcas de las piezas 1, 3, 4 y 9, y fíjelos con los tornillos [X].  
**STEP 02** 1 - Position the shims [M] on the markings on parts 1, 3, 4, and 9, and secure them with screws [X].

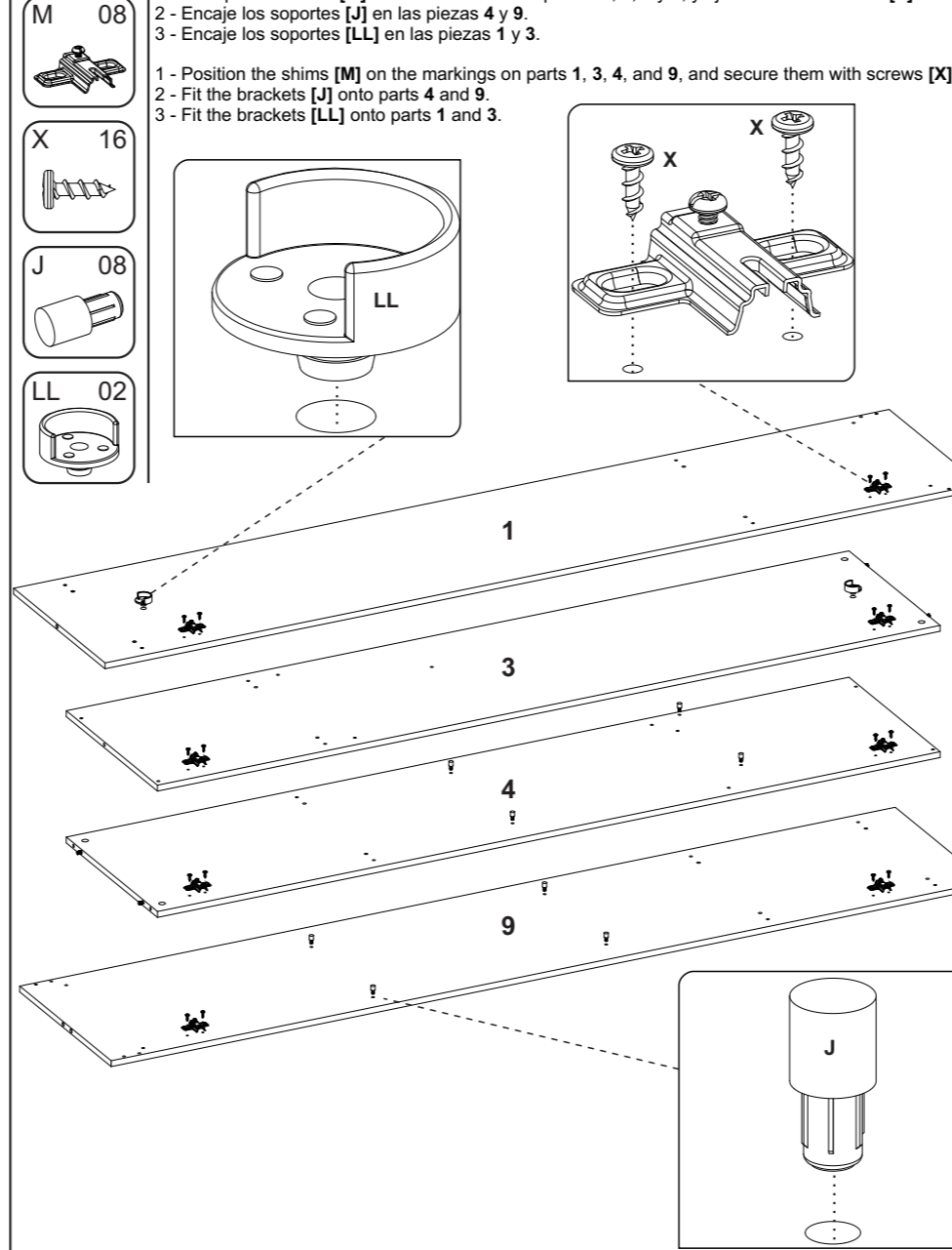

**PASSO 03** 1 - Alinhe as corredeiras [N] nas marcações das peças 3 e 4 e fixe-as com os parafusos [PP]. Utilize os furos indicados na figura abaixo para a fixação.  
**PASO 03** 1 - Alinee las guías [N] con las marcas de las piezas 3 y 4 y fíjelas con los tornillos [PP]. Utilice los orificios indicados en la figura siguiente para la fijación.  
**STEP 03** 1 - Align the slides [N] with the markings on parts 3 and 4 and secure them with screws [PP]. Use the holes shown in the figure below for fastening.

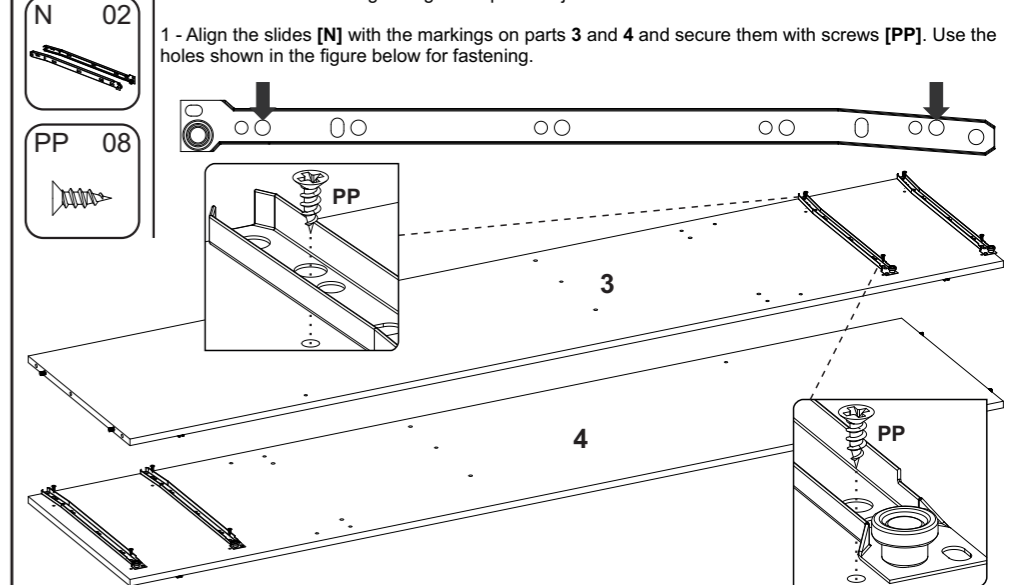

**PASSO 04** 1 - Encaixe as peças 3 e 4 nas peças 6 e 7. Em seguida, encaixe as porcas cilíndricas [CF] nas peças 6 e 7.  
**PASO 04** 1 - Encaje las piezas 3 y 4 en las piezas 6 y 7. A continuación, encaje las tuercas cilíndricas [CF] en las piezas 6 y 7.  
**STEP 04** 1 - Fit parts 3 and 4 onto parts 6 and 7. Then fit the cylindrical nuts [CF] onto parts 6 and 7.

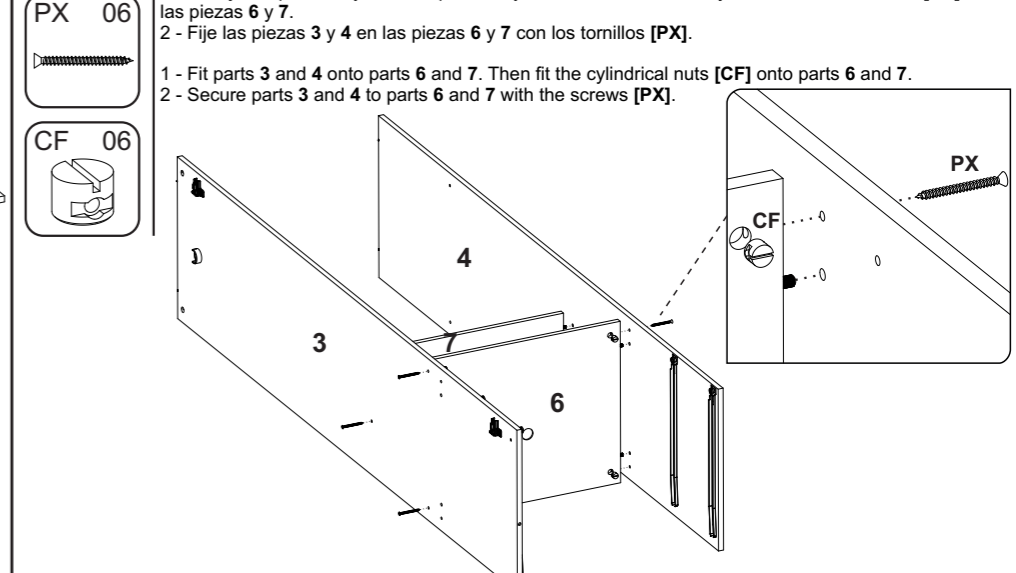

**PASSO 05**  
**PASO 05**  
**STEP 05**

- 1 - Encaixe as peças 2 e 5 nas peças 3 e 4. Em seguida, encaixe as porcas cilíndricas [CF] nas peças 2, 3, 4.  
 2 - Fixe as peças 2 e 5 com os parafusos [PX].
- 1 - Encaje las piezas 2 y 5 en las piezas 3 y 4. A continuación, encaje las tuercas cilíndricas [CF] en las piezas 2, 3 y 4.  
 2 - Fije las piezas 2 y 5 con los tornillos [PX].
- 1 - Fit parts 2 and 5 onto parts 3 and 4. Then fit the cylindrical nuts [CF] onto parts 2, 3, and 4.  
 2 - Secure parts 2 and 5 with screws [PX].

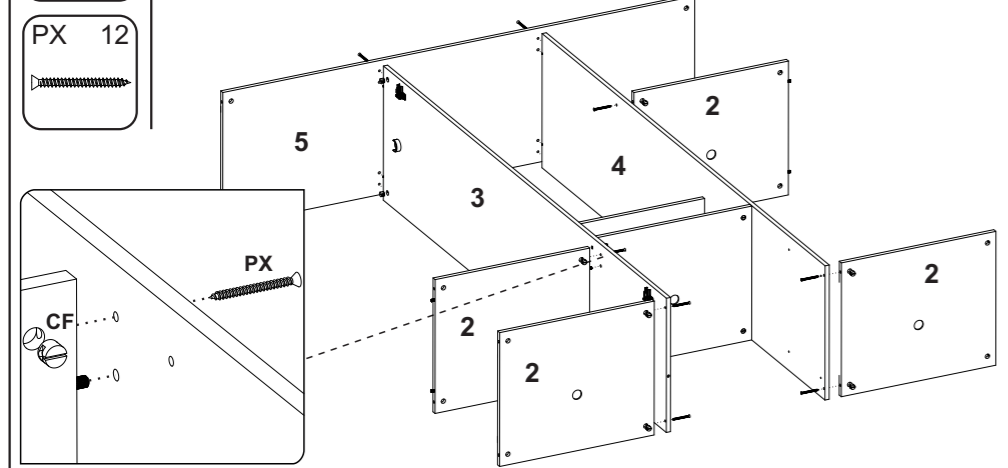

**PASSO 06**  
**PASO 06**  
**STEP 06**

- 1 - Encaixe as peças 1 e 9 nas peças 2 e 5. Em seguida, encaixe as porcas cilíndricas [CF] nas peças 2 e 5.  
 2 - Fixe as peças 1 e 9 nas peças 2 e 5 utilizando os parafusos [PX].
- 1 - Encaje las piezas 1 y 9 en las piezas 2 y 5. A continuación, encaje las tuercas cilíndricas [CF] en las piezas 2 y 5.  
 2 - Fije las piezas 1 y 9 en las piezas 2 y 5 utilizando los tornillos [PX].
- 1 - Fit parts 1 and 9 onto parts 2 and 5. Then fit the cylindrical nuts [CF] onto parts 2 and 5.  
 2 - Secure parts 1 and 9 to parts 2 and 5 using the screws [PX].

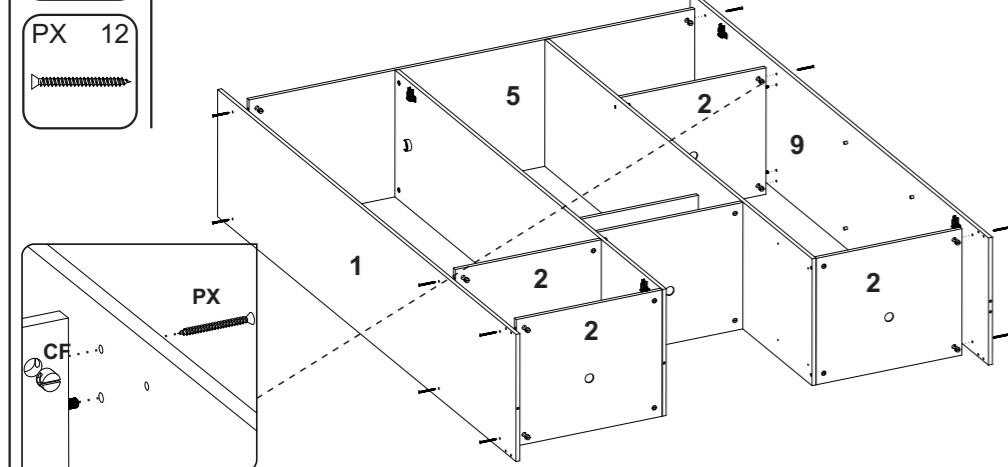

**PASSO 07**  
**PASO 07**  
**STEP 07**

- 1 - Alinhe as peças 17 e 18 entre as peças 1 e 9, em seguida fixe-as com os parafusos [Y].  
 2 - Alinhe a peça 19 nas peças 17 e 18, em seguida fixe-a com as cantoneiras [TT] e os parafusos [X].  
 3 - Alinhe a peça 13 nas peças 3, 4 e 6 em seguida fixe-a com as cantoneiras [TT] e os parafusos [X].  
 4 - Fixe as peças 17 e 18 nas peças 2 com as cantoneiras [TT] e os parafusos [X].
- 1 - Alinee las piezas 17 y 18 entre las piezas 1 y 9, y fijelas con los tornillos [Y].  
 2 - Alinee la pieza 19 con las piezas 17 y 18, y fijela con las escuadras [TT] y los tornillos [X].  
 3 - Alinee la pieza 13 con las piezas 3, 4 y 6, y fijela con las escuadras [TT] y los tornillos [X].  
 4 - Fije las piezas 17 y 18 a las piezas 2 con los ángulos [TT] y los tornillos [X].
- 1 - Align parts 17 and 18 between parts 1 and 9, then secure them with screws [Y].  
 2 - Align part 19 with parts 17 and 18, then secure it with the angle brackets [TT] and screws [X].  
 3 - Align part 13 with parts 3, 4, and 6, then secure it with the angle brackets [TT] and screws [X].  
 4 - Secure parts 17 and 18 to parts 2 using the angle brackets [TT] and screws [X].

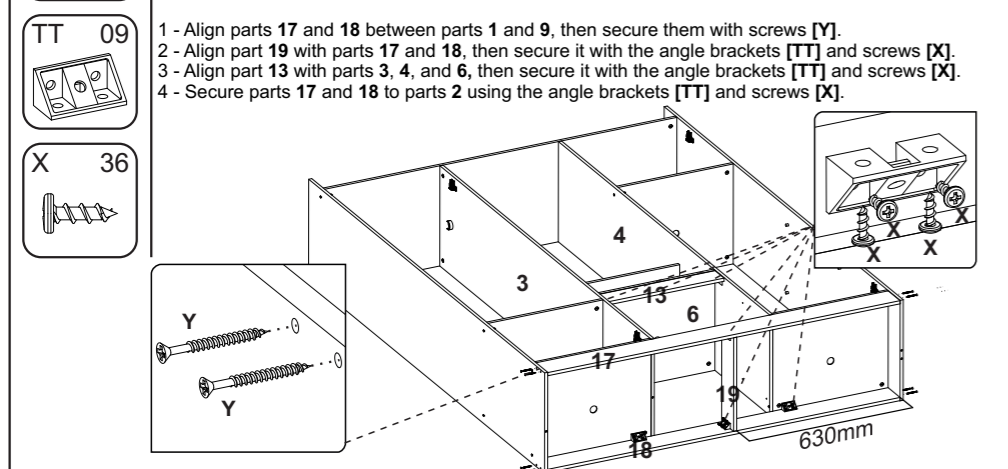

**PASSO 08**  
**PASO 08**  
**STEP 08**

- 1 - Fixe os pés [PE] entre as laterais e os rodapés com os parafusos [X].
- 1 - Fije los pies [PE] entre los laterales y los zócalos con los tornillos [X].
- 1 - Secure the feet [PE] between the sides and the baseboards with the screws [X].

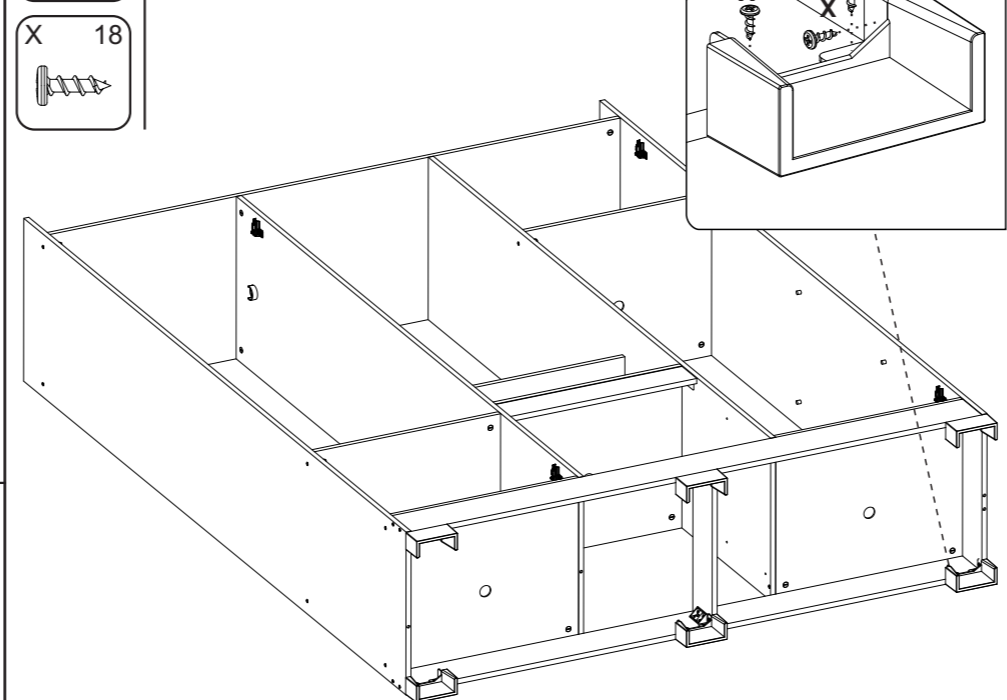

**PASSO 09**  
**PASO 09**  
**STEP 09**

- 1 - Alinhe a peça 20 nas peças 1, 5 e 9. Em seguida fixe-a com as cantoneiras [TT] e os parafusos [X].
- 1 - Alinee la pieza 20 con las piezas 1, 5 y 9. A continuación, fijela con las escuadras [TT] y los tornillos [X].
- 1 - Align part 20 with parts 1, 5, and 9. Then secure it with the angle brackets [TT] and screws [X].

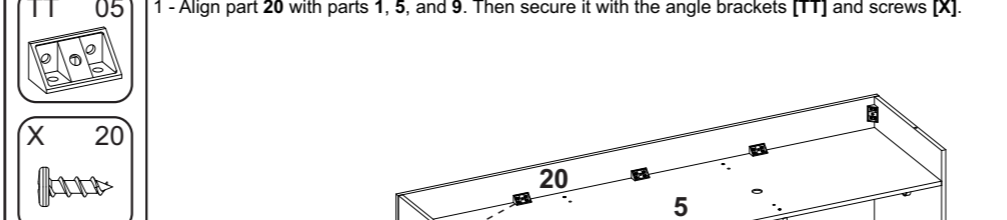

**PASSO 10**  
**PASO 10**  
**STEP 10**

- 1 - Antes de fixar os fundos, verifique o esquadro do produto.  
 1 - Posicione os fundos 21 e 22, como na imagem abaixo, e fixe-os com os pregos [D].  
 2 - Entre um fundo e outro, utilize os fixadores [E], juntamente com os pregos [D].
- 1 - Antes de fijar los fondos, compruebe la escuadra del producto.  
 1 - Coloque los fondos 21 y 22, como se muestra en la imagen siguiente, y fíjelos con los clavos [D].  
 2 - Entre un fondo y otro, utilice los fijadores [E], junto con los clavos [D].
- 1 - Before securing the bottoms, check the squareness of the product.  
 1 - Position bottoms 21 and 22, as shown in the image below, and secure them with nails [D].  
 2 - Between one bottom and another, use fasteners [E] together with nails [D].

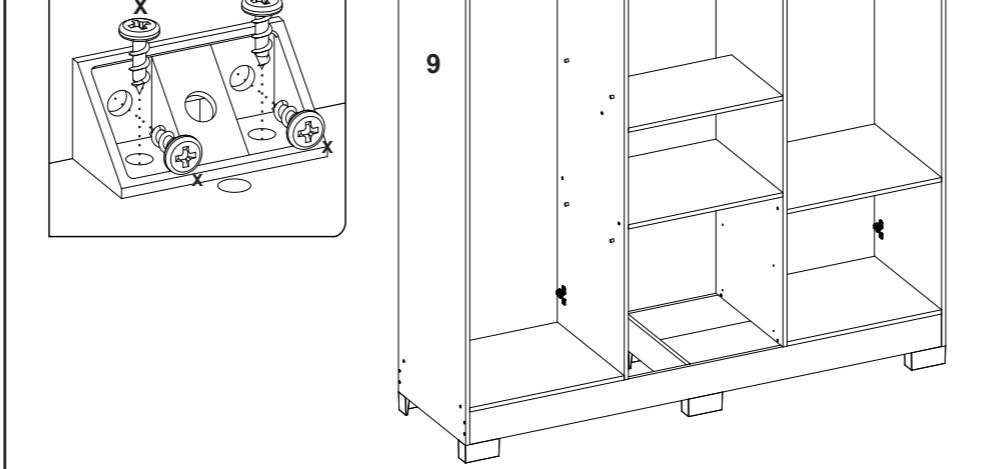

**PASSO 11**  
**PASO 11**  
**STEP 11**

- 1 - Repita as instruções abaixo para montar as portas 14.  
 1 - Encaixe os calços [P] nas dobradiças [M]. Em seguida encaixe os conjuntos na peça e fixe-os com os parafusos [X].  
 2 - Alinhe o puxador [S] na peça e fixe-o com os parafusos [W].
- 1 - Repeat the instructions below to assemble doors 14.  
 1 - Coloque los suplementos [P] en las bisagras [M]. A continuación, encaje los conjuntos en la pieza y fíjelos con los tornillos [X].  
 2 - Alinee el tirador [S] en la pieza y fijelo con los tornillos [W].
- 1 - Repeat the instructions below until you have assembled all the drawers.  
 1 - Insert the dowels [A] into part 11.  
 2 - Fix parts 11 to part 12 with screws [Y]. If necessary, pass the [Y] screw through the pre-drilled hole in part 11 before attaching it.

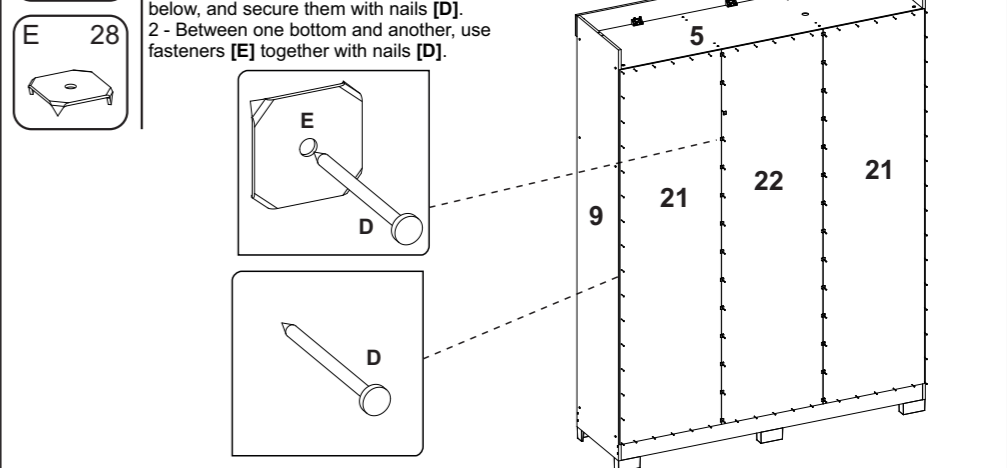

**PASSO 12**  
**PASO 12**  
**STEP 12**

- 1 - Repita as instruções abaixo até montar todas as gavetas.  
 1 - Insira as cavilhas [A] nas peças 11.  
 2 - Fixe as peças 11 na peça 12 com os parafusos [Y]. Caso necessário, transpassar o parafuso [Y] pelo pré furo da peça 11 antes de fixá-la.
- 1 - Repeat the instructions below until you have assembled all the drawers.  
 1 - Introduzca los tacos [A] en la pieza 11.  
 2 - Fije la pieza 11 a la pieza 12 con tornillos [Y]. Si es necesario, pase el tornillo [Y] por el orificio pretaladrado de la pieza 11 antes de fijarlo.
- 1 - Repeat the instructions below until you have assembled all the drawers.  
 1 - Insert the dowels [A] into part 11.  
 2 - Fix parts 11 to part 12 with screws [Y]. If necessary, pass the [Y] screw through the pre-drilled hole in part 11 before attaching it.

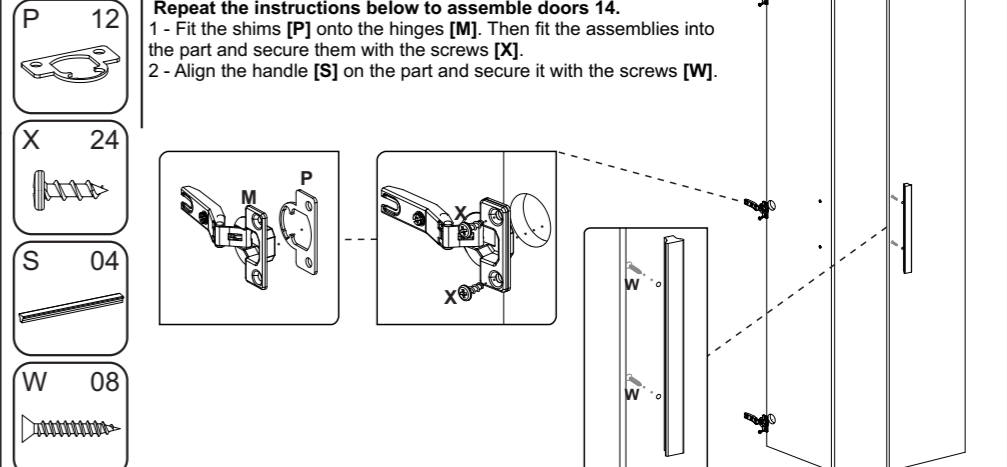

**PASSO 13** Repita as instruções abaixo para montar todas as gavetas.  
**PASO 13** 1 - Passe a cola [SC] nos furos da peça 10 e encaixe-a no conjunto montado no passo anterior.  
**STEP 13** 2 - Fixe as peças 11 na peça 10 com as cantoneiras [TA] e os parafusos [X].

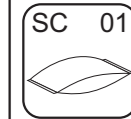
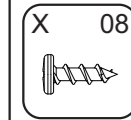
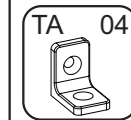

Repita las instrucciones siguientes para montar todos los cajones.  
 1 - Aplique el pegamento [SC] en los orificios de la pieza 10 y encájela en el conjunto montado en el paso anterior.  
 2 - Fije las piezas 11 a la pieza 10 con las escuadras [TA] y los tornillos [X].

Repeat the instructions below to assemble all drawers.  
 1 - Apply glue [SC] to the holes in part 10 and fit it into the assembly assembled in the previous step.  
 2 - Secure parts 11 to part 10 with angle brackets [TA] and screws [X].

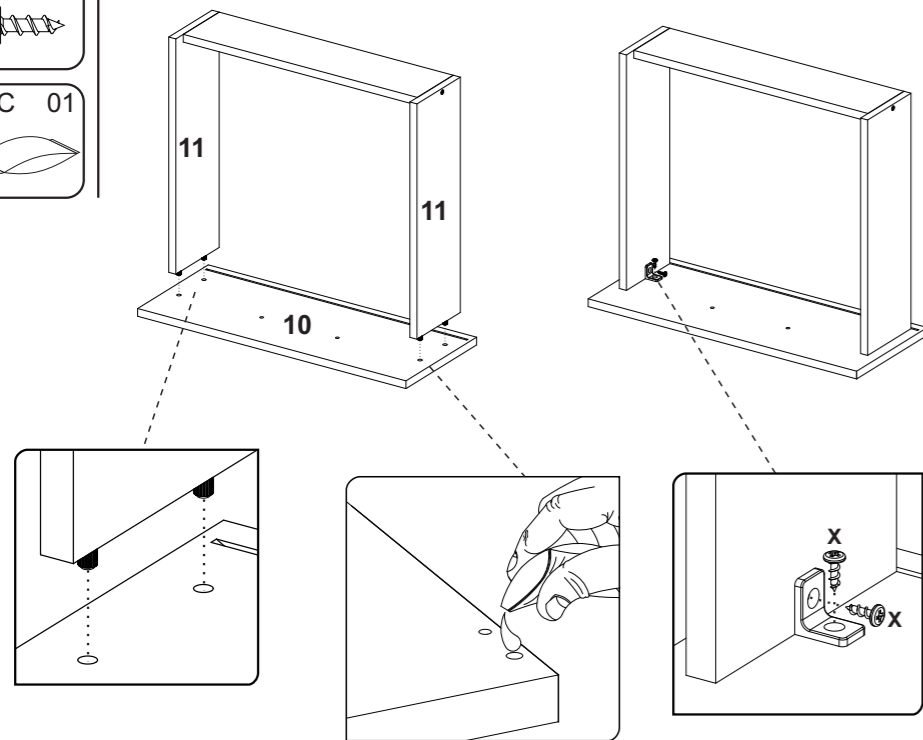

**PASSO 15** Repita as instruções abaixo até montar todas as gavetas.  
**PASO 15** 1 - Alinhe o puxador [S] nos furos da frente de gaveta e fixe os com os parafusos [W].  
**STEP 15** Repita las instrucciones siguientes hasta que haya montado todos los cajones.  
 1 - Alinee el tirador [S] en los orificios del frente del cajón y fíjelo con los tornillos [W].

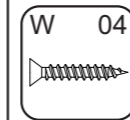
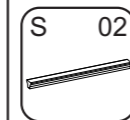

Repeat the instructions below until you have assembled all the drawers.  
 1 - Align the handle [S] in the holes in the drawer front and secure with the screws [W].

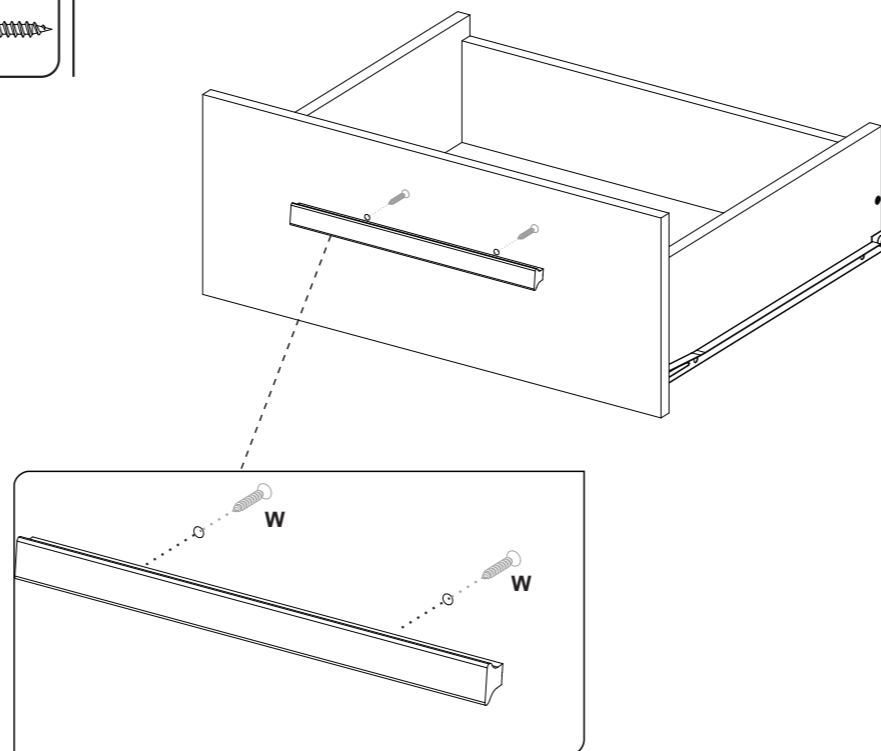

**PASSO 17** 1 - Encaixe as gavetas no produto através das corredeiras;  
**PASO 17** 2 - Encaixe o cabide [CA] nos suportes [LL] das peças 1 e 3.  
**STEP 17** 1 - Encaje los cajones en el producto mediante las guías;  
 2 - Encaje el colgador [CA] en los soportes [LL] de las piezas 1 y 3.

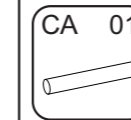

1 - Fit the drawers into the product using the slides;  
 2 - Fit the hanger [CA] into the supports [LL] of parts 1 and 3.

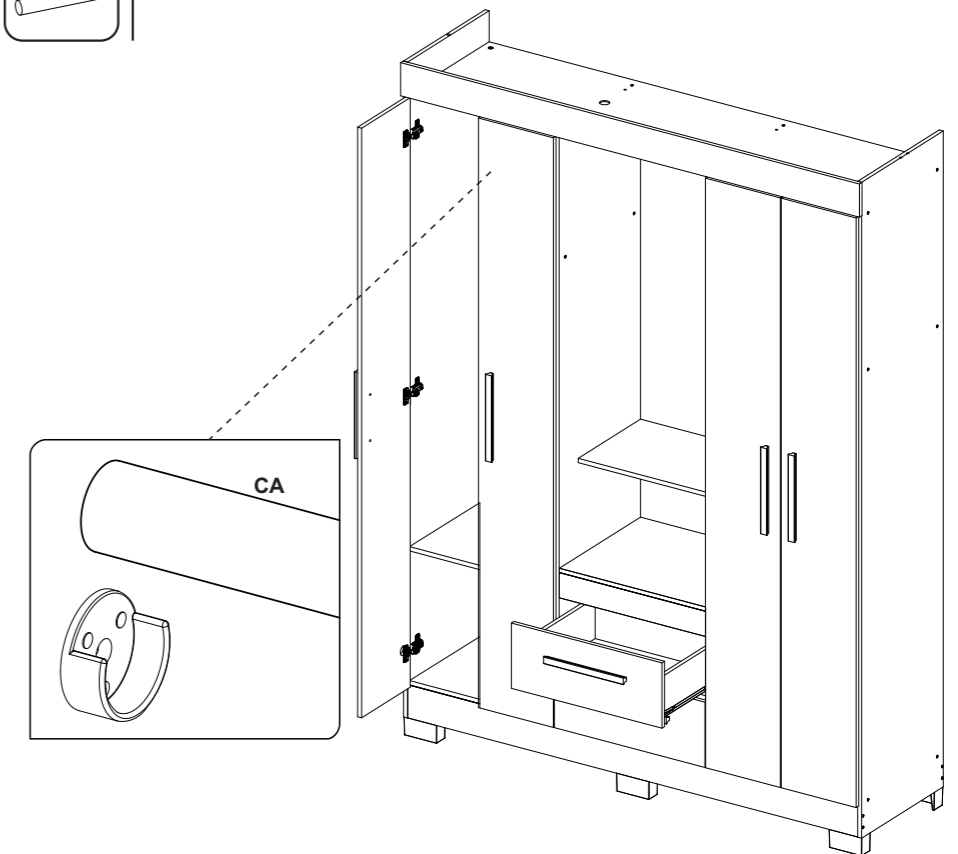

**PASSO 14** Repita as instruções abaixo até montar todas as gavetas.  
**PASO 14** 1 - Encaixe o fundo 15 no canal da peça 10 e alinhe-o nas peças 11 e 12. Em seguida fixe o fundo nas peças 11 e 12 com os pregos [D].  
**STEP 14** 2 - Encoste as corredeiras [N] na frente da gaveta e no fundo, fixe as com os parafusos [PP].

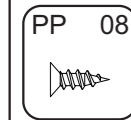
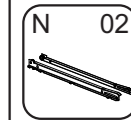
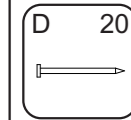

Repita las instrucciones siguientes hasta haber montado todos los cajones.  
 1 - Introduzca el fondo 15 en el canal de la pieza 10 y alinéelo con las piezas 11 y 12. A continuación, fije el fondo a las piezas 11 y 12 con los clavos [D].  
 2 - Coloque las guías [N] contra el frente y el fondo del cajón y fíjelas con los tornillos [PP].

Repeat the instructions below until you have assembled all the drawers.  
 1 - Fit the bottom 15 into the channel of part 10 and align it with parts 11 and 12. Then fix the bottom to parts 11 and 12 with the nails [D].  
 2 - Place the runners [N] against the drawer front and bottom and secure with the screws [PP].

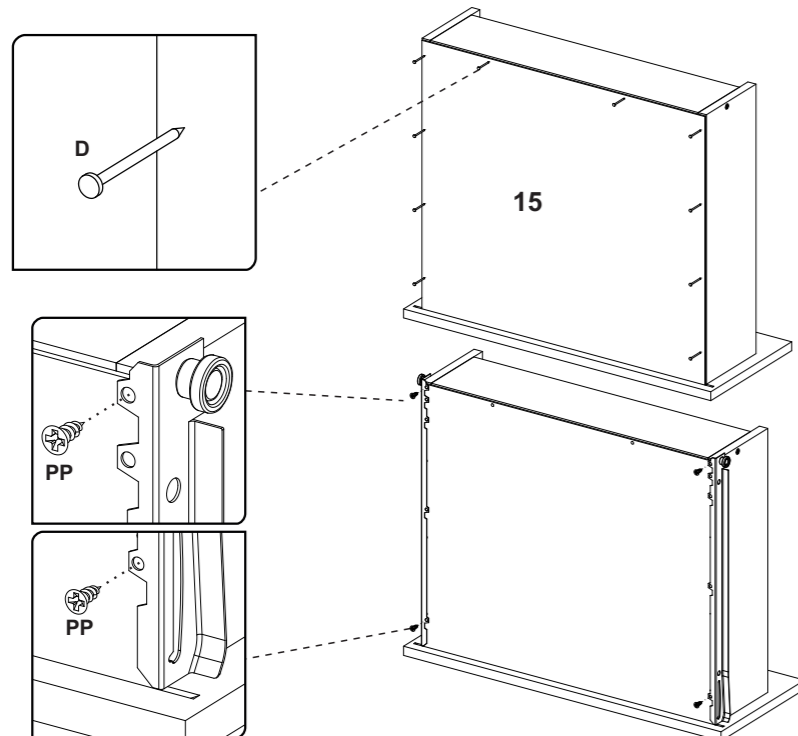

**PASSO 16** 1 - Para montar as portas, encaixe as dobradiças nos calços travando-as no parafuso indicado com o número 1 abaixo.  
**PASO 16** 2 - Para fixar os calços centrais nas peças 1, 3, 4 e 9 deve-se encaixar os calços nas dobradiças centrais das portas, em seguida fixar os calços nas peças 1, 3, 4 e 9 com os parafusos [X].  
**STEP 16**

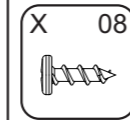
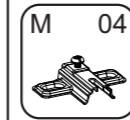

1 - Para montar las puertas, encaje las bisagras en las cuñas, bloqueándolas en el tornillo indicado con el número 1 abajo.  
 2 - Para fijar las cuñas centrales a las piezas 1, 3, 4 y 9, encaje las cuñas en las bisagras centrales de las puertas y, a continuación, fije las cuñas a las piezas 1, 3, 4 y 9 con los tornillos [X].

1 - To assemble the doors, fit the hinges onto the wedges, locking them onto the screw indicated with the number 1 below.  
 2 - To attach the central wedges to parts 1, 3, 4 and 9, fit the wedges to the central hinges of the doors, then attach the wedges to parts 1, 3, 4 and 9 with the screws [X].

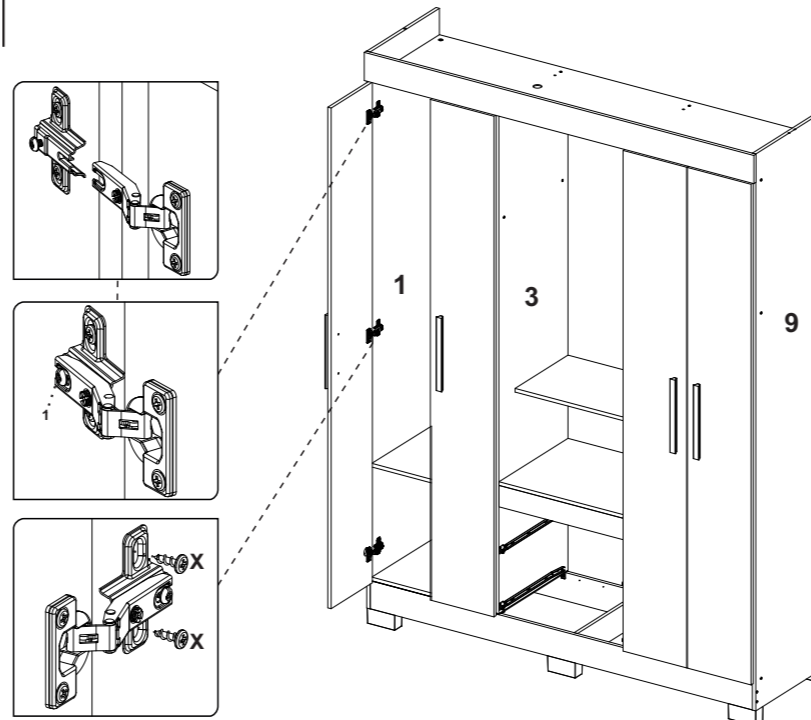

**PASSO 18** 1 - Posicione o espelho no fundo 22 com as medidas indicadas na ilustração abaixo, e fixe-o com os suportes [SV] e os parafusos [YK].  
**PASO 18**



1 - Coloque el espejo en el fondo 22 con las medidas indicadas en la ilustración siguiente y fíjelo con los soportes [SV] y los tornillos [YK].

1 - Position the mirror on the bottom 22 with the measurements indicated in the illustration below, and secure it with the brackets [SV] and screws [YK].

