

MULTIUSO NT4050
ORGANIZADOR NT4050
NT4050 MULTIPURPOSE

VOLUME | VOLUMEN | VOLUME: 01

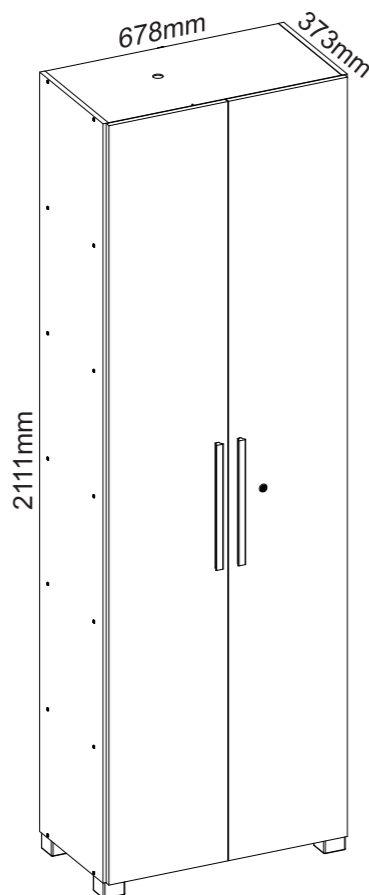

NOTÁVEL
móveis

INSTRUÇÕES:
INSTRUCTIONS:
INSTRUCCIONES:

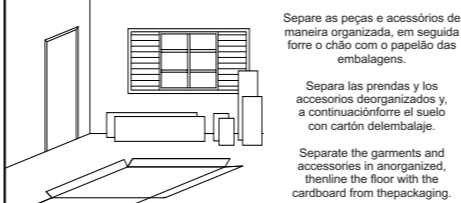

Separe as peças e acessórios de maneira organizada, em seguida forre o chão com o papelão das embalagens.

Separa las prendas y los accesorios deorganizados y, a continuaciónforre el suelo con cartón deembalaje.

Separate the garments and accessories in anorganized, thenline the floor with the cardboard from thepackaging.

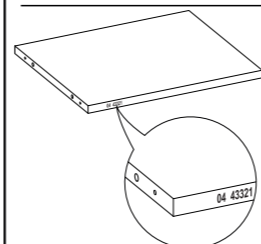

A marcação do número de lote e código da peça que aparece nas fitas de bordas é facilmente removida com pano umedecido no álcool.

El marcado del número de lote y código de pieza que aparece en else elimina fácilmente con un pañocon un paño humedecido en alcohol.

The marking of the batch number and part code that appears on theis easily removedwith a cloth dampened in alcohol.

FERRAMENTAS NECESSÁRIAS (NÃO INCLUSAS)
HERRAMIENTAS NECESARIAS (NO INCLUIDO)
TOOLS NEEDED (NOT INCLUDED)

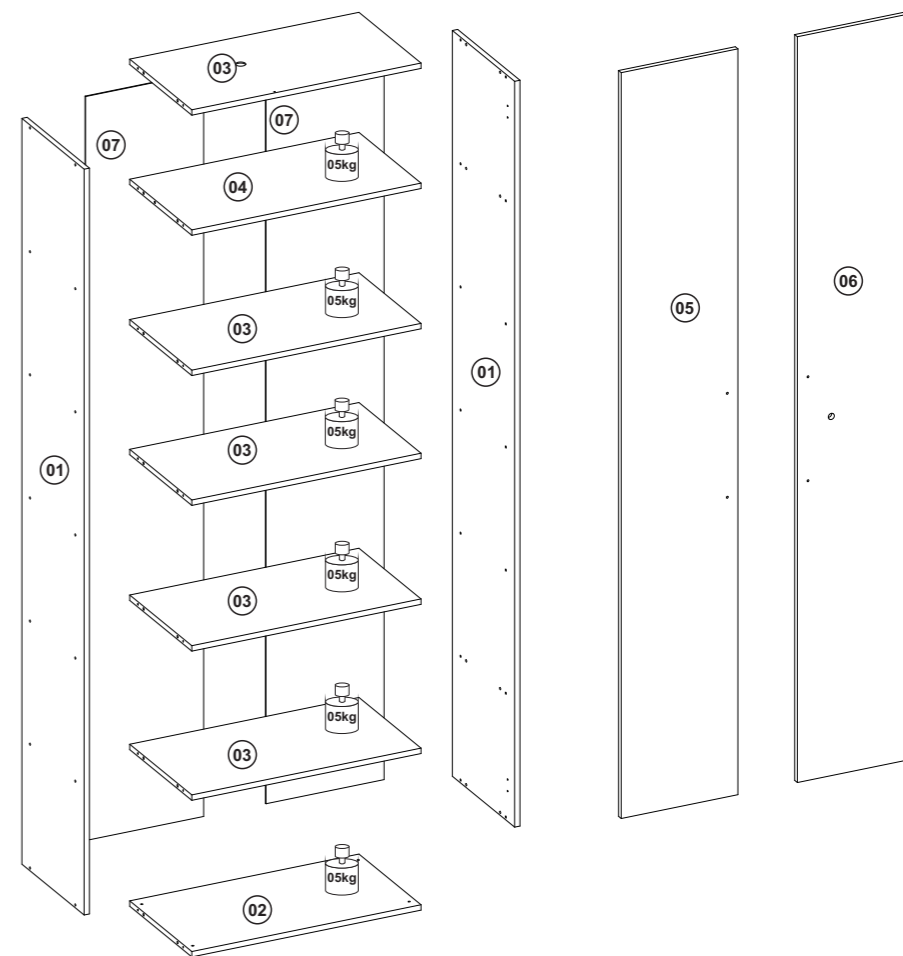

TERMO DE GARANTIA | TÉRMINO DE GARANTIA | WARRANTY TERM

Sr. Montador, favor conferir as peças antes da montagem, pois só efetuamos a troca do produto antes de ser montado. Garantimos este produto contra eventuais defeitos de fabricação por um período de (90) dias, conforme prevista no artigo 26 do Código do Consumidor a contar a partir da entrega do produto comprovado pela nota fiscal. Constatado o defeito de fabricação o consumidor(a) deverá solicitar assistência técnica através do estabelecimento da compra tendo em mãos a etiqueta do produto com o número do lote.

- Este termo de garantia será anulado e sem efeito na ocorrência das seguintes hipóteses:
- O peso suportado por cada prateleira deverá obedecer os valores indicados na ilustração;
 - Não forem cumpridas as recomendações de montagem contidas neste manual;
 - O defeito apresentado for causado pelo proprietário ou terceiros;
 - Armazenamento do móvel em locais impróprios;
 - Todo e qualquer recorte ou alteração no móvel;
 - Manuseio e transporte do móvel de maneira inadequada.

Señor ensamblador, favor conferir las piezas antes del montaje, pues sólo cambiamos los productos antes de ensamblados. Esta garantía se ejerce dentro del periodo en el presente documento, con la presentación de este certificado y la factura. Si se detecta un defecto de fabricación, el consumidor debe solicitar asistencia técnica en el lugar de compra con la etiqueta del producto y el número de lote.

- Esta garantía quedará anulada y sin efecto en los siguientes casos:
- El peso soportado por cada balda debe respetar los valores indicados en la ilustración;
 - No se siguen las recomendaciones de montaje contenidas en este manual;
 - El defecto es causado por el propietario o por terceros;
 - El almacenamiento del mueble en lugares inadecuados;
 - Cualquier corte o alteración en el mueble - Manipulación y transporte inadecuados del mueble.

Mr. Assembler, please check parts before assembling. We only replace products before put together. This warranty shall be applied within the time limits specified herein, by presentation of this certificate and invoice. If a manufacturing defect is found, the consumer must request technical assistance from the place of purchase, holding the product label with the batch number.

- This warranty will be null and void in the following cases:
- The weight supported by each shelf must comply with the values shown in the illustration;
 - The assembly recommendations contained in this manual are not complied with;
 - The defect is caused by the owner or third parties;
 - Storage of the furniture in inappropriate places;
 - Any cutting or alterations to the furniture;
 - Improper handling and transportation of the furniture.

CONSERVAÇÃO E LIMPEZA | CUIDADO Y LIMPIEZA | UPKEEP AND CLEANING



Não utilize produtos abrasivos como álcool e detergentes, como também esponjas rígidas ou palhas de aço na limpeza dos móveis.
Do not use abrasives such as alcohol and detergent, taugh soaker also steel wool to clean the furniture.
No use limpiadores abrasivos como alcohol y detergentes, así como esponjas rígidaso lana de acero para limpiar los muebles.



Proteja a superfície do móvel de objetos que transmitam calor ou umidade.
Protect the surface of the furniture against objects that can pass heat and humidity.
Proteja la superficie del mueble de objetos que transmitan calor o humedad.



Evitar o contato de água e produto de limpeza com o rodapé do produto, pois poderá danificá-lo.
Avoid the contact of water and cleaning products with baseboard, cause it should damage your product.
Evitar el contacto con agua y producto de limpieza con el rodapié del producto, pues poderá dañarlo.



Procure sempre utilizar flanela limpa e seca para limpeza.
Try always to use a clean and dry flannel to cleaning.
Busque siempre utilizar franela limpia y seca para la limpieza.

Data de atualização: 16/12/2025

ACESSÓRIOS EM TAMANHO REAL | ACCESORIOS DE TAMAÑO NATURAL | LIFE-SIZE ACCESSORIES

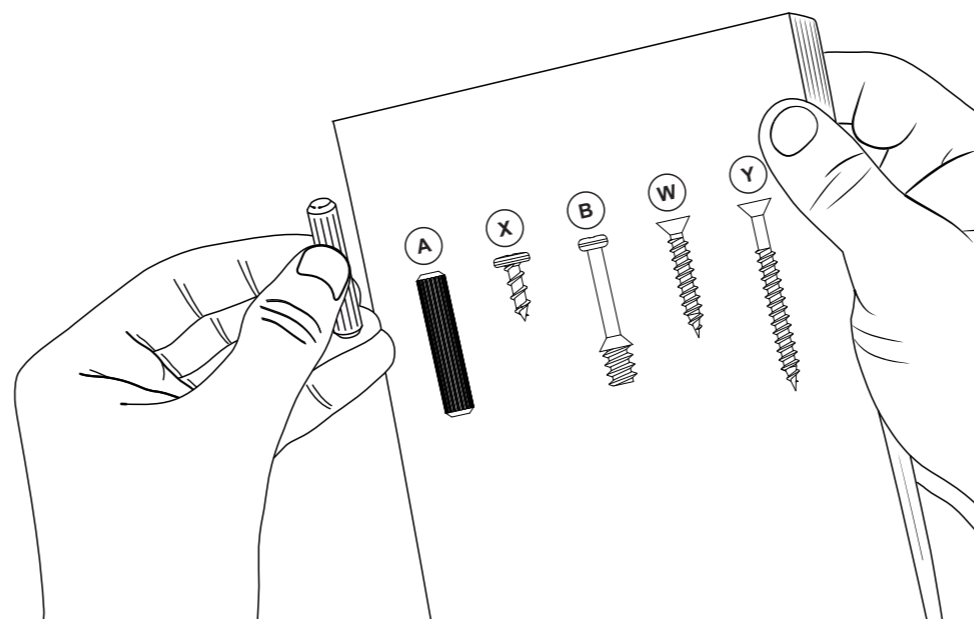
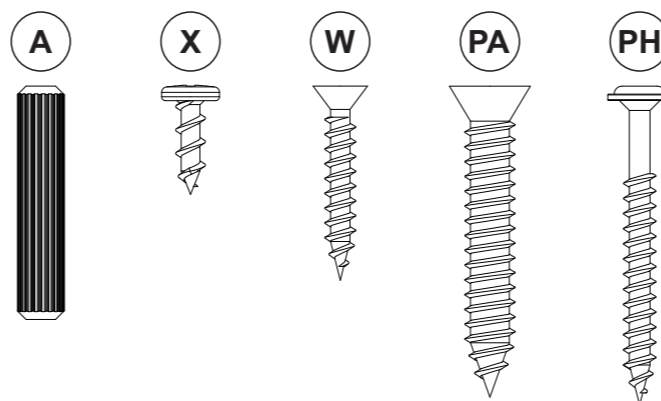

RELAÇÃO DE PEÇAS | LISTA DE PIEZAS | PARTS LIST

Nº PEÇA NR. PIEZA ITEM	DESCRIÇÃO DESCRIPCIÓN DESCRIPTION	MATERIAL	COD PEÇA COD PIEZA PART CODE	QTDE CTD. QTY.	COMP. LARGO LENGTH	LARG ANCHO WIDTH	ESP ESP THICK
1	LATERAL DIRESQ LADO DERIZQ RIGHT/LEFT SIDE	MDP	70580-01	2	2066	352	15
2	BASE INFERIOR BASE INFERIOR LOWER BASE	MDP	70581-02	1	648	351	15
3	PRATELEIRA/TAMPO REPISA/CUBIERTA SHELF/TOP	MDP	70582-03	5	648	351	15
4	PRATELEIRA SUPERIOR REPISA SUPERIOR UPPER SHELF	MDP	70583-04	1	648	351	15
5	PORTA ESQUERDA PUERTA IZQUIERDA LEFT DOOR	MDP	70584-05	1	2066	327	15
6	PORTA DIREITA PUERTA DERECHA RIGTH DOOR	MDP	70585-06	1	2066	327	15
7	FUNDO TRASEIRO FONDO TRASERO REAR BOTTOM	HDF	70586-07	2	2061	334	3
8	KIT ACESSÓRIO KIT ACCESORIOS ACCESSORIES SET	-	70587-08	1	-	-	-

ACOMPANHE A NOTÁVEL MÓVEIS NAS REDES SOCIAIS.
SIGA EL NOTAVEL MOVEIS EN LAS REDES SOCIALES.
FOLLOW THE NOTAVEL MOVEIS ON THE SOCIAL NETWORKS











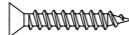
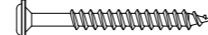

/NOTAVELMOVEIS

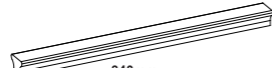

@NOTAVELMOVEIS

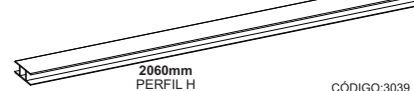
RELAÇÃO DE FERRAGENS | LISTA DE HARDWARE | LIST OF HARDWARE

A 16	 6,0x30mm CAVILHA MADEIRA CLAVIJA MADERA WOODEN DOWEL CÓDIGO:270 CODIGO:270	W 04	 3,5x25mm PARAFUSO CABEÇA CHATA TORNILLO CABEÇA PLANA FLAT HEAD SCREW CÓDIGO:2 CODIGO:2	PH 28	 3,5x40mm PARAFUSO CABEÇA FLANGEADA TORNILLO DE CABEÇA EMBRIDADA FLANGED HEAD SCREW CÓDIGO:1572 CODIGO:1572	X 30	 4,0x12mm PARAFUSO CABEÇA PANELA TORNILLO CABEÇA SARTÉN PAN HEAD SCREW CÓDIGO:13 CODIGO:13	PA 04	 6,0x40mm PARAFUSO CABEÇA CHATA TORNILLO CABEÇA PLANA FLAT HEAD SCREW CÓDIGO:3 CODIGO:3	D 56	 2,0x24mm PREGO CLAVO NAIL CÓDIGO:268 CODIGO:268
DF 01	 DISTANCIADOR PLÁSTICO SEPARADOR PLÁSTICO PLASTIC SPACER CÓDIGO:1061 CODIGO:1061	S 02	 340mm PUXADOR MDF MANIJA MDF MDF HANDLE CÓDIGO:2948 CODIGO:2948	PE 04	 PÉ PLÁSTICO 60x60x45mm PATA PLÁSTICA 60x60x45mm PLASTIC FOOT CÓDIGO:1915 CODIGO:1915	SF 01	 BATENTE BATIENTE DOOR STOP CÓDIGO:1063 CODIGO:1063	RF 01	 BATENTE BATIENTE DOOR STOP CÓDIGO:1064 CODIGO:1064	H 01	 2060mm PERFIL H PERFIL EN H H-PRILL CÓDIGO:3039 CODIGO:3039
CF 01	 FECHADURA CERRADURA LOCK CÓDIGO:1062 CODIGO:1062	M 06	 DOBRADIÇA CURVA BISAGRA CURVADA CURVED HINGE CÓDIGO:278/685 CODIGO:278/685								

MONTAGEM | MONTAJE | ASSEMBLY

PASSO 01
PASO 01
STEP 01

1 - Insira as cavilhas [A] nas peças 2, 3 e 4, como na ilustração abaixo.
2 - Fixe as peças 1 nas peças 2, 3 e 4 com os parafusos [PH].

1 - Inserte los pasadores [A] en las piezas 2, 3 y 4, tal y como se muestra en la ilustración siguiente.
2 - Fije las piezas 1 a las piezas 2, 3 y 4 con los tornillos [PH].

1 - Insert the pins [A] into parts 2, 3 and 4, as shown in the illustration below.
2 - Secure parts 1 to parts 2, 3, and 4 with screws [PH].

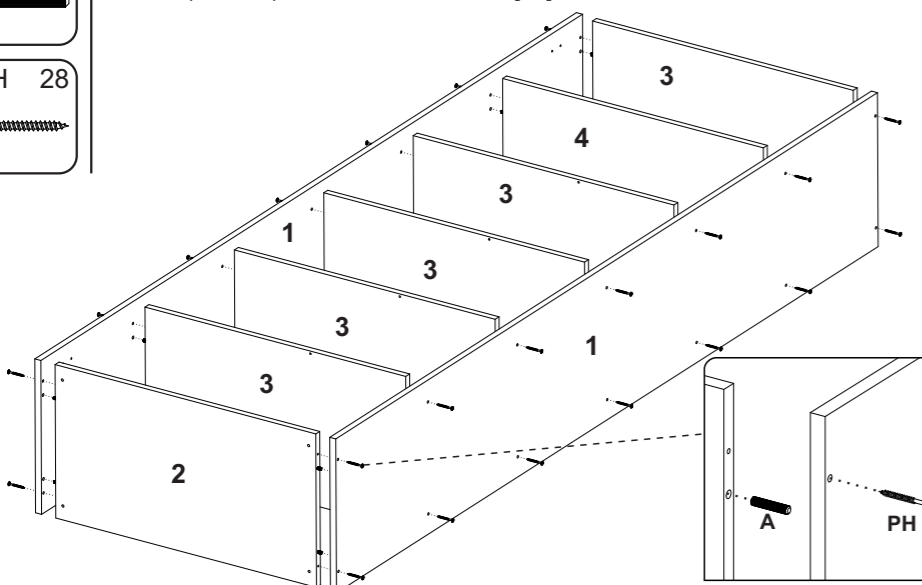

PASSO 03
PASO 03
STEP 03

1 - Posicione os calços de dobradiças [M] nas marcações das peças 1 e fixe-os com os parafusos [X].
2 - Fixe a batente [SF] na marcação da peça 3.

1 - Coloque las bases de bisagra [M] en las marcas de las piezas 1 y fijelas con los tornillos [X].
2 - Fije el tope [SF] en la marca de la pieza 3.

1 - Position the hinge bases [M] on the markings of parts 1 and fasten them with screws [X].
2 - Attach the stopper [SF] to the marking on part 3.

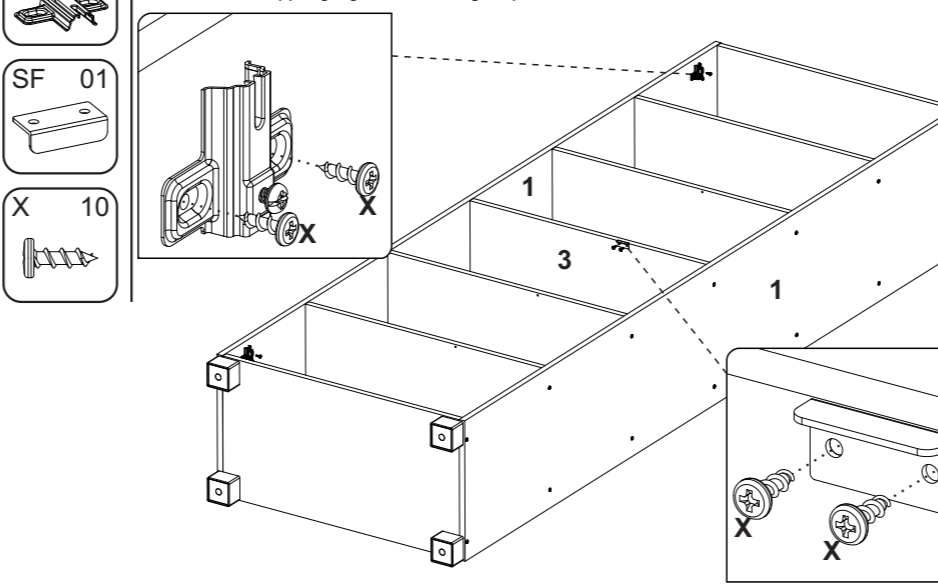

PASSO 05
PASO 05
STEP 05

1 - Para montar as portas, encaixe as dobradiças nos calços, travando-as no parafuso indicado com o número 1 abaixo.
2 - Para fixar os calços centrais, encaixe os calços nas dobradiças centrais das portas e, em seguida, fixe-os nas laterais e na divisória com os parafusos [X].
3 - Fixe os puxadores [S] nas peças 5 e 6 com os parafusos [W].

1 - Para montar las puertas, encaje las bisagras en las bases, asegurándolas con el tornillo indicado con el número 1 abajo.
2 - Para fijar las bases centrales, encaje las bases en las bisagras centrales de las puertas y luego fijelas a los laterales y al divisor con los tornillos [X].
3 - Fije los tiradores [S] en las piezas 5 y 6 con los tornillos [W].

1 - To assemble the doors, insert the hinges into the bases, locking them with the screw marked with number 1 below.
2 - To secure the central bases, attach the bases to the central door hinges, then fasten them to the sides and divider using screws [X].
3 - Attach the handles [S] to parts 5 and 6 using screws [W].

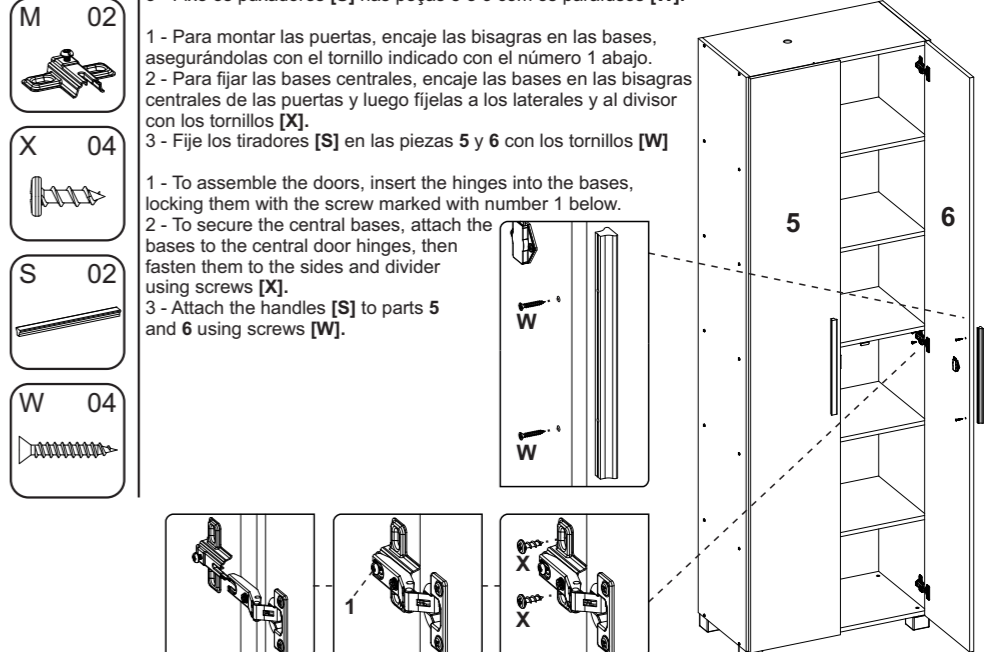

PASSO 02
PASO 02
STEP 02

1 - Alinhe os pés [PE] nos furos da peça 2 e fixe-os com os parafusos [PA].

1 - Alinee los pies [PE] en los orificios de la pieza 2 y fijelos con los tornillos [PA].

1 - Align the feet [PE] with the holes in part 2 and secure them with the screws [PA].

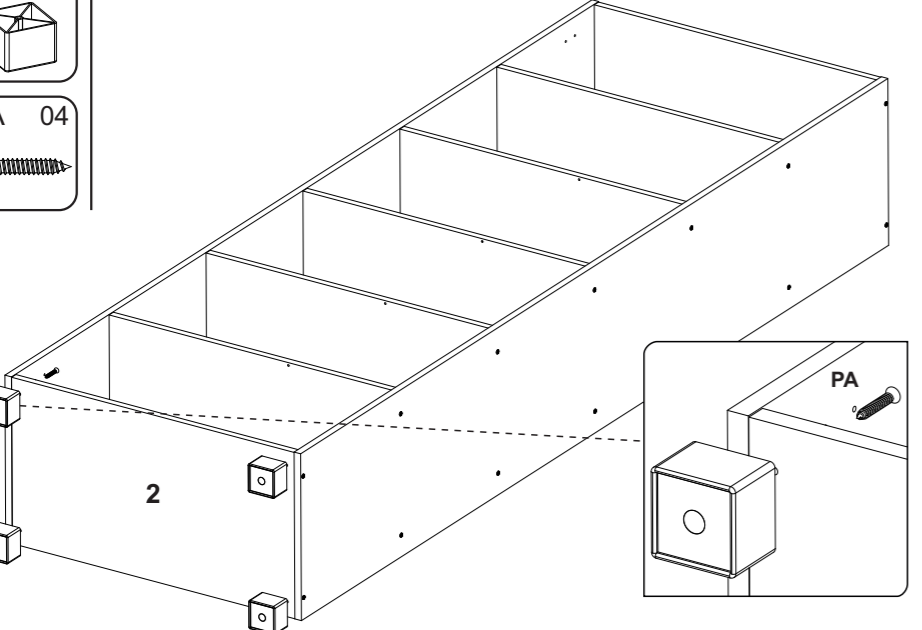

PASSO 04
PASO 04
STEP 04

1 - Fixe a batente [RF] na peça 5 com os parafusos [X].
2 - Encaixe e fixe a fechadura conforme a ilustração.
3 - Fixe as dobradiças [M] nas peças 5 e 6 com os parafusos [X].

1 - Fije el tope [RF] en la pieza 5 con los tornillos [X].
2 - Encaje y fije la cerradura según la ilustración.
3 - Fije las bisagras [M] en las piezas 5 y 6 con los tornillos [X].

1 - Fasten the stopper [RF] to part 5 using screws [X].
2 - Insert and secure the lock as shown in the illustration.
3 - Attach the hinges [M] to parts 5 and 6 using screws [X].

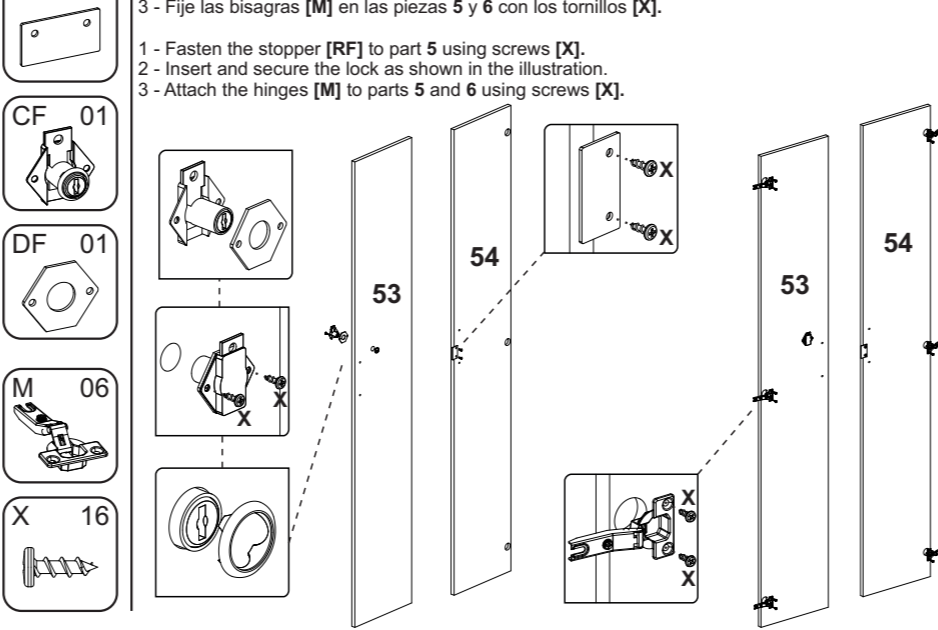

PASSO 06
PASO 06
STEP 06

Antes de fixar os fundos, verifique o esquadro do produto.
1 - Alinhe os fundos 7 conforme a ilustração abaixo e fixe-os com os pregos [D]. Entre um fundo e outro, utilize o perfil [H].

Antes de fijar los fondos, verifique el esquadro del producto.
1 - Alinee los fondos 7 según la ilustración abajo y fijelos con los clavos [D]. Entre un fondo y otro, utilice el perfil [H].

Before attaching the back panels, check the squareness of the product.
1 - Align the back panels 7 as shown in the illustration below and fasten them with nails [D]. Use profile [H] between each panel.

