

GUARDA-ROUPA NT6015

ROPERO NT6015
WARDROBE NT6015

VOLUME | VOLUMEN | VOLUME: 02

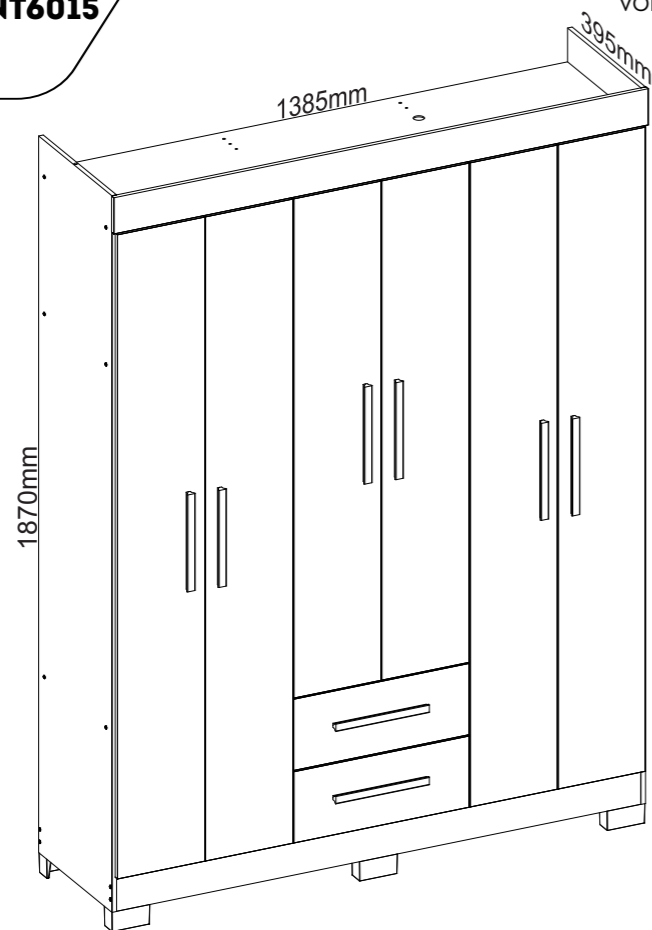

NOTÁVEL móveis

INSTRUÇÕES: INSTRUCTIONS: INSTRUCCIONES:

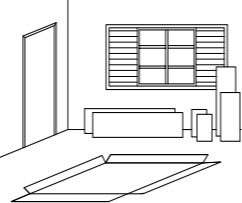

Separe as peças e acessórios de maneira organizada, em seguida forre o chão com o papelão das embalagens.

Separa las prendas y los accesorios deorganizados y, a continuaciónforre el suelo con cartón deembalaje.

Separate the garments and accessories in anorganized, thenline the floor with the cardboard from thepackaging.

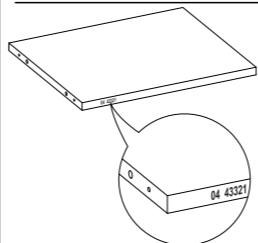

A marcação do número de lote e código da peça que aparece nas fitas de bordas é facilmente removida com pano umedecido no álcool.

El marcado del número de lote y código de pieza que aparece en else elimina fácilmente con un pañocon un paño humedecido en alcohol.

The marking of the batch number and part code that appears on theirs easily removedwith a cloth dampened in alcohol.

FERRAMENTAS NECESSÁRIAS (NÃO INCLUSAS) HERRAMIENTAS NECESARIAS (NO INCLUIDO) TOOLS NEEDED (NOT INCLUDED)

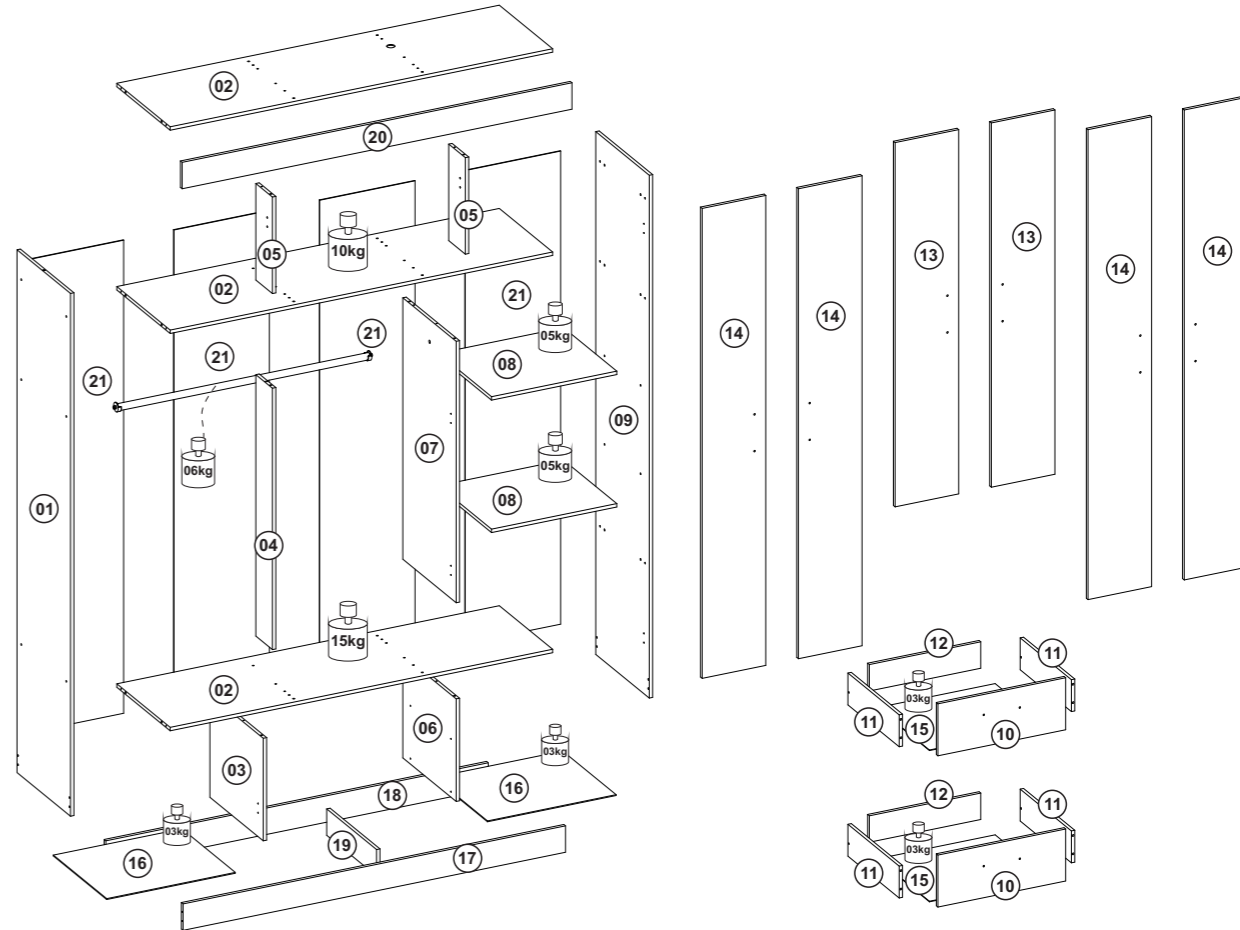
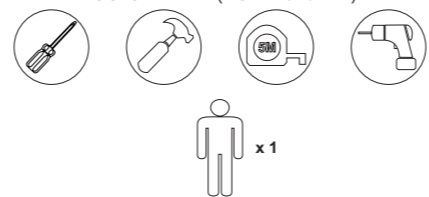

TERMO DE GARANTIA | TÉRMINO DE GARANTIA | WARRANTY TERM

Sr. Montador, favor conferir as peças antes da montagem, pois só efetuamos a troca do produto antes de ser montado. Garantimos este produto contra eventuais defeitos de fabricação por um período de (90) dias, conforme prevista no artigo 26 do Código do Consumidor a contar a partir da entrega do produto comprovado pela nota fiscal. Constatado o defeito de fabricação o consumidor(a) deverá solicitar assistência técnica através do estabelecimento da compra tendo em mãos a etiqueta do produto com o número do lote. Este termo de garantia será anulado e sem efeito na ocorrência das seguintes hipóteses:
- O peso suportado por cada prateleira deverá obedecer os valores indicados na ilustração;
- Não forem cumpridas as recomendações de montagem contidas neste manual;
- O defeito apresentado for causado pelo proprietário ou terceiros;
- Armazenamento do móvel em locais impróprios;
- Todo e qualquer recorte ou alteração no móvel;
- Manuseio e transporte do móvel de maneira inadequada.

Señor ensamblador, favor conferir las piezas antes del montaje, pues sólo cambiamos los productos antes de ensamblados. Esta garantía se ejerce dentro del periodo en el presente documento, con la presentación de este certificado y la factura. Si se detecta un defecto de fabricación, el consumidor debe solicitar asistencia técnica en el lugar de compra con la etiqueta del producto y el número de lote. Esta garantía quedará anulada y sin efecto en los siguientes casos:
- El peso soportado por cada balda debe respetar los valores indicados en la ilustración;
- No se siguen las recomendaciones de montaje contenidas en este manual;
- El defecto es causado por el propietario o por terceros;
- El almacenamiento del mueble en lugares inadecuados
- Cualquier corte o alteración en el mueble - Manipulación y transporte inadecuados del mueble.

Mr. Assembler, please check parts before assembling. We only replace products before put together. This warranty shall be applied within the time limits specified herein, by presentation of this certificate and invoice. If a manufacturing defect is found, the consumer must request technical assistance from the place of purchase, holding the product label with the batch number. This warranty will be null and void in the following cases:
- The weight supported by each shelf must comply with the values shown in the illustration;
- The assembly recommendations contained in this manual are not complied with;
- The defect is caused by the owner or third parties;
- Storage of the furniture in inappropriate places;
- Any cutting or alterations to the furniture;
- Improper handling and transportation of the furniture.

ACESSÓRIOS EM TAMANHO REAL | ACCESORIOS DE TAMAÑO NATURAL | LIFE-SIZE ACCESSORIES

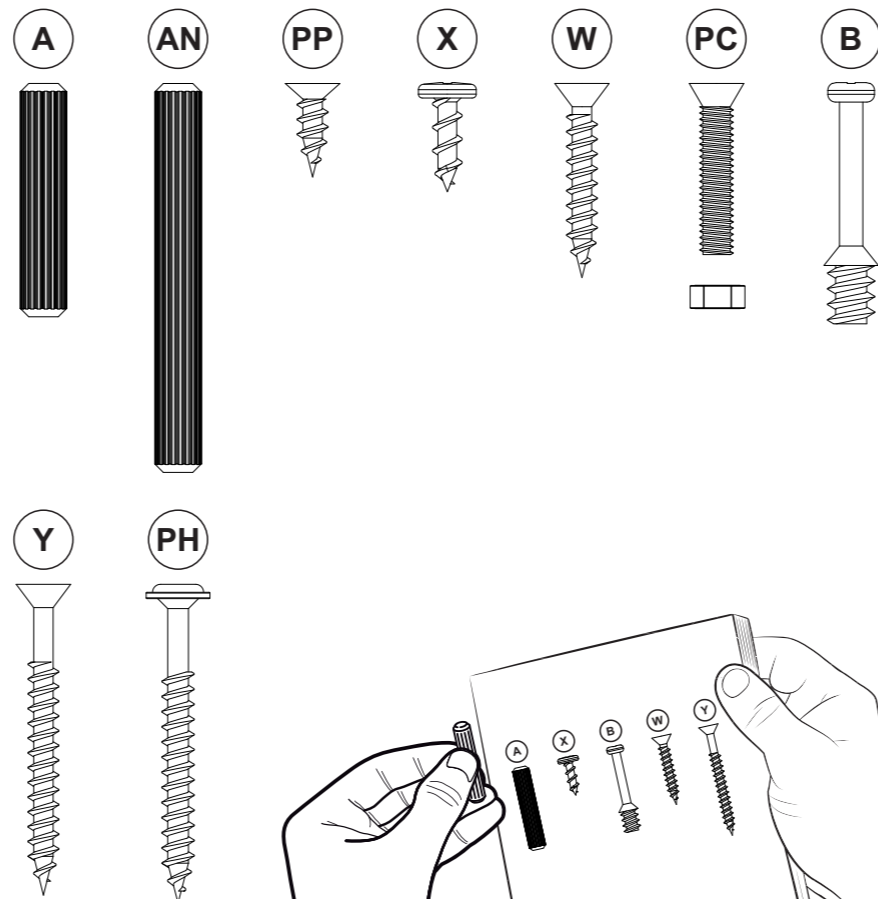

RELAÇÃO DE PEÇAS | LISTA DE PIEZAS | PARTS LIST

Nº PEÇA NR. PIEZA ITEM	DESCRIÇÃO DESCRIPCIÓN DESCRIPTION	MATERIAL	COD PEÇA COD PIEZA PART CODE	QTDE CTD. QTY.	COMP. LARGO LENGTH	LARG ANCHO WIDTH	ESP ESP THICK
1	LATERAL ESQUERDA LATERAL IZQUIERDA LEFT SIDE	MDP	70054-01	1	1820	380	12
2	PRATELEIRA REPISA SHELF	MDP	70073-02	3	1359	379	12
3	DIVISÓRIA INF. ESQ. DIV. INF. IZQ LEFT LOWER DIVISION	MDP	70056-03	1	357	379	12
4	DIVISÓRIA CEN. DIVISIÓN CENTRAL CENTRAL DIVISORY	MDP	70057-04	1	910	118	12
5	DIVISÓRIA SUP. DIVISION SUPERIOR UPPER DIVISION	MDP	70058-05	2	336	118	12
6	DIVISÓRIA INF. DIR. DIV. INF. DER. RIGHT LOWER DIVISION	MDP	70074-06	1	357	379	12
7	DIVISÓRIA CEN. DIVISIÓN CENTRAL CENTRAL DIVISORY	MDP	70075-07	1	910	379	12
8	PRATELEIRA FIXA REPISA FIJO FIXED SHELF	MDP	70076-08	2	445	378	12
9	LATERAL DIREITA LATERAL DERECHA RIGHT SIDE	MDP	70077-09	1	1820	380	12
10	FRENTE GAVETA FRONTAL CAJÓN DRAWER FRONT	MDP	70063-10	2	454	181	12
11	LATERAL GAVETA LATERAL CAJÓN DRAWER SIDE	MDP	70064-11	4	345	113	12
12	TRASEIRO GAVETA TRASERO CAJÓN REAR DRAWER	MDP	70065-12	2	395	92	12
13	PORTA MENOR PUERTA MENOR MINOR DOOR	MDP	70066-13	2	1268	226	12
14	PORTA MAIOR PUERTA MAYOR GREATER DOOR	MDP	70067-14	4	1636	226	12
17	RODAPÉ FRO. RODAPIÉ FRO. FRONT SKIRTING BOARD	MDP	70078-17	1	1359	92	12
18	RODAPÉ TRA. RODAPIÉ TRA. REAR SKIRTING BOARD	MDP	70079-18	1	1359	92	12
19	RODAPÉ CEN. RODAPIÉ CEN. CENTRAL SKIRTING BOARD	MDP	70080-19	1	354	92	12
20	VISTA SUPERIOR VISTA SUPERIOR FRONTAL VIEW	MDP	70081-20	1	1385	92	12
15	FUNDO GAVETA FONDO CAJÓN DRAWER BOTTOM	HDF	70068-15	2	418	350	3
16	FUNDO FONDO BOTTOM	HDF	70069-16	2	457	379	3
21	FUNDO TRASEIRO FONDO TRASERO REAR BOTTOM	HDF	70082-21	4	1660	339	3
22	KIT ACESSÓRIO KIT ACCESORIOS ACCESSORIES SET	-	70083-22	-	-	-	-

CONSERVAÇÃO E LIMPEZA | CUIDADO Y LIMPIEZA | UPKEEP AND CLEANING



Não utilize produtos abrasivos como álcool e detergentes, como também esponjas rígidas ou palhas de aço na limpeza dos móveis.
Do not use abrasives such as alcohol and detergent, tough soaker also steel wool to clean the furniture.
No use limpiadores abrasivos como alcohol y detergentes, así como esponjas rígidas o lana de acero para limpiar los muebles.



Proteja a superfície do móvel de objetos que transmitam calor ou umidade.
Protect the surface of the furniture against objects that can pass heat and humidity.
Proteja la superficie del mueble de objetos que transmitan calor o humedad.



Evitar o contato de água e produto de limpeza com o rodapé do produto, pois poderá danificá-lo.
Avoid the contact of water and cleaning products with baseboard, cause it should damage your product.
Evitar el contacto con agua y producto de limpieza con el rodapié del producto, pues poderá dañarlo.



Procure sempre utilizar flanela limpa e seca para limpeza.
Try always to use a clean and dry flannel to cleaning.
Busque siempre utilizar flanela limpia y seca para la limpieza.

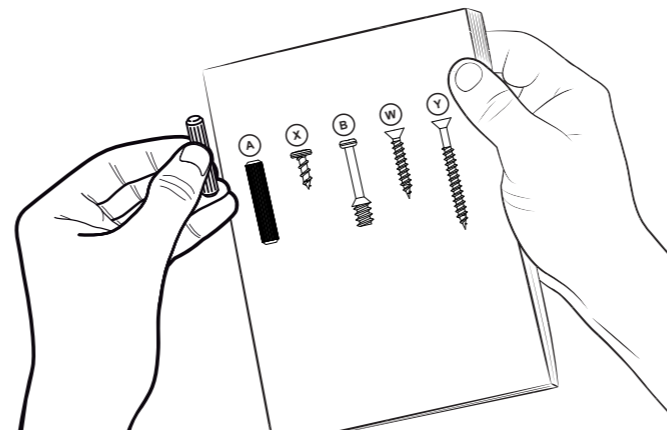

ACOMPANHE A NOTÁVEL MÓVEIS NAS REDES SOCIAIS.
SIGA EL NOTAVEL MOVEIS EN LAS REDES SOCIALES.
FOLLOW THE NOTAVEL MOVEIS ON THE SOCIAL NETWORKS



/NOTAVELMOVEIS | @NOTAVELMOVEIS

RELAÇÃO DE FERRAGENS | LISTA DE HARDWARE | LIST OF HARDWARE

A 24 X 128 LL 02 P 18	 6,0x30mm CAVILHA MADEIRA CLAVIJA MADERA WOODEN DOWEL CÓDIGO:270 CODIGO:270 CODE:270	AN 05 PC 04 TA 10 M 18	 6,0x50mm CAVILHA MADEIRA CLAVIJA MADERA WOODEN DOWEL CÓDIGO:1498 CODIGO:1498 CODE:1498	 5,0x22mm PARAFUSO CABEÇA CHATA COM PORCA TORNILLO DE CABEZA PLANA CON TUERCA FLAT HEAD SCREW WITH NUT CÓDIGO:6/7 CODIGO:6/7 CODE:6/7	PP 16 B 03 TT 07 N 02	 3,5x12mm PARAFUSO CABEÇA CHATA TORNILLO CABEZA PLANA FLAT HEAD SCREW CÓDIGO:2202 CODIGO:2202 CODE:2202	 5,0x31mm PARAFUSO MINIFIX TORNILLO MINIFIX MINI-FIX SCREW CÓDIGO:324 CODIGO:324 CODE:324	 350mm PAR DE CORREDIÇAS COMUM PAR DE CORREDERAS ESTÁNDAR PAIR OF STANDARD RUNNERS CÓDIGO:313 CODIGO:313 CODE:313	W 16 C 03 J 08 H 03	 3,5x25mm PARAFUSO CABEÇA CHATA TORNILLO CABEZA PLANA FLAT HEAD SCREW CÓDIGO:2 CODIGO:2 CODE:2	 TAMBOR MINIFIX BARRIL MINIFIX MINI-FIX BARREL CÓDIGO:286 CODIGO:286 CODE:286	 SOPORTE/BATENTE DE PLÁSTICO SOPORTE DE PLÁSTICO / LISTÓN PLASTIC SUPPORT/BATTEN CÓDIGO:239 CODIGO:239 CODE:239	 1650mm PERFIL H PERFIL EN H H-PRILL CÓDIGO:29 CODIGO:29 CODE:29	Y 15 R 13 S 08 CA 01	 3,5x40mm PARAFUSO CABEÇA CHATA TORNILLO CABEZA PLANA FLAT HEAD SCREW CÓDIGO:4 CODIGO:4 CODE:4	 TAPA FURO ADESIVO BOLSILLO ADHESIVO ADHESIVE HOLE POCKET CÓDIGO:119 CODIGO:119 CODE:119	 240mm PUXADOR MDF MANIJA MDF MDF HANDLE CÓDIGO:2947 CODIGO:2947 CODE:2947	 895mm CABIDEIRO PERCHERO HANGER CÓDIGO:2772 CODIGO:2772 CODE:2772	PH 20 D 134 PE 06 SC 01	 3,5x40mm PARAFUSO CABEÇA FLANGEADA TORNILLO DE CABEZA EMBRIDADA FLANGED HEAD SCREW CÓDIGO:1572 CODIGO:1572 CODE:1572	 2,0x24mm PREGO CLAVO NAIL CÓDIGO:268 CODIGO:268 CODE:268	 PÉ PLÁSTICO PATA PLÁSTICA PLASTIC FOOT CÓDIGO:617 CODIGO:617 CODE:617	 COLA SACHE SOBRE DE COLA COLA SACHET CÓDIGO:40 CODIGO:40 CODE:40
--	---	---	--	--	--	--	--	--	--	---	---	---	---	---	---	--	---	---	--	--	--	--	---

MONTAGEM | MONTAJE | ASSEMBLY

PASSO 01
PASO 01
STEP 01

1 - Insira as cavilhas [A] nas peças 2, 3, 5 e 7.
1 - Introduzca los tacos [A] en las partes 2, 3, 5 y 7.
1 - Insert the dowels [A] into parts 2, 3, 5 and 7.

PASSO 03
PASO 03
STEP 03

1 - Insira as cavilhas [AN] nas peças 4 e 5.
2 - Alinhe os calços [M] nos furos da peça 5. Utilize os parafusos e porcas [PC] para fixar o conjunto com 2 calços, sendo um de cada lado da peça.
3 - Alinhe os calços [M] nas marcações das peças 3, 4 e 6, fixe os com os parafusos [X].

1 - Introduzca los tacos [AN] en las piezas 4 y 5.
2 - Alinee los calços [M] en los orificios de la pieza 5. Utilice los tornillos y tuercas [PC] para fijar el conjunto con 2 calços, uno a cada lado de la pieza.
3 - Alinee las calzas [M] con las marcas de las piezas 3, 4 y 6 y fijelas con los tornillos [X].

1 - Insert the dowels [AN] into parts 4 and 5.
2 - Align the shims [M] in the holes in part 5. Use the screws and nuts [PC] to secure the assembly with 2 shims, one on each side of the part.
3 - Align the shims [M] with the markings on parts 3, 4 and 6 and secure them with the screws [X].

PASSO 05
PASO 05
STEP 05

1 - Encaixe as peças 2 nas peças 5 e fixe as com os parafusos [Y].
2 - Fixe o minifix [B] na peça 2.

1 - Coloque las piezas 2 en las piezas 5 y fijelas con tornillos [Y].
2 - Fije el minifix [B] a la parte 2.

1 - Fit parts 2 to parts 5 and secure with screws [Y].
2 - Attach the minifix [B] to part 2.

PASSO 02
PASO 02
STEP 02

1 - Insira as cavilhas [AN] na peça 6.
2 - Alinhe as corredeiras [N] nas marcações das peças 3 e 6, em seguida fixe as com os parafusos [PP]. Utilize os furos indicados no desenho abaixo para a fixação correta das corredeiras.

1 - Introduzca los tacos [AN] en la pieza 6.
2 - Alinee las guías [N] con las marcas de las piezas 3 y 6 y fijelas con los tornillos [PP]. Utilice los orificios indicados en el siguiente dibujo para fijar correctamente las guías.

1 - Insert the dowels [AN] into part 6.
2 - Align the runners [N] on the markings on parts 3 and 6, then fix them with the screws [PP]. Use the holes indicated in the drawing below to fix the runners correctly.

PASSO 04
PASO 04
STEP 04

1 - Alinhe os calços [M] nas marcações das peças 1, 7 e 9, fixe os com os parafusos [X].
2 - Encaixe os suportes de cabideiro [LL] nas peças 1 e 7.

1 - Alinee las calzas [M] en las marcas de las piezas 1, 7 y 9, fijelas con los tornillos [X].
2 - Monte los soportes de suspensión [LL] en las piezas 1 y 7.

1 - Align the shims [M] on the markings on parts 1, 7 and 9, fix them with the screws [X].
2 - Fit the hanger brackets [LL] to parts 1 and 7.

PASSO 06
PASO 06
STEP 06

1 - Fixe os minifix [B] na peça 2.
2 - Encaixe a peça 6 na peça 2 e fixe as com os parafusos [Y].

1 - Fije el minifix [B] a la pieza 2.
2 - Coloque la pieza 6 en la pieza 2 y fijela con tornillos [Y].

1 - Attach the minifix [B] to part 2.
2 - Fit part 6 onto part 2 and secure with screws [Y].

PASSO 07
PASO 07
STEP 07

1 - Encaixe a peça 7 na peça 2. Encaixe os tambores minifix [C] na peça 7 e gire até travar.
2 - Cole os adesivos [R] sobre os tambores [C].
3 - Encaixe a peça 4 na peça 2 e fixe as com os parafusos [Y].

1 - Monte la pieza 7 en la pieza 2. Coloque los tambores minifix [C] en la pieza 7 y gírelos hasta que encajen.
2 - Pegue los adhesivos [R] en los tambores [C].
3 - Coloque la pieza 4 en la pieza 2 y fijela con los tornillos [Y].

1 - Fit part 7 onto part 2. Fit the minifix drums [C] onto part 7 and turn until they lock.
2 - Stick the adhesives [R] onto the drums [C].
3 - Fit part 4 onto part 2 and secure with screws [Y].

PASSO 10
PASO 10
STEP 10

1 - Encaixe as peças 1 e 9 nas peças 2 e fixe as com os parafusos [PH].

1 - Monte las piezas 1 y 9 en la pieza 2 y fijelas con los tornillos [PH].

1 - Fit parts 1 and 9 to part 2 and secure with screws [PH].

PASSO 13
PASO 13
STEP 13

1 - Fixe os pés [PE] entre as laterais e rodapés com os parafusos [X].

1 - Fije las patas [PE] entre los laterales y los rodapiés con los tornillos [X].

1 - Fix the feet [PE] between the sides and skirting boards with the screws [X].

PASSO 08
PASO 08
STEP 08

1 - Encaixe o conjunto montado no passo anterior com o conjunto montado no passo 5.
2 - Encaixe o tambor minifix [C] na peça 4 e gire até travar.
3 - Cole os adesivos [R] sobre os tambores [C]. Em seguida fixe a peça 2 na peça 7 com os parafusos [Y].

1 - Encaje el conjunto montado en el paso anterior con el conjunto montado en el paso 5.
2 - Encaje el tambor minifix [C] en la pieza 4 y gírelo hasta que encaje.
3 - Pegue los adhesivos [R] en los tambores [C]. A continuación, fije la pieza 2 a la pieza 7 con los tornillos [Y].

1 - Fit the assembly assembled in the previous step with the assembly assembled in step 5.
2 - Fit the minifix drum [C] onto part 4 and turn until it locks.
3 - Stick the adhesives [R] onto the drums [C]. Then attach part 2 to part 7 with the screws [Y].

PASSO 11
PASO 11
STEP 11

1 - Alinhe as peças 17 e 18 entre as peças 1 e 9, em seguida fixe as com os parafusos [PH].
2 - Alinhe a peça 19 entre as peças 17 e 18, em seguida fixe as com as cantoneiras [TT] e os parafusos [X].

1 - Alinee las piezas 17 y 18 entre las piezas 1 y 9 y fijelas con tornillos [PH].
2 - Alinee la pieza 19 entre las piezas 17 y 18, y fijela con las escuadras [TT] y los tornillos [X].

1 - Align parts 17 and 18 between parts 1 and 9, then secure with screws [PH].
2 - Align part 19 between parts 17 and 18, then secure with the angle brackets [TT] and screws [X].

PASSO 14
PASO 14
STEP 14

1 - Alinhe a peça 20 nas peças 1, 2 e 9 como na imagem ao lado e fixe as com as cantoneiras [TT] e os parafusos [X].

1 - Alinee la pieza 20 en las piezas 1, 2 y 9 como se muestra en la imagen de al lado y fijelas con las escuadras [TT] y los tornillos [X].

1 - Align part 20 on parts 1, 2 and 9 as shown in the image opposite and fix them with the angle brackets [TT] and screws [X].

PASSO 09
PASO 09
STEP 09

1 - Encaixe a peça 3 na peça 2 e fixe as com os parafusos [Y].

1 - Coloque la pieza 3 en la pieza 2 y fijela con los tornillos [Y].

1 - Fit part 3 to part 2 and secure with screws [Y].

PASSO 12
PASO 12
STEP 12

1 - Coloque os fundos 16 sobre as peças 17 e 18 e por baixo das peças 3 e 6. Em seguida fixe-os nas peças 3, 6 e 18 com os pregos [D].
2 - Fixe as peças 17 e 18 nos fundos 16 e nas peças 3 e 6 com as cantoneiras [TA] e os parafusos [X].
3 - Encoste as cantoneiras [TA] na par inferior dos fundos 16 e fixe as com os parafusos [X] nas peças 1 e 9.

1 - Coloque los fondos 16 sobre las piezas 17 y 18 y debajo de las piezas 3 y 6. A continuación, fijelos a las piezas 3, 6 y 18 con los clavos [D].
2 - Fije las piezas 17 y 18 a los fondos 16 y a las piezas 3 y 6 con escuadras [TA] y tornillos [X].
3 - Coloque los soportes angulares [TA] contra la parte inferior del fondo 16 y fijelos a las partes 1 y 9 con los tornillos [X].

1 - Place the bottoms 16 over parts 17 and 18 and under parts 3 and 6. Then fix them to parts 3, 6 and 18 with the nails [D].
2 - Fix parts 17 and 18 to bottoms 16 and parts 3 and 6 with angle brackets [TA] and screws [X].
3 - Place the angle brackets [TA] against the lower part of the back 16 and fix them to parts 1 and 9 with the screws [X].

PASSO 15
PASO 15
STEP 15

Repita as instruções abaixo para montar as portas 13 e 14.
1 - Encaixe os calços [P] nas dobradiças [M]. Em seguida encaixe os conjuntos na peça e fixe-os com os parafusos [X].
2 - Alinhe o puxador [S] na peça e fixe-o com os parafusos [W].

Repita las instrucciones siguientes para montar las puertas 13 y 14.
1 - Coloque los suplementos [P] en las bisagras [M]. A continuación, encaje los conjuntos en la pieza y fijelos con los tornillos [X].
2 - Alinee el tirador [S] en la pieza y fijelo con los tornillos [W].

Repeat the instructions below to assemble doors 13 and 14.
1 - Fit the shims [P] onto the hinges [M]. Then fit the assemblies into the part and secure them with the screws [X].
2 - Align the handle [S] on the part and secure it with the screws [W].

PASSO 16 Repita as instruções abaixo até montar todas as gavetas.
PASO 16 1 - Insira as cavilhas [A] nas peças 11.
STEP 16 2 - Fixe as peças 11 na peça 12 com os parafusos [Y]. Caso necessário, transpasse o parafuso [Y] pelo pré furo da peça 11 antes de fixá-la.

Repita las instrucciones siguientes hasta montar todos los cajones.
 1 - Introduzca los tacos [A] en la pieza 11.
 2 - Fije la pieza 11 a la pieza 12 con tornillos [Y]. Si es necesario, pase el tornillo [Y] por el orificio pretaladrado de la pieza 11 antes de fijarlo.

Repeat the instructions below until you have assembled all the drawers.
 1 - Insert the dowels [A] into part 11.
 2 - Fix parts 11 to part 12 with screws [Y]. If necessary, pass the [Y] screw through the pre-drilled hole in part 11 before attaching it.

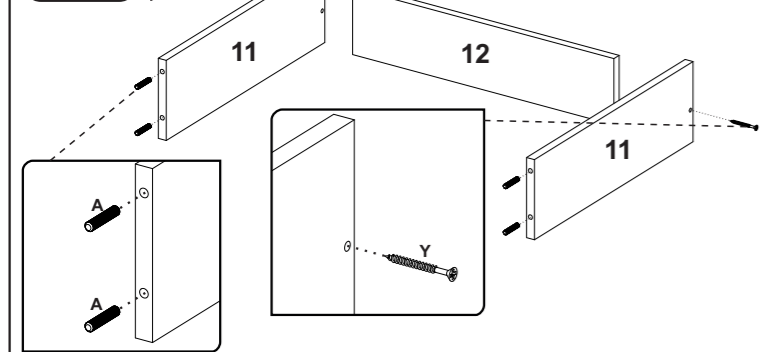

PASSO 17 Repita as instruções abaixo para montar todas as gavetas.
PASO 17 1 - Passe a cola [SC] nos furos da peça 10 e encaixe-a no conjunto montado no passo anterior.
STEP 17 2 - Fixe as peças 11 na peça 10 com as cantoneiras [TA] e os parafusos [X].

Repita las instrucciones siguientes para montar todos los cajones.
 1 - Aplique el pegamento [SC] en los orificios de la pieza 10 y encajela en el conjunto montado en el paso anterior.
 2 - Fije las piezas 11 a la pieza 10 con las escuadras [TA] y los tornillos [X].

Repeat the instructions below to assemble all drawers.
 1 - Apply glue [SC] to the holes in part 10 and fit it into the assembly assembled in the previous step.
 2 - Secure parts 11 to part 10 with angle brackets [TA] and screws [X].

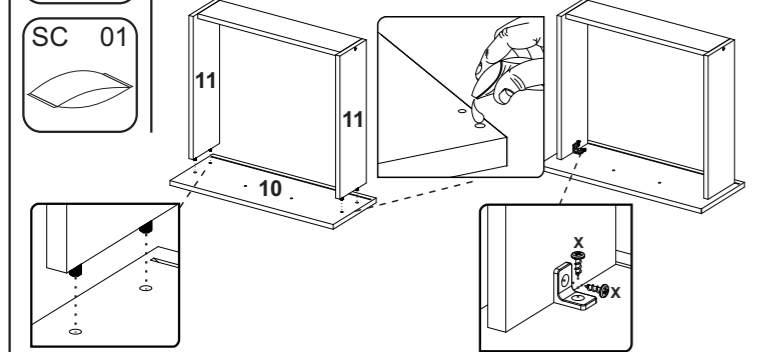

PASSO 18 Repita as instruções abaixo até montar todas as gavetas.
PASO 18 1 - Encaixe o fundo 15 no canal da peça 10 e alinhe-o nas peças 11 e 12. Em seguida fixe o fundo nas peças 11 e 12 com os pregos [D].
STEP 18 2 - Encoste as corredeiras [N] na frente da gaveta e no fundo, fixe as com os parafusos [PP].

Repita las instrucciones siguientes hasta haber montado todos los cajones.
 1 - Introduzca el fondo 15 en el canal de la pieza 10 y alinéelo con las piezas 11 y 12. A continuación, fije el fondo a las piezas 11 y 12 con los clavos [D].
 2 - Coloque las guías [N] contra el frente y el fondo del cajón y fijelas con los tornillos [PP].

Repeat the instructions below until you have assembled all the drawers.
 1 - Fit the bottom 15 into the channel of part 10 and align it with parts 11 and 12. Then fix the bottom to parts 11 and 12 with the nails [D].
 2 - Place the runners [N] against the drawer front and bottom and secure with the screws [PP].

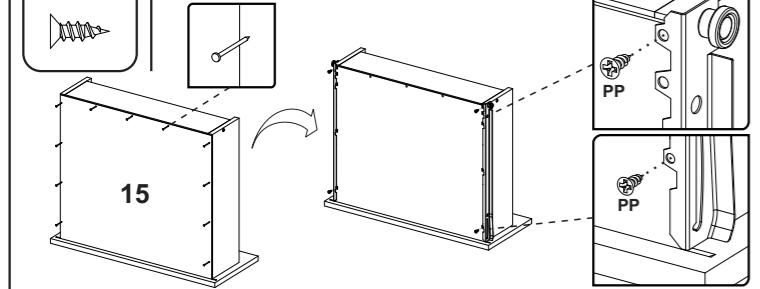

PASSO 19 Repita as instruções abaixo até montar todas as gavetas.
PASO 19 1 - Alinhe o puxador [S] nos furos da frente de gaveta e fixe os com os parafusos [W].
STEP 19 Repita las instrucciones siguientes hasta que haya montado todos los cajones.
 1 - Alinee el tirador [S] en los orificios del frente del cajón y fíjelo con los tornillos [W].

Repeat the instructions below until you have assembled all the drawers.
 1 - Align the handle [S] in the holes in the drawer front and secure with the screws [W].

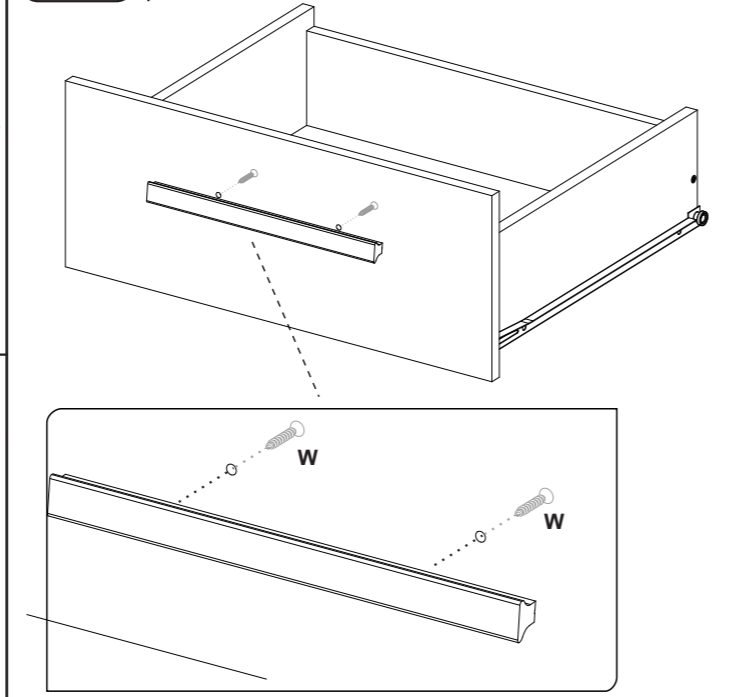

PASSO 20 1 - Para montar as portas, encaixe as dobradiças nos calços travando-as no parafuso indicado com o número 1 abaixo.
PASO 20 2 - Para fixar os calços centrais nas peças 1, 4 e 9 deve-se encaixar os calços nas dobradiças centrais das portas, em seguida fixar os calços nas peças 1, 4 e 9 com os parafusos [X].
STEP 20

1 - Para montar las puertas, encaje las bisagras en las cuñas, bloqueándolas en el tornillo indicado con el número 1 abajo.
 2 - Para fijar las cuñas centrales a las piezas 1, 4 y 9, encaje las cuñas en las bisagras centrales de las puertas y, a continuación, fije las cuñas a las piezas 1, 4 y 9 con los tornillos [X].

1 - To assemble the doors, fit the hinges onto the wedges, locking them onto the screw indicated with the number 1 below.
 2 - To attach the central wedges to parts 1, 4 and 9, fit the wedges to the central hinges of the doors, then attach the wedges to parts 1, 4 and 9 with the screws [X].

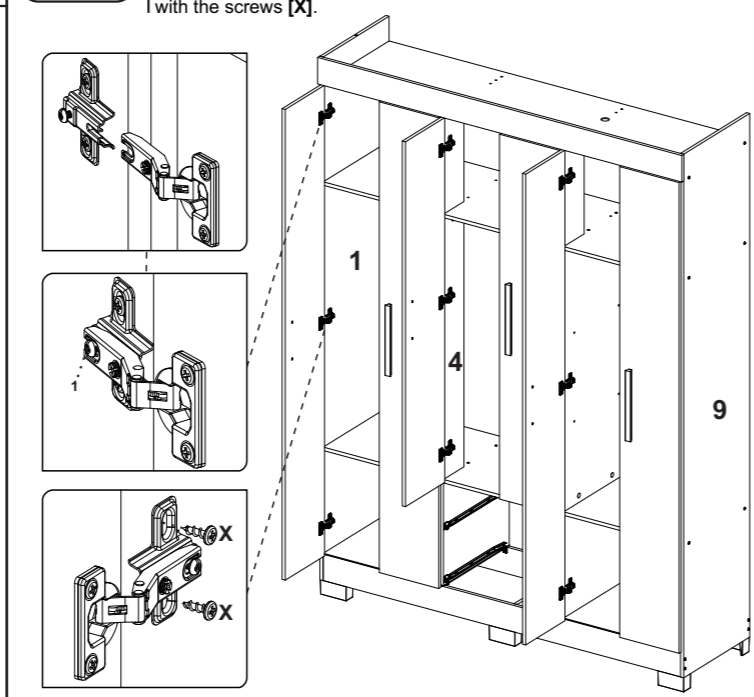

PASSO 21 1 - Encaixe as gavetas através das corredeiras.
PASO 21 1 - Encaje los cajones a través de las guías.
STEP 21 1 - Fit the drawers through the runners.

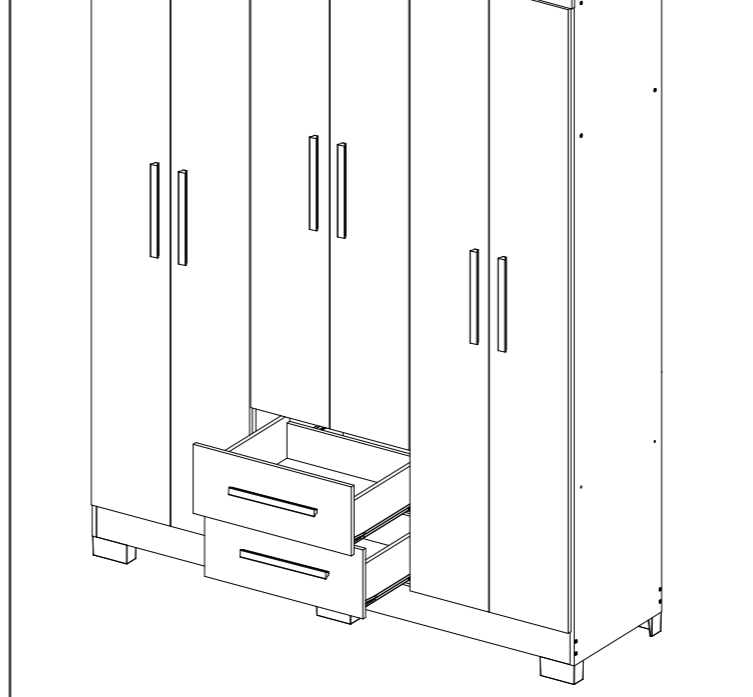

PASSO 22 **ATENÇÃO:** Antes de fixar os fundos verifique o esquadro do produto.
PASO 22 1 - Alinhe os fundos 21 como na imagem abaixo e fixe os com os pregos [D]. Entre um fundo e outro deve-se utilizar o perfil [H].
STEP 22 **ATENCIÓN:** Antes de fijar los fondos, compruebe que el producto esté a escuadra.
 1 - Alinee los fondos 21 como muestra la imagen de abajo y fijelos con los clavos [D]. El perfil [H] debe ser utilizado entre los fondos.

ATTENTION: Before attaching the bottoms, check that the product is square.
 1 - Align the bottoms 21 as in the image below and fix them with the nails [D]. The profile [H] should be used between the bottoms.

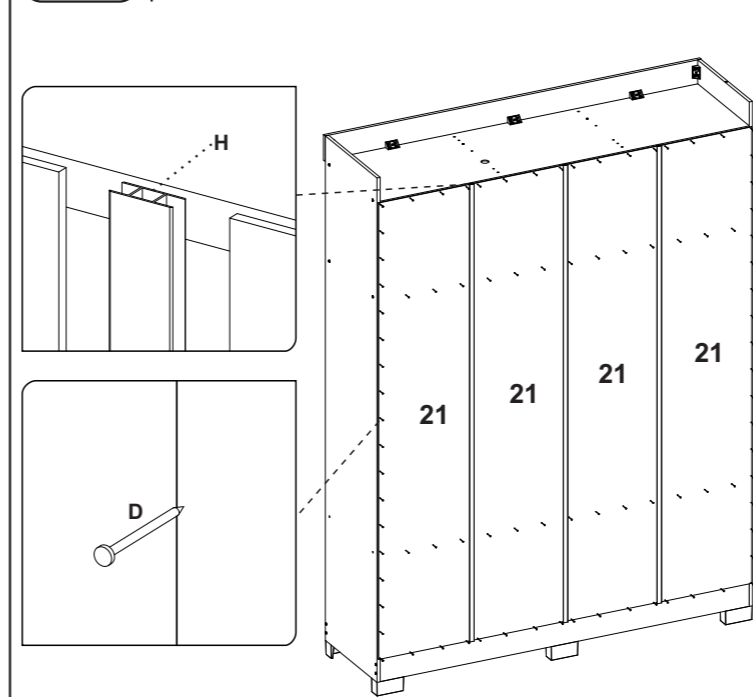

PASSO 23 1 - Encaixe o cabideiro [CA] nos suportes [LL] das peças 1 e 7.
PASO 23 2 - Encaixe os suportes [J] nas peças 7 e 9.
STEP 23 3 - Coloque as prateleiras 8 sobre os suportes [J].
 4 - Cole os adesivos [R] sobre os furos restantes do produto.

1 - Encaje el colgador [CA] en los soportes [LL] de las partes 1 y 7.
 2 - Coloque los soportes [J] en las piezas 7 y 9.
 3 - Coloque los estantes 8 sobre los soportes [J].
 4 - Pegue los adhesivos [R] sobre los orificios restantes del producto.

1 - Fit the hanger [CA] into the brackets [LL] of parts 1 and 7.
 2 - Fit the brackets [J] onto parts 7 and 9.
 3 - Place the shelves 8 on the brackets [J].
 4 - Stick the adhesives [R] over the remaining holes in the product.

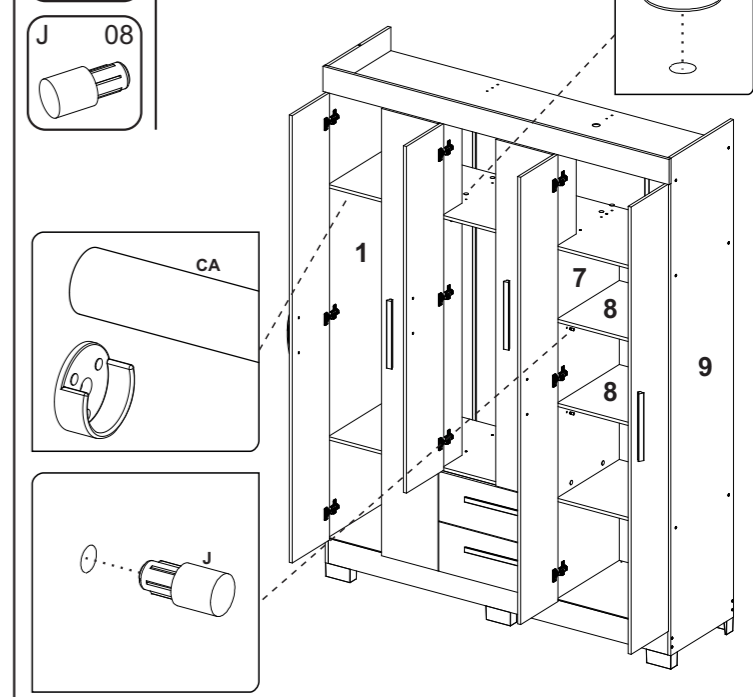

Para a regulagem das portas siga as instruções conforme os números abaixo:
 1 - Se precisar subir ou abaixar a porta desaperte um pouco os parafusos indicados com o número 1, reposicione e aperte novamente.
 2 - Se precisar empurrar a porta mais pra dentro ou puxá-la para fora, desaperte um pouco o parafuso indicado com o número 2, reposicione e aperte novamente.
 3 - Se precisar alinhar a porta um pouco mais para o centro, utilize uma chave philips para girar o parafuso indicado com o número 3 até posicionar a porta da forma desejada.

Para ajustar las puertas, siga las instrucciones de los números siguientes:
 1 - Si necesita subir o bajar la puerta, afloje ligeramente los tornillos indicados con el número 1, vuelva a colocar y apriete de nuevo.
 2 - Si necesita empujar la puerta hacia dentro o tirar de ella hacia fuera, afloje ligeramente el tornillo indicado con el número 2, vuelva a colocarlo y apriételo de nuevo.
 3 - Si necesita alinear la puerta un poco más hacia el centro, utilice un destornillador philips para girar el tornillo indicado con el número 3 hasta que la puerta quede posicionada de la forma deseada.

